



DEEBOT™ 10

Navodila za uporabo

Čestitamo vam za nakup robota ECOVACS ROBOTICS DEEBOT! Upamo, da boste z njim preživelih vrsto zadovoljnih let. Verjamemo, da boste z vašim novim robotom ohranjali svoj dom čist in boste zato imeli več kakovostnega časa za druge stvari.

Živite pametno. Uživajte življenje.

Če pride do situacij, ki jih ta priročnik za uporabo ne pokriva, stopite v stik z našim središčem za stranke, kjer lahko vam bo lahko pri reševanju določene težave ali vprašanja pomagal naš serviser.

Za več informacij obiščite uradno spletno stran ECOVACS ROBOTICS: www.ecovacs.com

Podjetje si pridržuje pravico do sprememb v zasnovi in/ali tehnološki izvedbi tega izdelka zavoljo nenehnih izboljšav.

Hvala, da ste izbrali DEEBOT!

Vsebina

1. Pomembna varnostna navodila	4
2. Vsebina embalaže.....	8
3. Delovanje in programiranje	11
4. Vzdrževanje.....	16
5. Lučka in alarmi indikatorja stanj.....	20
6. Odpravljanje težav.....	21
7. Tehnične specifikacije.....	24

1. Pomembna varnostna navodila

Pri uporabi električnih naprav morate vedno upoštevati osnovne varnostne ukrepe skupaj s sledečim:

PRED UPORABO TE NAPRAVE POZORNO PREBERITE NAVODILA. SHRANITE TA NAVODILA.

1. Uporaba te naprave je namenjena otrokom, starejšim od 8 let, in osebam z zmanjšanimi fizičnimi, senzoričnimi in mentalnimi zmoglostmi ali z nezadostnimi izkušnjami in znanjem o pravilni uporabi, razen če te osebe niso bile ustrezno podučene s strani odgovorne osebe in zato razumejo možno tveganje. Otroci se ne smejo igrati z napravo. Čiščenje in vzdrževanje s strani otrok brez nadzora ni dovoljeno.
2. Izpraznite prostor za čiščenje. Odstranite napajalne kable in manjše predmete s tal, ki se lahko zapletejo v napravo. Obrobo preproge spodvijte pod preprogo in poberite predmete, kot so zavese in kuhinjske krpe, s tal.
3. Če so na območju za čiščenje stopnice ali stopnica, upravljajte napravo in zagotovite, da lahko zazna stopnico in pri tem ne pade

čez rob. Mogoče boste morali na rob postaviti fizično oviro, da enota ne pade. Prepričajte se, da fizična ovira ne predstavlja nevarnosti za spotikanje.

4. Napravo uporabljajte samo kot opisuje ta priročnik. Uporabljajte samo priključke, ki jih priporoča ali prodaja proizvajalec.
5. Prepričajte se, da vaša električna napetost ustreza napetosti, označeni na priključni postaji.
6. Samo za NOTRANJO gospodinjsko uporabo. Naprave ne uporabljajte zunaj, v komercialnih ali industrijskih okoljih.
7. Baterije, ki jih ni mogoče polniti, niso dovoljene.
8. Ne uporabljajte brez nameščenega koša in/ali filtrov.
9. Naprave ne uporabljajte na območju s prižganimi svečami ali lomljivimi predmeti.
10. Ne uporabljajte v izredno vročih ali hladnih okoljih (pod -5 °C ali nad 40 °C).
11. Lasje, ohlapna oblačila, prsti in vsi telesni deli ne smejo priti blizu odprtih in gibljivih delov.
12. Naprave ne upravljajte v prostoru, kjer spi do-

1. Pomembna varnostna navodila

jenček ali otrok.

13. Naprave ne uporabljajte na mokrih površinah ali površinah s stoječo vodo.
14. Ne dovolite, da naprava pobere večje predmete, kot so kamni, večji kosi papirja ali druge predmete, ki lahko zamašijo napravo.
15. Naprave ne uporabljajte za pobiranje vnetljivih ali gorljivih materialov, kot so bencin, kartuše tiskalnikov ali kopirnih strojev, prav tako je ne uporabljajte v območjih, kjer so lahko prisotni.
16. Naprave ne uporabljajte za pobiranje kakršnih koli gorečih ali kadečih se predmetov, kot so cigarete, vžigalice, vroč pepel ali stvari, ki lahko povzročijo ogenj.
17. Predmetov ne polagajte v sesalni dovod. Ne uporabljajte, če je sesalni dovod blokiran. Dovod mora biti brez prahu, kosmov, las ali drugih stvari, ki lahko zmanjšajo pretok zraka.
18. Pazite, da ne poškodujete napajalnega kabla. Ne vlecite ali nosite naprave ali priključne postaje za napajalni kabel, ne uporabljajte napajalnega kabla kot ročaj, ne zapirajte vrat na napajalnem kablu in ne vlecite napajalnega

kabla okoli ostrih robov ali kotov. Naprave ne smete zapeljati čez napajalni kabel. Napajalni kabel ne sme priti v bližino vročih površin.

19. Če se napajalni kabel poškoduje, ga mora zamenjati proizvajalec ali njegov usposobljen serviser, saj je le tako zagotovljena ustrezna varnost.
20. Če je priključna postaja poškodovana, je ne uporabljajte.
21. Ne uporabljajte s poškodovanim napajalnim kablom ali vtičnico. Naprave ali priključne postaje ne uporabljajte, če ne deluje pravilno, če je padla na tla, če je poškodovana, če ste jo pustili zunaj ali pa je prišla v stik z vodo. Popraviti jo mora proizvajalec ali njegov usposobljen serviser, saj je le tako zagotovljena ustrezna varnost.
22. IZKLOPITE glavno stikalo, preden opravljate čiščenje ali vzdrževanje naprave.
23. Vtič morate odstraniti iz vtičnice pred čiščenjem ali vzdrževanjem priključne postaje.
24. Odstranite napravo iz priključne postaje in IZKLOPITE glavno stikalo naprave, preden odstranite baterijo in odstranite napravo.

1. Pomembna varnostna navodila





25. Baterijo morate odstraniti in odložiti v skladu z lokalnimi zakoni in predpisi preden odstranite napravo.
26. Izrabljene baterije odlagajte skladno z lokalnimi zakoni in uredbami.
27. Ne sežigajte naprave, četudi je ta močno poškodovana. Baterije lahko v ognju eksplodirajo.
28. Če priključne postaje ne uporabljate dalj časa, vas prosimo, da jo odklopite.
29. Napravo morate uporabljati v skladu z navodili v tem priročniku za uporabo. Družba ECOVACS ROBOTICS ne more biti odgovorna za kakršno koli škodo ali poškodbe, ki nastanejo zaradi nepravilne uporabe.
30. Robot vsebuje baterije, ki jih lahko zamenja samo usposobljeno osebje. Za zamenjavo ali odstranitev baterije stopite v stik s službo za podporo strankam.
31. Če robota ne boste uporabljali dalj časa, ga popolnoma napolnite in IZKLJUČITE za skladiščenje in odklopite priključno postajo.
32. **OPOZORILO:** Za ponovno polnjenje baterije uporabljajte samo odstranljivo napajalno enoto CH1630A, ki je dobavljena s to napravo.
33. V daljinskem upravljalniku sta prednameščeni dve bateriji AAA, ki se jih ne da ponovno polniti. Za zamenjavo baterije daljinskega upravljalnika obrnite daljinski upravljalnik, pritisnite in odstranite pokrov baterije. Odstranite baterije in vstavite nove, pri tem pa pazite na pravilno polariteto. Sestavite pokrov baterij.
34. Baterij, ki se jih ne da ponovno polniti, ne smete ponovno polniti.
35. Različnih vrst baterij ne smete mešati, prav tako novih in rabljenih.
36. Baterije daljinskega upravljalnika morate vstaviti s pravilno polariteto.
37. Izrabljene baterije morate odstraniti iz naprave in jih varno odložiti.
38. Če daljinskega upravljalnika dalj časa ne boste uporabljali, morate baterije odstraniti.
39. Z napajalnimi priključki ne smete narediti kratkega stika.

1. Pomembna varnostna navodila

Če želite onemogočiti modul Wi-Fi na DEEBOT, VKLJUČITE robota.

Postavite robota na priključno postajo za polnjenje in se prepričajte, da so stiki za polnjenje na robotu DEEBOT in priključni postaji povezani. Pritisnite in zadržite gumb za SAMODEJNI način na robotu za 10 sekund, dokler DEEBOT ne odda 3 piskov.

Če želite vklopiti modul Wi-Fi na robotu DEEBOT, IZKLOPITE robota in ga nato VKLOPITE. Modul Wi-Fi je vključen, ko se DEEBOT ponovno zažene.

	Razred II
	Izolacijski zaščitni transformator pred kratkim stikom
	Napajalnik s preklopom načinov
	Samo za notranjo uporabo

Za države EU



Pravilno odstranjevanje tega izdelka

Ta oznaka označuje, da tega izdelka ne smete odložiti skupaj z ostalimi gospodinjskimi odpadki v EU. Da preprečite potencialno škodo za okolje ali zdravje ljudi zaradi nenadzorovanega odlaganja odpadkov, izdelek reciklirajte odgovorno, da podpirate trajnostno ponovno uporabo materialnih virov. Za recikliranje vaše rabljene naprave uporabite zbirne in vračilne sisteme ali stopite v stik s prodajalcem, kjer ste kupili ta izdelek. Na ta način zagotovite varno recikliranje tega izdelka.

2. Vsebina embalaže

2.1 Vsebina embalaže



Robot

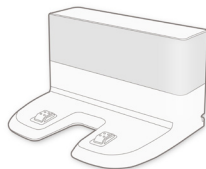

Priključna postaja

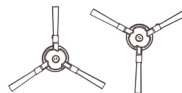

(4) Stranske krtačke



Spužvasti filter in visoko učinkoviti filter

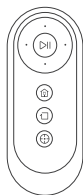

Daljinski upravljalnik
z baterijami



Večfunkcijsko orodje za
čiščenje



Navodila za uporabo+
Hitri vodič

Opomba: Slike in ilustracije so samo referenčne in se lahko razlikujejo od videza dejanskega izdelka. Zasnova in specifikacije izdelka se lahko spremenijo brez obvestila.

2. Vsebina embalaže

2.3 Shema izdelka

Robot

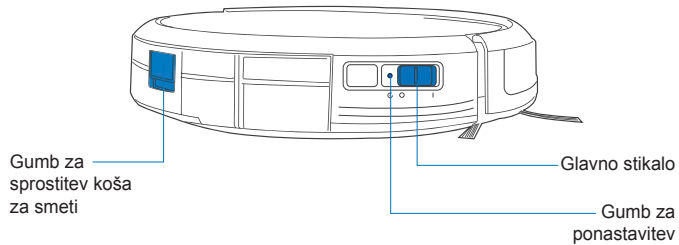
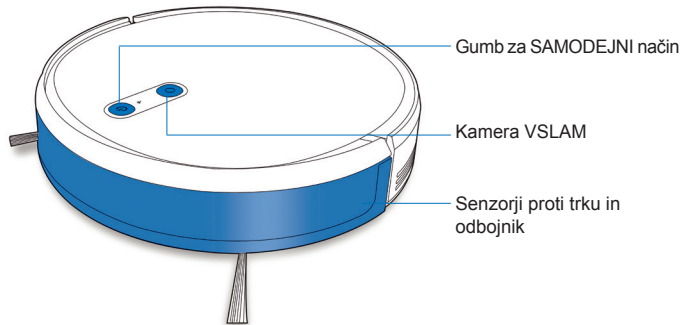

Pogled od spodaj

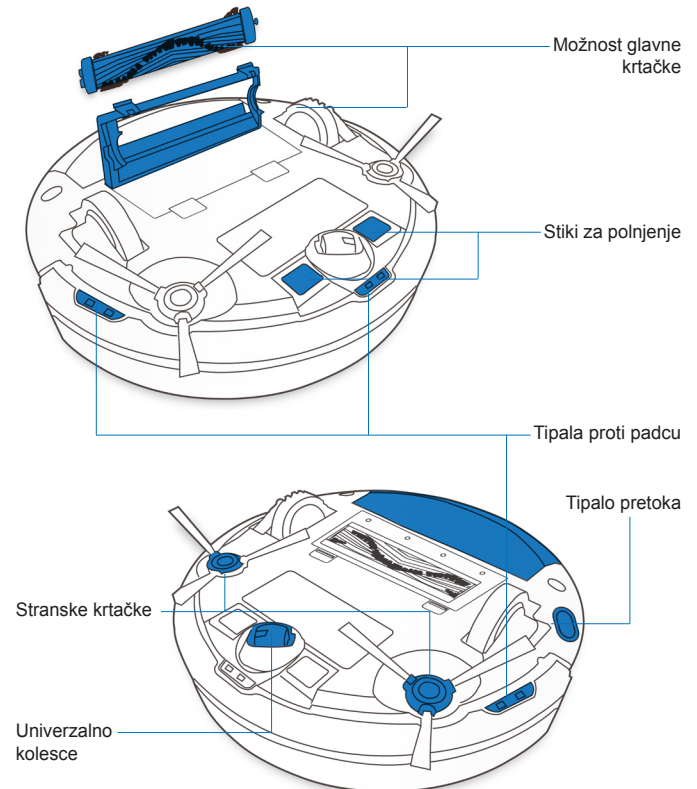

2. Vsebina embalaže

Priključna postaja

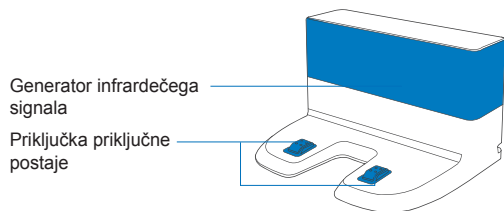

Daljinski upravljalnik

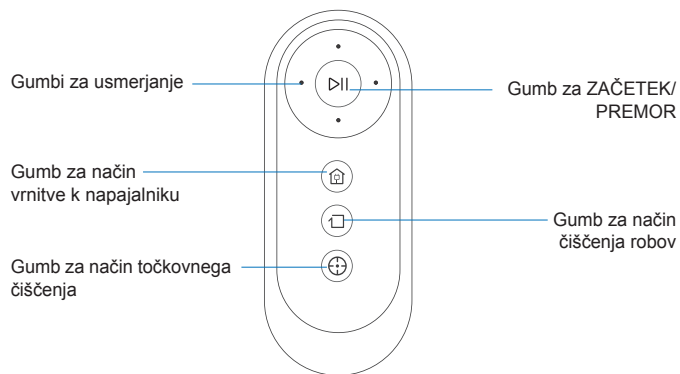

3. Delovanje in programiranje

3.1 Opombe pred čiščenjem

OPOZORILO: Naprave DEEBOT ne uporabljajte na mokrih površinah ali površinah s stoječo vodo.

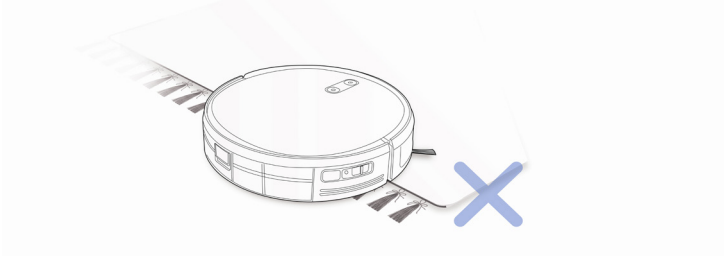

Pred uporabo tega izdelka na preprogi s cofastimi robovi zložite robove preproge pod njo.

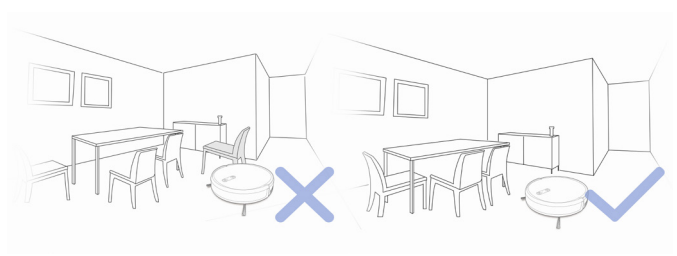

Odstranite vse predmete iz območja za čiščenje.

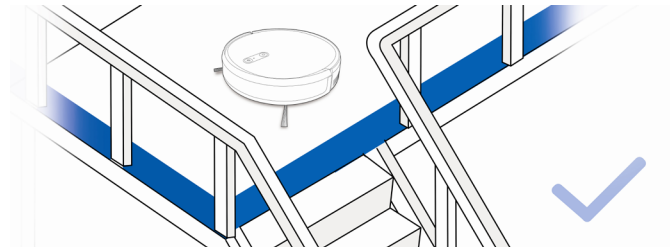

Mogoče boste morali na rob postaviti fizično oviro, da enota ne pade čez rob.

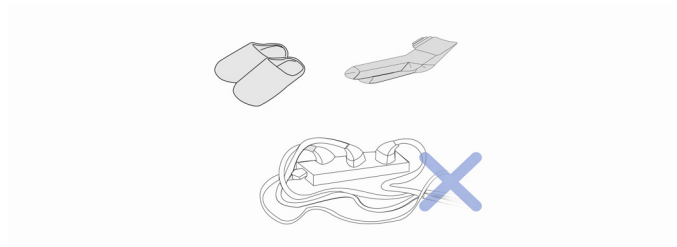

Odstranite napajalne kable in manjše predmete s tal, ki lahko ovirajo robota.

3. Delovanje in programiranje

3.2 Priprava

1 Odstranjevanje zaščitnega traku

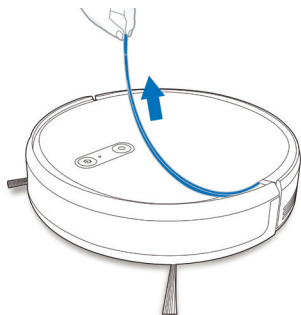

2 Postavitev priključne postaje

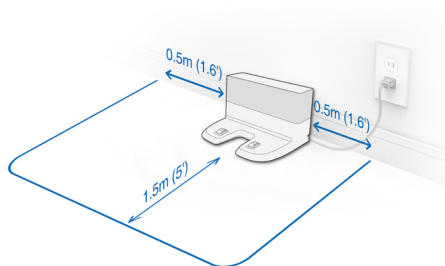

3 Namestitev stranskih krtačk

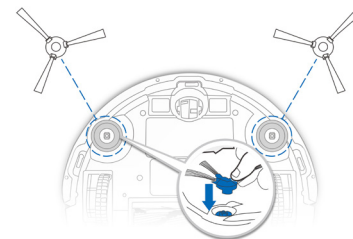

4 VKLOP

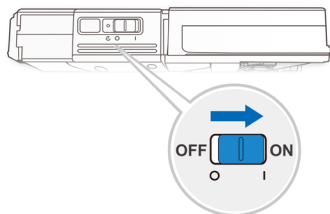

5 Polnjenje DEEBOT



Opomba: Ko DEEBOT zaključi cikel čiščenja, ali pa je baterija skoraj prazna, se DEEBOT samodejno vrne v priključno postajo za polnjenje.

3. Delovanje in programiranje

3.3 Izbira načina za čiščenje

1 Način SAMODEJNEGA čiščenja

A Vzorec za programirano čiščenje (optimiziran za trda tla) je privzeto izbran.

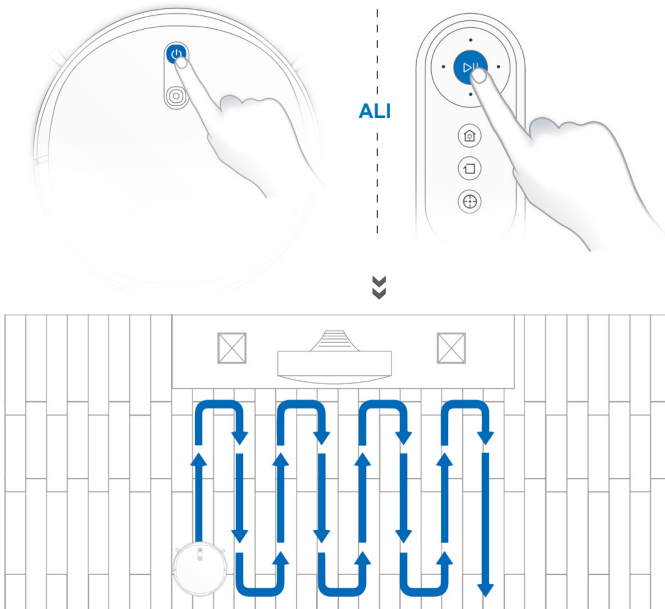

2 Vrnitev na priključno postajo

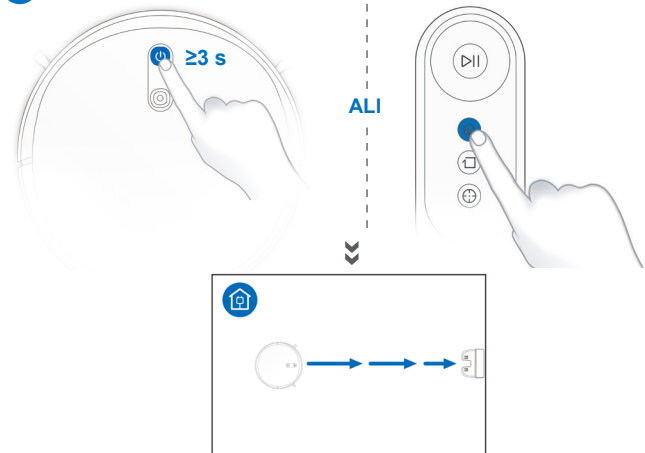

3 Način čiščenja robov

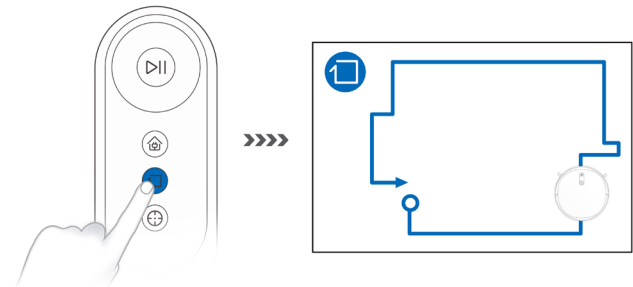

3. Delovanje in programiranje

4 Način točkovnega čiščenja (manj kot 3 minute)

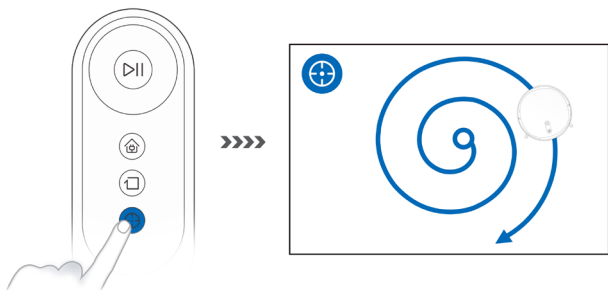

5 Nprekinjeno čiščenje

DEEBOT se samodejno vrne nazaj na priključno postajo za polnjenje, ko je baterija skoraj prazna. Once recharged, it will return to finish cleaning where it left off.

Vse zgoraj omenjene funkcije lahko omogočite v aplikaciji. Prenesite aplikacijo ECOVACS za dostop do več funkcij, kot so način Max, načrtovanje čiščenja itd.



Q ECOVACS HOME



✓ iOS 9.0 ali novejši ✓ Android 4.0 ali novejši

3. Delovanje in programiranje

3.4 Premor, bujenje, izklop

1 Premor



Opomba: Upravljalna plošča robota ni več osvetljena ob premoru delovanja robota za nekaj minut. Pritisnite gumb za SAMODEJNI način na robotu DEEBOT, da ga prebudite.

3 IZKLOP

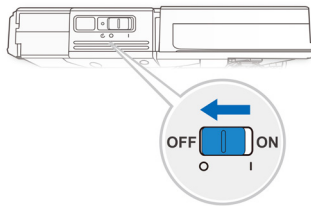

Opomba: Ko DEEBOT ne deluje, priporočamo, da ostane VKLJUČEN in se polni.

2 Bujenje



Pritisnite gumb AUTO (SAMODEJNO) na robotu DEEBOT, da ga prebudite.

4. Vzdrževanje

Pred čiščenjem in vzdrževanjem robota DEEBOT ga IZKLOPITE ter odklopite priključno postajo.

4.1 Koš za smeti in filtri

Koš

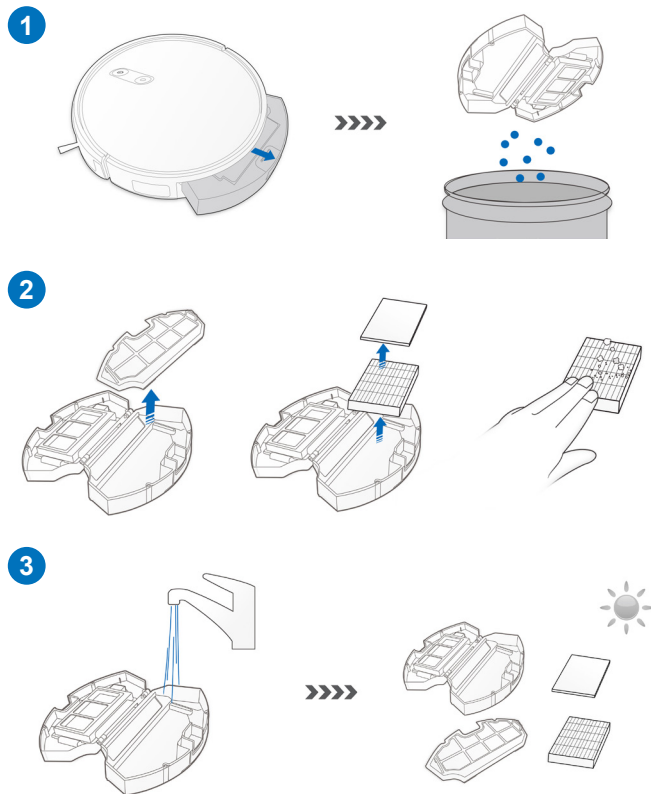
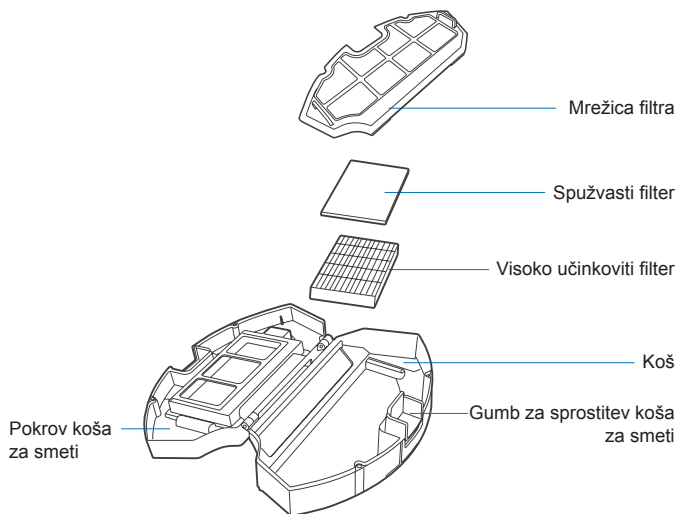

4.2 Glavna krtačka in stranske krtačke

Opomba: Večfunkcijsko orodje za čiščenje je dobavljeno za enostavno vzdrževanje. Bodite pazljivi, saj ima to čistilno orodje ostre robove.

Glavna krtačka

1

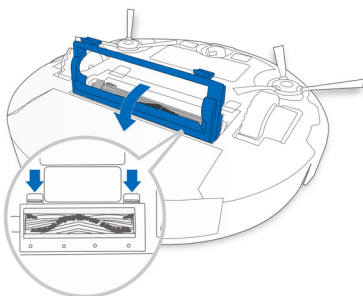

2

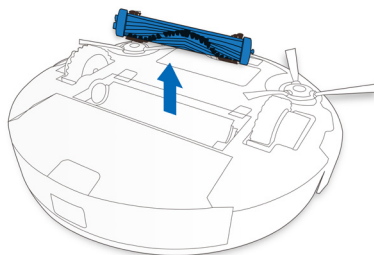

3

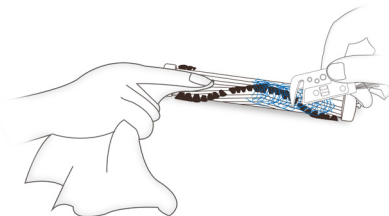

4

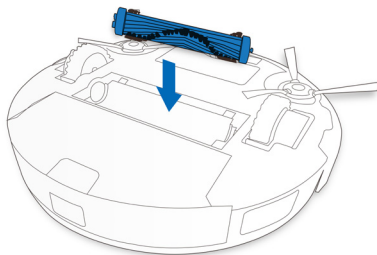

5

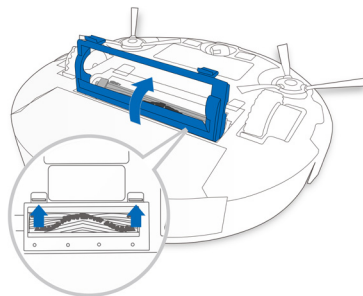

4. Vzdrževanje

Stranske krtačke

1

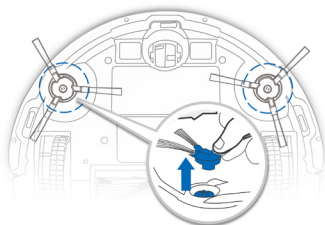

2

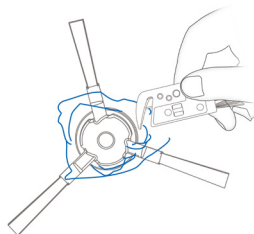

3

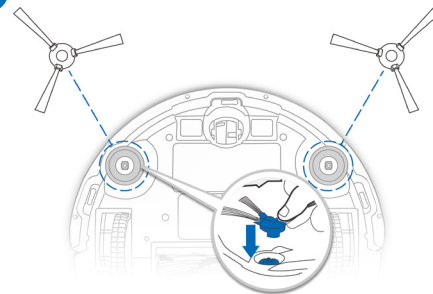

4.3 Drugi sestavni deli

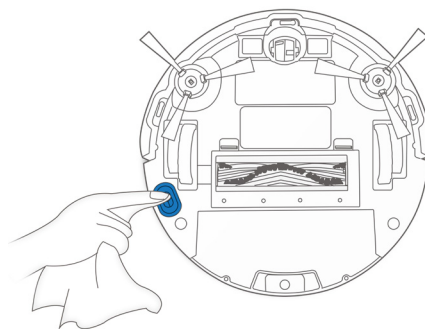
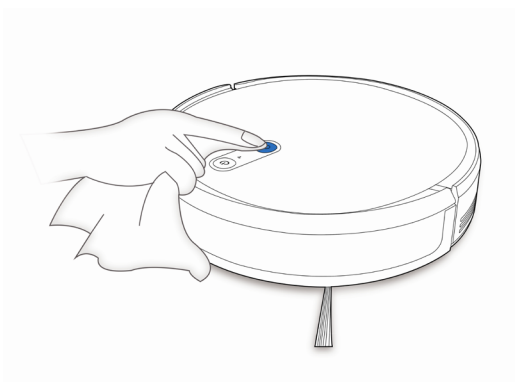

4. Vzdrževanje

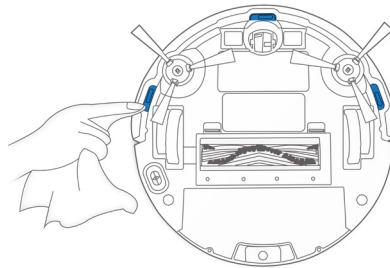
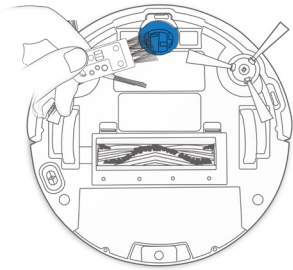

Opomba: Pred čiščenjem stikov za polnjenje robota in priključkov priključne postaje IZKLOPITE robota in odklopite priključno postajo.

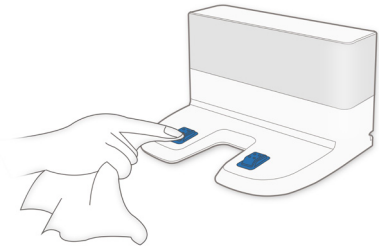
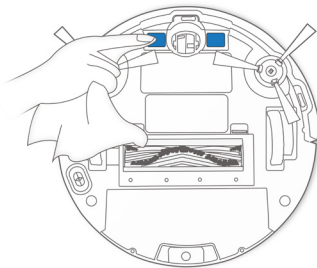

4. Vzdrževanje

4.4 Redno vzdrževanje

Da bo robot DEEBOT deloval z največjo zmogljivostjo, opravljajte vzdrževanje in zamenjajte dele tako pogosto, kot je navedeno spodaj:

Del robota	Pogostnost vzdrževanja	Pogostnost zamenjave
Stranska krtačka	Enkrat na 2 tedna	Vsaki 3-6 mesecev
Glavna krtačka	Enkrat na teden	Vsaki 6-12 mesecev
Spužvasti filter/visoko učinkoviti filter	Enkrat na teden	Vsaki 3-6 mesecev
Univerzalno kolesce Tipala proti padcu Odbojnik Stiki za polnjenje Priključka priključne postaje	Enkrat na teden	/

Večfunkcijsko orodje za čiščenje je dobavljeno za enostavno vzdrževanje. Bodite pazljivi, saj ima to čistilno orodje ostre robove.

Opomba: ECOVACS proizvaja različne nadomestne dele in sklope. Stopite v stik s službo za pomoč uporabnikom za več informacij o nadomestnih delih.

5. Lučka indikatorja in alarmi

DEEBOT vas bo o težavi obvestil z lučko indikatorja alarma in zvoki. Več podpore je na voljo v aplikaciji ECOVACS in na spletni strani.

Lučka indikatorja

Scenarij	Lučka indikatorja
Robot čisti.	Gumb za SAMODEJNI način sveti BELO
Robot se polni.	Gumb za SAMODEJNI način utripa BELO
Nizka napolnjenost baterije robota.	Gumb za SAMODEJNI način sveti RDEČE
Robot ima težavo.	Gumb za SAMODEJNI način utripa RDEČE
Omogočen je programirani vzorec za čiščenje.	Indikator stikala načina čiščenja zasveti.

6. Odpravljanje težav

Št.	Okvara	Možni vzroki	Rešitve
1	DEEBOT se ne polni.	DEEBOT ni VKLJUČEN.	VKLJUČITE ga.
		DEEBOT in povezan s priključno postajo.	Prepričajte se, da so napajalni stiki robota priključeni na kontakte priključne postaje.
		Baterija je popolnoma prazna.	Ponovno aktivirajte baterijo. VKLJUČITE ga. Ročno postavite robota DEEBOT na priključno postajo, ga odstranite po 3-minutnem polnjenju, ponovite 3-krat; nato normalno napolnite.
2	DEEBOT se ne more vrniti v priključno postajo.	Priključna postaja ni pravilno postavljena.	Glejte razdelek 3.2 za pravilno postavitev priključne postaje.
3	DEEBOT se je med delovanjem zataknil in zaustavil.	DEEBOT se je zapletel s predmetom na tleh (električni kabli, zavese, rob preproge ipd.).	DEEBOT se bo sam poizkusil rešiti težav. Če mu ne bo uspelo, ročno odstranite ovire in ga znova zaženite.
4	DEEBOT se vrne v priključno postajo pred zaključkom čiščenja.	Ko je stanje napoljenosti baterije nizko, se robot DEEBOT samodejno preklopi v način vrnitve k napajalniku in se vrne v priključno postajo za ponovno polnjenje.	To je običajno. Rešitev ni potrebna.
		Časi delovanja so odvisni od talne podlage, zapletenosti prostora in izbranega načina za čiščenje.	To je običajno. Rešitev ni potrebna.

6. Odpravljanje težav

Št.	Okvara	Možni vzroki	Rešitve
5	DEEBOT ne opravi samodejnega čiščenja ob nastavljenem času.	Funkcija časovnega načrtovanja opravi je preklicana.	Programirajte DEEBOT za čiščenje ob določenih časih z aplikacijo ECOVACS.
		Funkcija neprekinjenega čiščenja je VKLJUČENA in DEEBOT je ravno zaključil s čiščenjem nastavljenega območja za čiščenje.	To je običajno. Rešitev ni potrebna.
		DEEBOT je IZKLJUČEN.	VKLJUČITE ga.
		Stanje baterije robota DEEBOT je nizko.	Robot DEEBOT naj bo VKLJUČEN in priključen na priključni postaji, da bo za delovanje vedno na voljo polna baterija.
		Sesalni dovod robota je blokiran in/ali so v komponentah ostale smeti.	IZKLJUČITE DEEBOT, očistite koš za smeti in obrnite robota. Očistite sesalni dovod robota, stranske krtačke in glavno krtačko, kot je opisano v poglavju 4.
6	DEEBOT ne očisti celotnega območja.	Območje za čiščenje ni pospravljeno.	Odstranite manjše predmete s tal in počistite območje za čiščenje, preden DEEBOT začne čistiti.
7	DEEBOT se ne more povezati z domačim omrežjem Wi-Fi.	Neppravilno uporabniško ime ali geslo domačega omrežja Wi-Fi.	Vnesite pravilno uporabniško ime ali geslo domačega omrežja Wi-Fi.
		DEEBOT je zunaj območja signala vašega domačega omrežja Wi-Fi.	Prepričajte se, da je DEEBOT v območju signala vašega domačega omrežja Wi-Fi.
		Nastavitev omrežja se je začela, ko DEEBOT še ni bil pripravljen.	VKLOPITE glavno stikalo. Pritisnite gumb za PONASTAVITEV za 3 sekunde. DEEBOT je pripravljen na nastavitev omrežja, ko zaigra melodijo in lučka indikatorja Wi-Fi počasi utripa.
		Posodobiti morate operacijski sistem vašega mobilnega telefona.	Posodobite operacijski sistem vašega mobilnega telefona. Aplikacija ECOVACS deluje na sistemu iOS 9.0 ali novejšem, Android 4.0 ali novejšem.

7. Tehnične specifikacije

Model	DS3G		
Delovna napetost	14,4 V DC		
Model priključne postaje	CH1630A		
Nominalni vhodni tok	100-240 V AC, 50/60 Hz, 25 W	Nazivna izhodna moč	20 V DC 0,8 A
Model daljinskega upravljalnika	RC1633	Delovna napetost	3 V DC
Vrsta baterije daljinskega upravljalnika	AAA	Nazivna napetost	1,5 V DC
Frekvenčni pasovi	2412-/2472 MHz		
Izkl./način pripravljenosti	Manj kot 0,50 W		
Moč v načinu pripravljenosti z omrežjem	sManj kot 2,00 W		

Izhodna moč RF modula Wi-Fi je manj kot 100 mW.

Opomba: Tehnične specifikacije in specifikacije zasnove se lahko spremenijo zaradi nenehnega izpopolnjevanja izdelka.

EU-Declaration of conformity

Document number:

Manufacturer: Ecovacs Robotics Co., Ltd.

Address: No.108 Shihu Road(West) Wuzhong Zone Suzhou 215168 P.R. China.

We hereby declare that the following products listed below are in accordance with the provisions in the latest version of EC in this document.

Product designation: Automatic battery-operated cleaner

Brand: 

Model: DS3G, DS3G.11, DS3G.XX (X=0-9, presents different color /accessories)

Specification: Electrical appliances for household and similar purposes

EC Regulations or Directives:

RED	Directive 2014/53/EU
RoHS	Directive 2011/65/EU
WEE	Directive 2002/96/EC
REACH	Directive 1907/2006/EC
Eco-design	Directive 2009/125/EC

Standards the product is in conformity with:

EN 60335-2-2:2010 + A11:2012 + A1:2013	EN 55014-2:2015	EN 301 489-17 V3.1.1
EN 60335-1:2012+A11:2014+AC:2014	EN 61000-3-2:2014	EN 62311:2008
EN 60335-2-29:2004 + A2:2010	EN 61000-3-3:2013	IEC62321:2008
EN 62233:2008	EN 300 328 V2.1.1	EN 50564: 2011
EN 55014-1:2006+A1:2009+A2:2011	EN 301 489-1 V2.1.1	EN50581:2012

Signature: 

General Manager: Zhuang Jianhua

Date: 2018-07-05

Ecovacs Robotics Co., Ltd

No. 18 You Xiang Road, Wuzhong District, Suzhou City,
Jiangsu Province, P.R.China

DS3G-EU01-IM2018R01