



WINBOT™ X

Instruction Manual

Bedienungsanleitung

Manual de instrucciones

Manuel d'instructions

Manuale d'uso

Руководство по эксплуатации

EN	Instruction Manual	3
DE	Bedienungsanleitung	27
ES	Manual de instrucciones	52
FR	Manuel d'instructions	77
IT	Manuale d'uso	102
RU	Руководство по эксплуатации.....	127

Congratulations on the purchase of your ECOVACS ROBOTICS WINBOT! We hope it brings you many years of satisfaction. We trust the purchase of your new robot will help keep your home clean and provide you more quality time to do other things.

Live Smart. Enjoy Life.

Should you encounter situations that have not been properly addressed in this Instruction Manual, please contact our Customer Service Center where a technician can address your specific problem or question.

For more information, please visit the ECOVACS ROBOTICS official website: www.ecovacs.com

The company reserves the right to make technological and/or design changes to this product for continuous improvement.

Thank you for choosing WINBOT!

IMPORTANT SAFETY INSTRUCTIONS

When using an electrical appliance, basic precautions should always be followed, including the following:

READ ALL INSTRUCTIONS BEFORE USING THIS APPLIANCE SAVE THESE INSTRUCTIONS

1. This Appliance can be used by persons with reduced physical, sensory or mental capabilities or lack of experience and knowledge if they have been given supervision or instruction concerning use of the appliance in a safe way and understand the hazards involved. Children shall not play with the Appliance.
2. Do not use the Appliance in extremely hot, cold or humid environments (below 0°C/32°F, above 40°C/104°F, above 65% humidity). The Appliance can be used to clean outside windows if it is properly tethered to the Safety Pod, winds are calm, and it is not raining or snowing.
3. Do not leave the Appliance unattended during operation.
4. For household use ONLY. Do not use the Appliance in commercial or industrial environments.
5. Do not use the Appliance on cracked glass, or glass with posters attached or raised dots on it.
6. Only use the Appliance as instructed by the instruction manual. Only use accessories recommended or supplied by the manufacturer. Only use the Rechargeable Battery and Power Adapter supplied by the manufacturer.
7. Please make sure your power supply voltage matches the power voltage marked on the Power Adapter.
8. Do not use the Appliance on a framed window with a frame smaller than 5 mm (0.2 inches).
9. Do not use the Appliance on wet or greasy windows.
10. Store the Appliance away from heat and flammable materials.

Important Safety Instructions

11. Do not use the Appliance if it does not firmly attach to the glass or has visible signs of damage.
12. To reduce the risk of electrical shock, do not put the Appliance in water or any other liquid. Do not place or store Appliance where it could fall or be pulled into a bathtub or sink.
13. Do not touch the power plug or the Appliance with wet hands.
14. Do not charge the Appliance in extremely hot or cold environments, as doing so may affect battery life span.
15. When charging the Appliance, do not place it on top of other electrical appliances, and keep it away from fire and liquid.
16. Take care not to damage the power cord. Do not pull on or carry the Appliance by the power cord, use the power cord as a handle, or put heavy weights on the power cord. Keep the power cord away from hot surfaces.
17. Do not use with a damaged power cord or receptacle. Do not use the Appliance if it is not working properly, has been dropped, damaged, or has come into contact with water. It must be repaired by the manufacturer or its service agent in order to avoid a hazard.
18. If the supply cord is damaged, it must be replaced by the manufacturer or its service agent in order to avoid a hazard.
19. The plug must be removed from the receptacle before cleaning or maintaining the Appliance.
20. Do not unplug the Power Adapter by pulling on the power cord.
21. The Battery must be replaced by the manufacturer or its service agent in order to avoid a hazard.
22. The Battery must be removed and discarded according to local laws and regulations before disposal of the Appliance.
23. The Appliance must be disconnected from the receptacle before removing the battery for disposal of the Appliance.

Important Safety Instructions

24. Please dispose of used batteries according to local laws and regulations.
25. Do not incinerate the Appliance even if it is severely damaged. The battery can explode with exposed to fire.
26. The Appliance must be used in accordance with the directions in this Instruction Manual. The manufacturer cannot be held liable or responsible for any damages or injuries caused by improper use.
27. Keep the appliance out of reach of children when it is energized or cooling down.
28. **WARNING:** For the purposes of recharging the battery, only use the detachable supply unit OH-1048A2701700U1-U provided with this appliance.
29. Non-rechargeable batteries are not to be recharged.
30. Rechargeable batteries are to be removed from the appliance before being charged.
31. Different types of batteries or new and used batteries are not to be mixed.
32. Batteries are to be inserted with the correct polarity.
33. Exhausted batteries are to be removed from the appliance and safely disposed of.
34. If the appliance is to be stored unused for a long period, the batteries should be removed.
35. The supply terminals are not to be short-circuited.

To satisfy RF exposure requirements, a separation distance of 20 cm or more should be maintained between this device and persons during device operation.

To ensure compliance, operations at closer than this distance is not recommended. The antenna used for this transmitter must not be co-located in conjunction with any other antenna or transmitter.

Important Safety Instructions







For EU Countries

For EU Declaration of Conformity information, visit <https://www.ecovacs.com/global/compliance>



Correct Disposal of this Product

This marking indicates that this product should not be disposed of with other household waste throughout the EU. To prevent possible harm to the environment or human health from uncontrolled waste disposal, recycle it responsibly to promote the sustainable reuse of material resources. To recycle your used device, please use the return and collection systems or contact the retailer where the product was purchased. They can safely recycle this product.

	Class II
	Short-circuit-proof safety isolating transformer
	Switch mode power supply
	For indoor use only
	Direct current
	Alternating current

Contents

1. Package Contents	8
2. Operating WINBOT	11
3. Maintenance	18
4. Status Indicator Light	22
5. Troubleshooting	23
6. Specifications	26

1. Package Contents and Technical Specifications

1. Package Contents/ 1.1 Package Contents

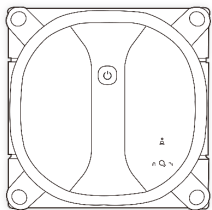

WINBOT

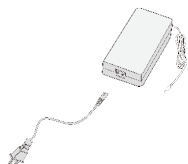

Power Adapter



Safety Pod with Batteries
Pre-installed



Remote Control with
Batteries

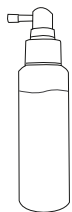

WINBOT Cleaning
Solution

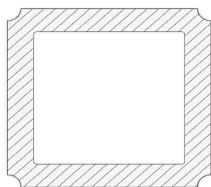

Cleaning Pads

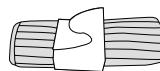

Finishing Cloth

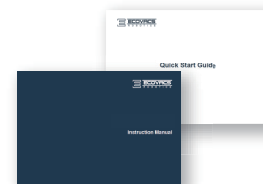

Instruction Manual +
Quick Start Guide

Note: Figures and illustrations are for reference only and may differ from actual product appearance. Product design and specifications are subject to change without notice.

1. Package Contents and Technical Specifications

1. Package Contents/ 1.2 Product Diagram

Front

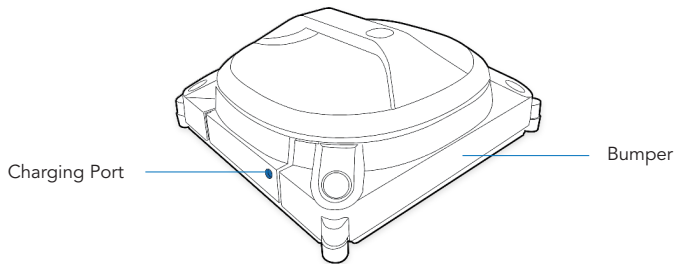
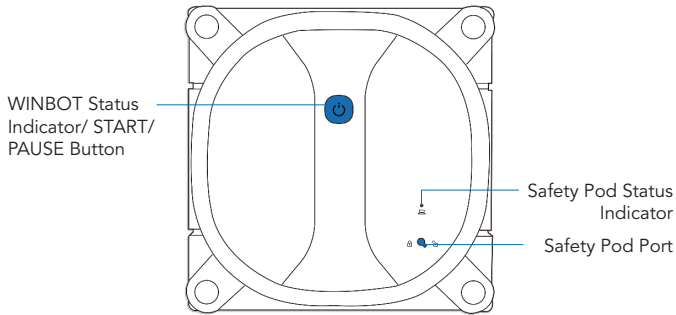

Back

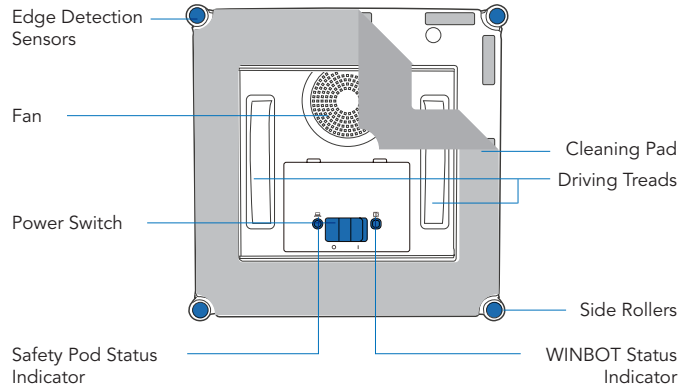

1. Package Contents and Technical Specifications

Remote Control

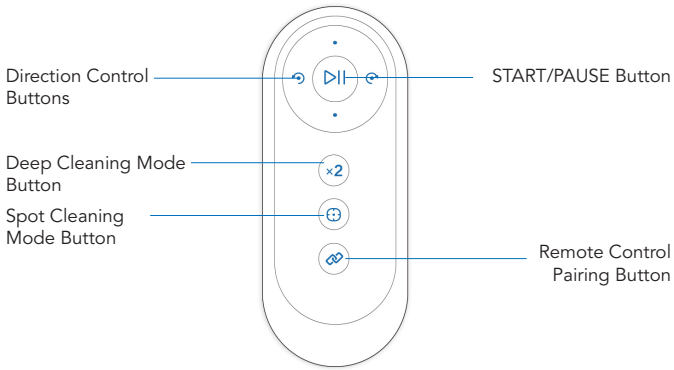

* The Remote Control comes paired with WINBOT.

Note: To change batteries in Remote Control, pull off the battery cover on the back of Remote Control, take out old batteries, insert new batteries with correct polarity, and slide the battery cover back in, ensuring it clicks into place.

Safety Pod

Front

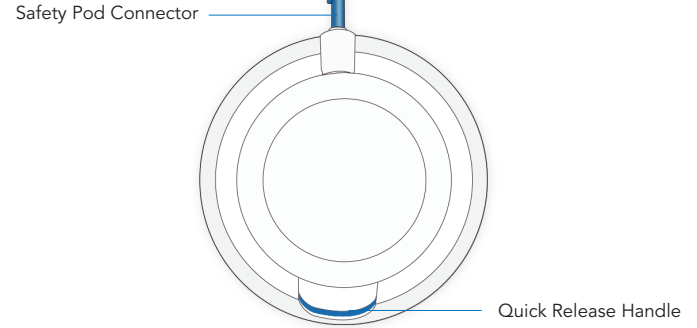

Back

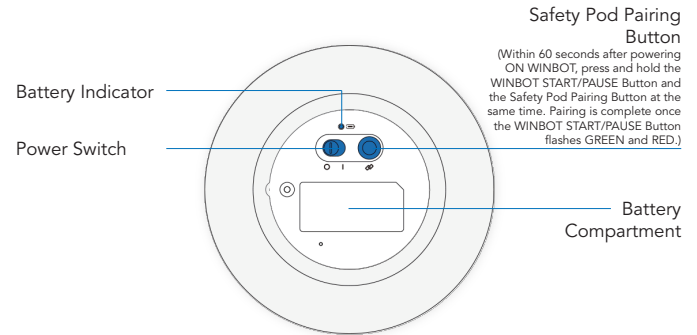

* Safety Pod comes paired with WINBOT.

2. Operating WINBOT / 2.1 Notes Before Cleaning

1 Remove Protection Strips

Before first use, make sure to remove the protection strips.

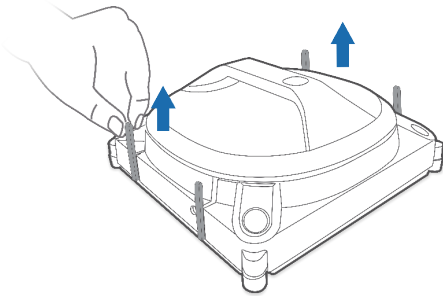

* Please only use WINBOT on a smooth, firm surface with a frame that is thicker than 3mm/0.12".

2 Charge

Connect the Power Adapter to the WINBOT Charging Port, and then plug it into a power supply.

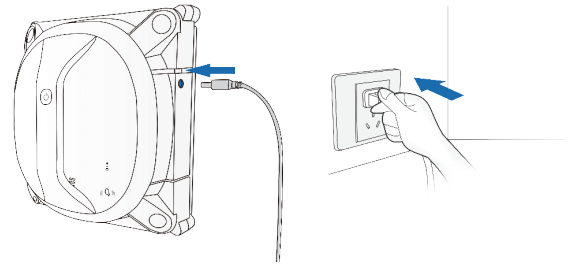

* Before first use, make sure to fully charge WINBOT for about **2.5** hours.

2. Operating WINBOT

2. Operating WINBOT / 2.2 Notes Before Cleaning

1 Power ON WINBOT

Turn the power switch at the bottom of WINBOT to "I". ("I" = ON, "O" = OFF)

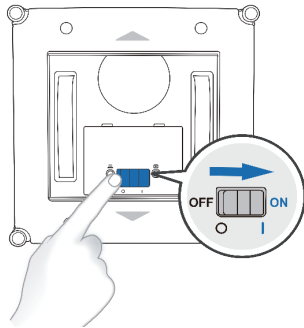

2 Power ON Safety Pod

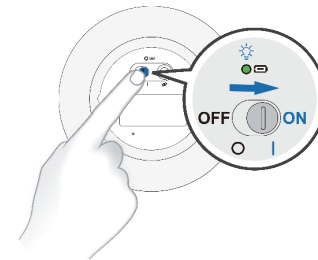

3 Connect Safety Pod

When using WINBOT, Safety Pod **MUST** be used to fasten WINBOT for security.

Insert the Safety Pod Connector into the WINBOT Safety Pod Port, press, and turn it clockwise until it locks into place.

* Safety Pod comes with batteries pre-installed.

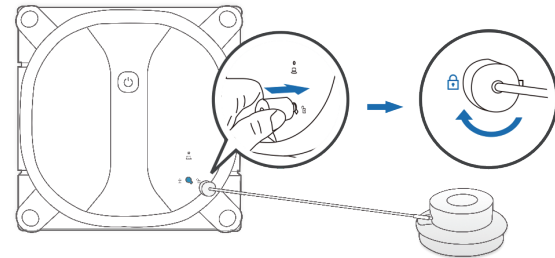

2. Operating WINBOT

4 Attach Safety Pod

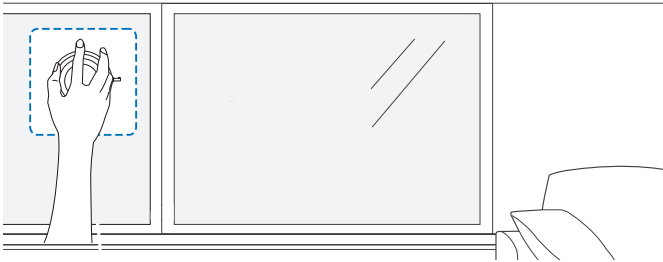

* Press Safety Pod to an adjacent window before cleaning. If there is only one window, please attach Safety Pod to the corner to enhance cleaning performance. When attaching Safety Pod, wipe it clean with the finishing cloth to ensure good suction.

* For safety reasons, Safety Pod must be attached to an indoor window pane.

5 Spray Cleaning Solution

Spray the cleaning solution evenly on the two widest edges of the cleaning pad. Spray each edge approximately eight times. Use the finishing cloth to clean the cleaning pad, fan, drive treads and edge detection sensors. This helps to prevent the robot from sliding out of position during use.

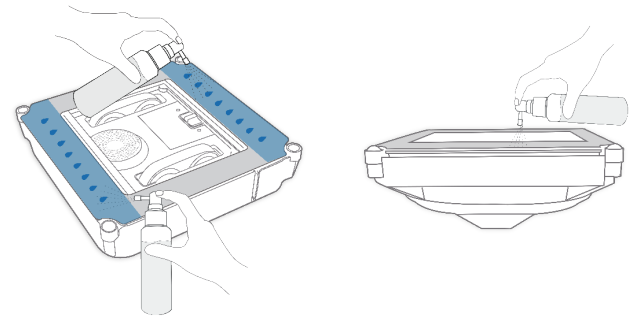

* When spraying the Cleaning Solution, keep the spray nozzle about 1-2cm /0.39-0.78" away from the Cleaning Pad.

* It is recommended to use WINBOT with the WINBOT Cleaning Solution from ECOVACS. Using tap water or other cleaners could have an adverse effect on cleaning performance. Using other cleaning solutions could potentially void the warranty.

2. Operating WINBOT

6 Start Cleaning

If there's too much dirt on the glass, use the finishing cloth to clean an area on the glass where Safety Pod is to be attached.

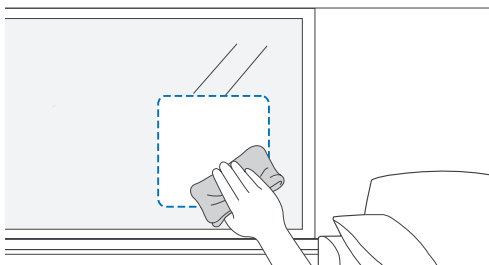

Make sure the bottom power switch is switched to "I". ("I" = ON, "O" =OFF) Press  to start the fan. After Safety Pod is attached successfully, WINBOT starts cleaning automatically.

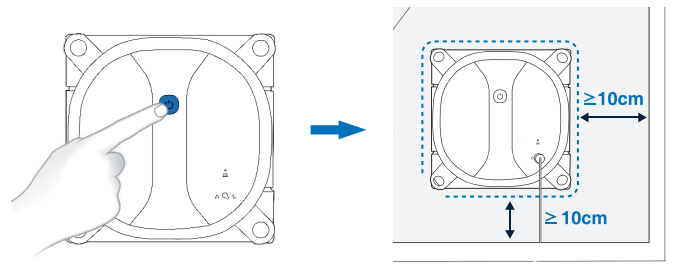

- * When cleaning a frameless glass, keep Safety Pod more than 10cm/3.94" away from the edge.
- * After WINBOT is started, keep the fan away from hair or any debris.

2. Operating WINBOT

7 Pause WINBOT

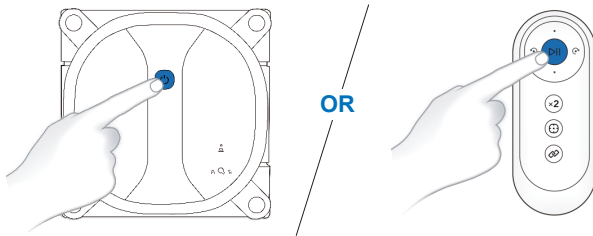

During the cleaning, WINBOT can be paused by pressing  on WINBOT or  on the Remote Control.



8 Cleaning Modes

WINBOT features three cleaning modes: AUTO Cleaning Mode, Deep Cleaning Mode, and Spot Cleaning Mode. You can choose the cleaning modes as needed.

a. AUTO Cleaning Mode

The most commonly used cleaning mode. WINBOT cleans in a back-and-forth cleaning pattern. AUTO Cleaning Mode can be started by pressing  on WINBOT or  on the Remote Control.

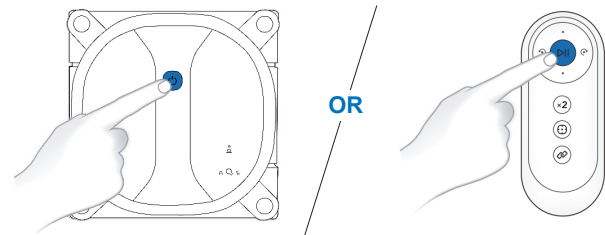

2. Operating WINBOT

b. Deep Cleaning Mode

Press the  on the Remote Control. This mode can be used for a better cleaning performance as WINBOT repeats the cleaning cycle during cleaning.



c. Spot Cleaning Mode

This mode can be used for an area with concentrated dirt and dust. Press  on the Remote Control to start Sport Cleaning Mode.

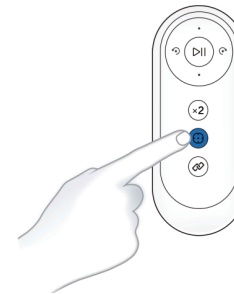

2. Operating WINBOT

2. Operating WINBOT / 2.3 Stop Cleaning

Stop Cleaning: After WINBOT completes a cleaning cycle, it returns to the starting spot and reports "Cleaning complete."

1 Remove WINBOT

After pausing WINBOT, grasp the handle, press and hold the  for about 5 seconds until the fan stops. Detach WINBOT from the window.

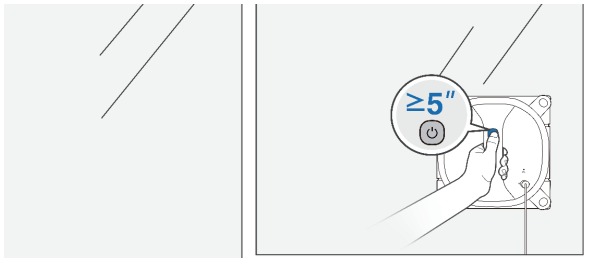

2 Power WINBOT OFF

Turn the power switch at the bottom of WINBOT to "O". ("I" = ON, "O" = OFF)

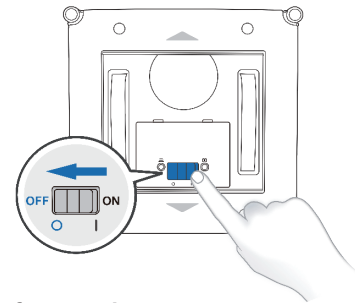

3 Detach Safety Pod

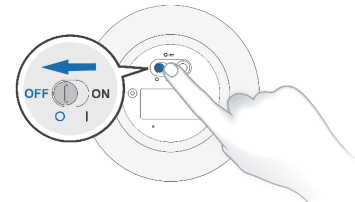
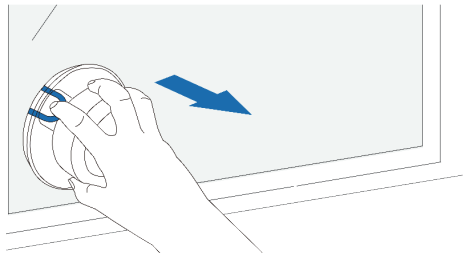

3. Maintenance

3. Maintenance

Cleaning Pad

a. Replace Cleaning Pad

Pause WINBOT. Remove the dirty cleaning pad and insert a new one in the correct orientation.

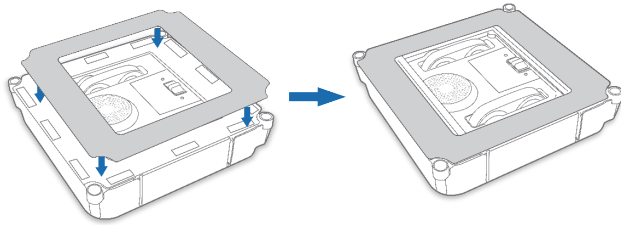

* The dark side of Cleaning Pad faces outwards. Make sure the side with ▲ is attached to WINBOT Cleaning Pad Plate with the same ▲.

b. Clean the Cleaning Pad

Remove the Cleaning Pad from WINBOT. Immerse the Cleaning Pad in lukewarm water for about 2 minutes, and rub a soft brush along the grooves on the cleaning pad to remove dirt. Fold the Cleaning Pad and squeeze it gently to remove excess water, and then place it in a flat position to dry.

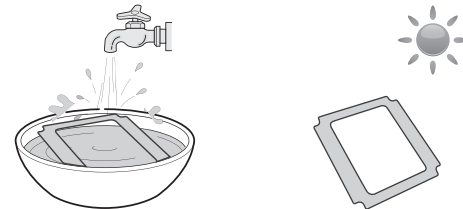

- * Do not squeeze the pad with excessive force or hang it up to dry as it may cause it to lose its shape and impair its ability to absorb dirt.
- * Do NOT use a damp Cleaning Pad on WINBOT. This helps to prevent the robot from sliding out of position during use.
- * If the Cleaning Pad becomes worn or no longer fits exactly within the fastener area, replace it with a new one to achieve optimal cleaning performance.

3. Maintenance

Cleaning the Driving Treads

Before cleaning, make sure the Power Switch is turned to "I" and the Fan is off.

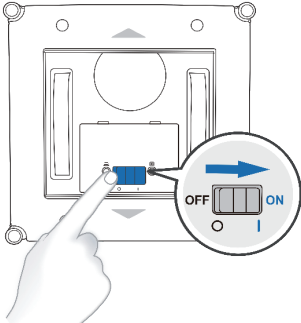

Inspect the Driving Treads by using the Direction Control Buttons on the Remote Control. Stop the Driving Treads if you see dirt, and clean them with the finishing cloth.

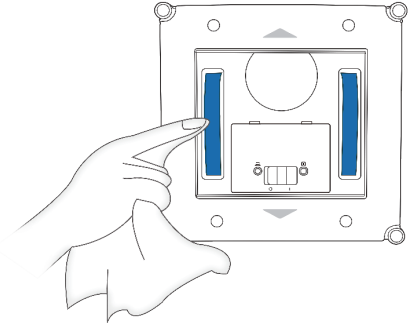

After cleaning the Driving Treads, attach the Cleaning Pad and start cleaning the window, or switch the Power Switch on WINBOT to "O" to power WINBOT OFF.

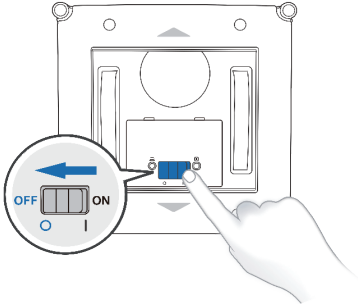

3. Maintenance

Other Components

Fan: Clean it with the finishing cloth to keep the suction at the peak performance.

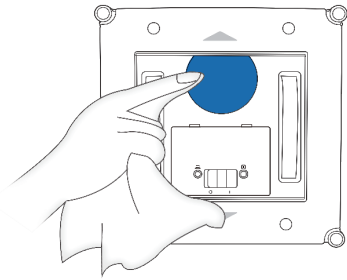

Edge Detection Sensors: Clean them with the finishing cloth.

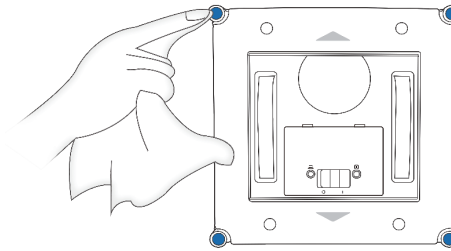

Side Rollers: Clean the Side Rollers with the finishing cloth to ensure sensitivity.

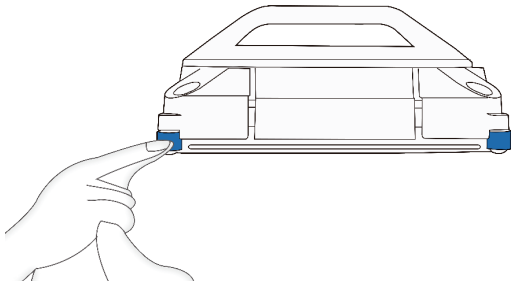

* After WINBOT emits a low battery report, please fully charge WINBOT to prolong the battery service life before using or storing WINBOT.

* If WINBOT will not be used for a long time, please fully charge WINBOT and then power OFF before storing it. Charge it every 6 months to prevent potential battery damage.

3. Maintenance

Safety Pod

a. Installing Batteries

Unscrew the battery cover at the bottom of Safety Pod, open the battery compartment, install two batteries with correct polarity and close the battery compartment before tightening the screw.

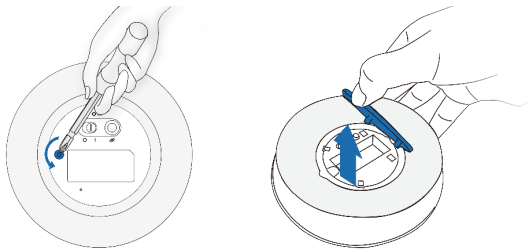

* If WINBOT will not be used for a long time, remove the batteries from Safety Pod. If battery leaks, remove both batteries and wipe the battery compartment clean.

b. Cleaning Safety Pod

Wipe the bottom of Safety Pod with the finishing cloth.

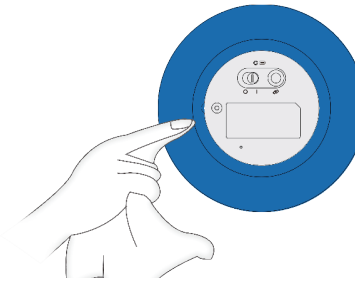



4. Status Indicator Light

WINBOT	WINBOT Status Indicator Start/ Pause Button	Flashing BLUE	When WINBOT is charging, the indicator flashes BLUE and goes out after being fully charged.
		BLUE light out	This is normal. WINBOT automatically enters Sleep Mode after being paused for a while. Press the Start/Pause Button to wake up WINBOT.
		Glowing BLUE	1. This is normal when WINBOT is working or paused. 2. Safety Pod is in preparation.
		Flashing RED	Please refer to the Troubleshooting Section for solutions.
		Glowing RED	WINBOT has a low battery and needs charging.
	Safety Pod Status Indicator	Glowing GREEN	Safety Pod is normal, and WINBOT can start working.
		Flashing RED	Safety Pod is not prepared to be attached to the glass: 1. Safety Pod signal is not detected. 2. Safety Pod Connector is not inserted into WINBOT. 3. Safety Pod is not paired with WINBOT. 4. Safety Pod is not attached to the glass safely and firmly.
Glowing RED		Safety Pod's batteries are low and need replacing.	
Safety Pod	Battery Indicator	Glowing GREEN	This is normal. Safety Pod's battery power is sufficient.
		Glowing RED	Safety Pod's batteries are low. Please replace the batteries as described in Section 3 Maintenance.

WINBOT emits a voice report when being powered ON, completing a cleaning cycle, or coming across a problem.

5. Troubleshooting

No.	Malfunction	Possible Causes	Solutions
1	When Safety Pod is powered ON, WINBOT reports "Please turn on Safety Pod."	Safety Pod is in Sleep Mode.	Power ON Safety Pod again to wake it up.
2	After Safety Pod is powered ON, the Battery Indicator makes no react.	Safety Pod's batteries are low.	Replace the batteries as indicated in Section 3 Maintenance. If the problem persists, please contact customer care.
3	When WINBOT is working or paused, the Safety Pod Status Indicator on WINBOT flashes RED and WINBOT reports "Insufficient suction power."	Safety Pod is losing suction.	Detach Safety Pod from the window, clean Safety Pod with a clean cloth and attach it to the window again until the Safety Pod Status Indicator on WINBOT glows GREEN.
4	When WINBOT is working or paused, the Safety Pod Status Indicator on WINBOT flashes RED and WINBOT reports "Safety pod signal error."	Safety Pod is not paired with WINBOT or has a pairing malfunction.	Within 60 seconds after powering ON WINBOT, press and hold WINBOT START/PAUSE Button and the Safety Pod Pairing Button at the same time until the Safety Pod Status Indicator flashes GREEN and RED indicating the pairing is successful.
5	When WINBOT is working or paused, the Safety Pod Status Indicator on WINBOT flashes RED and WINBOT reports "Safety pod not plugged in correctly."	The Safety Pod Connector is not properly connected to the Safety Pod Port on WINBOT.	Insert the Safety Pod Connector into the Safety Pod port, press it and turn clockwise until it locks into place.
6	The Remote Control does not work.	Remote Control is not paired with WINBOT or the pairing is invalidated.	Switch OFF and restart the robot. Within 60 seconds, press and hold  on WINBOT and  on the Remote Control at the same time until the indicator flashes GREEN and RED indicating the pairing is complete.

5. Troubleshooting

No.	Malfunction	Possible Causes	Solutions
7	WINBOT slides out of position or moves in an irregular pattern, and reports "I'm slipping."	There is too much dirt and debris on the window.	<p>A. Check if the Cleaning Pad is dirty or too damp. If so, replace it with a clean one. Spray the cleaning solution evenly on the two widest edges of the cleaning pad. Spray each edge approximately eight times and restart WINBOT.</p> <p>B. Clean the Driving Treads as described in Section 3 Maintenance,</p> <p>C. If the problem persists, use the Direction Control Buttons on the Remote Control to clean the glass.</p> <p>* WINBOT is intended to be used for maintenance cleaning on common windows for domestic use. The product is NOT designed to replace heavy duty or first time cleaning.</p>
		There is too much dirt and debris on the Cleaning Pad.	
		Cleaning Pad is too damp.	
		Driving Treads are dirty.	
		Driving Treads are worn.	
8	WINBOT does not move and reports "Insufficient suction power."	Cleaning Pad is attached incorrectly.	Remove the cleaning pad and insert it in the correct orientation.
		There is a crevice on the glass.	Hold the safety tether and press Direction Buttons on the Remote Control to let WINBOT leave the crevice and barriers.
		Cleaning pad plate is blocked due to crevice or barriers.	
9	WINBOT can hardly move or moves in circles, and reports "The driving tread is stuck."	Driving Tread is stuck.	Inspect if there is any dust or debris on the Driving Treads. If so, please clean the Driving Treads as described in Section 3 Maintenance. Start WINBOT again. If the problem persists, please contact customer service.

5. Troubleshooting

No.	Malfunction	Possible Causes	Solutions
10	WINBOT stays where it is or moves in an irregular pattern and reports "The bumper is stuck."	The bumper is stuck.	If the bumper is stuck, gently tap the bumper and check if the bumper bounces back. If so, restart WINBOT. If problem persists, please contact customer service.
		The bumper is damaged.	
11	WINBOT stays where it is or moves in an irregular pattern and reports "Hardware error."	The Edge Detection Sensors have a signal error.	A. Check if the Edge Detection Sensor is covered by the Cleaning Pad. B. Check if there is debris on the Edge Detection Sensor. If so, clean the detection sensors. C. Please check if the Edge Detection Sensors are damaged. If so, please contact customer service.
		Fan malfunction.	Check if there's debris on the Fan. If so, clean the Fan as described in Section 3 Maintenance. If the problem persists, please contact Customer Service.
12	WINBOT stops moving after being attached to the glass, and reports "Please put me in the middle of the window."	WINBOT is too close to the edge of the glass or obstacles (window handles).	Use the Direction Control buttons on the Remote Control to direct WINBOT to move to a spot at least 10cm/4" away from window corners and obstacles. Restart WINBOT. Alternatively, detach WINBOT from the window and attach it to a spot at least 10cm/4" from window corners and obstacles. Restart WINBOT.
13	WINBOT is stuck, and reports "I'm stuck." Press Direction Control Buttons on the Remote Control, the Driving Treads can move but WINBOT hardly moves.	WINBOT is stuck by obstacles.	Make sure Safety Pod is attached to the glass firmly and the safety tether is fastened and locked. Hold safety tether and use the Direction Control Buttons to move WINBOT away from the stuck area. If the problem persists, please contact customer service.

6. Specifications

Model	WA50		
Rated Input	27 V DC , 1.7 A	Rated Power	60 W
Power Adapter	OH-1048A2701700U1-U		
Input	100-240 V \sim , 50-60 Hz, 1.5 A	Output	27 V DC 1.7 A
Remote Control Model	RC1712		
Remote Control Battery Type Designation	AAA	Nominal Voltage	1.5 V DC
Safety Pod Model	AA1408	Safety Pod Input Voltage	3 V DC
Safety Pod Battery Type Designation	AAA	Nominal Voltage	1.5 V DC
Off/Standby Mode Power	Less than 0.50 W		
Frequency Bands	2402-2483 MHz		

Output power of the WIFI module is less than 100mW.

Note: Technical and design specifications may be changed for continuous product improvement.

Herzlichen Glückwunsch zum Kauf Ihres neuen WINBOT von ECOVACS ROBOTICS! Wir hoffen, dass es viele Jahre lang zu Ihrer vollen Zufriedenheit arbeitet und sind sicher, dass es Ihnen dabei helfen wird, Ihr Zuhause sauber zu halten, während Sie Ihre wertvolle Zeit für die angenehmen Dinge im Leben nutzen können.

Live Smart. Enjoy Life.

Wenn Sie auf weitere Probleme stoßen, die in dieser Bedienungsanleitung nicht zu Ihrer Zufriedenheit behandelt wurden, kontaktieren Sie unseren Kundendienst. Unsere Kundendiensttechniker stehen Ihnen gern zur Verfügung, um Ihre speziellen Probleme zu lösen und Ihre Fragen zu beantworten.

Für weitere Informationen besuchen Sie bitte die offizielle ECOVACS ROBOTICS Webseite: www.ecovacs.com

Technische und konstruktive Änderungen am Gerät, die aufgrund der ständigen Weiterentwicklung dieses Gerätes erforderlich sind, behalten wir uns vor.

Vielen Dank, dass Sie sich für WINBOT entschieden haben.

Wichtige Sicherheitshinweise

WICHTIGE SICHERHEITSHINWEISE

Beim Gebrauch eines elektrischen Gerätes sind einige grundlegende Sicherheitshinweise zu beachten. Dazu gehören auch die folgenden Hinweise:

LESEN SIE ALLE ANWEISUNGEN VOR GEBRAUCH DIESES GERÄTES.

BEWAHREN SIE DIESE ANWEISUNGEN AUF.

1. Dieses Gerät ist zur Verwendung durch Personen mit eingeschränkten physischen, sensorischen oder geistigen Fähigkeiten oder fehlenden Erfahrungen und Kenntnissen geeignet, sofern sie beaufsichtigt werden oder angeleitet werden, wie das Gerät sicher zu handhaben ist, und die damit verbundenen Gefahren verstehen. Kinder dürfen nicht mit dem Gerät spielen.
2. Setzen Sie das Gerät nicht in sehr warmen, kalten oder feuchten Umgebungen ein (nicht unter 0 °C, über 40 °C oder über 65 % Luftfeuchtigkeit). Das Gerät kann zur Reinigung der Außenflächen von Fenstern verwendet werden, wenn es richtig an der Sicherheitshalterung befestigt ist, kein starker Wind weht und es nicht regnet oder schneit.
3. Lassen Sie das Gerät während der Verwendung nicht unbeaufsichtigt.
4. Verwenden Sie das Gerät AUSSCHLIESSLICH im Haushalt. Setzen Sie das Gerät nicht in gewerblichen oder industriellen Anwendungen ein.
5. Verwenden Sie das Gerät nicht auf gesprungenen Glasflächen, Glasflächen mit aufgebracht Postern sowie auf Glasflächen mit unebener Struktur.
6. Verwenden Sie das Gerät nur gemäß den Anweisungen in der Bedienungsanleitung. Verwenden Sie ausschließlich empfohlene oder vom Hersteller gelieferte Zubehörteile. Verwenden Sie nur den Akku und das Netzteil, die vom Hersteller mitgeliefert werden.

Wichtige Sicherheitshinweise

7. Stellen Sie sicher, dass Ihre Netzspannung mit der auf dem Typenschild des Netzteils angegebenen Netzspannung übereinstimmt.
8. Verwenden Sie das Gerät nicht an gerahmten Fenstern, wenn der Rahmen kleiner als 5 mm ist (0,2 Zoll).
9. Setzen Sie das Gerät nicht in an nassen oder verschmierten Fenstern ein.
10. Bewahren Sie das Gerät nicht in der Nähe von Wärmequellen oder entflammbar Materialien auf.
11. Verwenden Sie das Gerät nicht, wenn es nicht fest am Glas haftet oder sichtbar beschädigt ist.
12. Tauchen Sie das Gerät nicht in Wasser oder andere Flüssigkeiten, um die Gefahr von Stromschlägen zu minimieren. Bewahren Sie das Gerät immer so auf, dass es nicht in eine Badewanne oder ein Waschbecken fallen oder gezogen werden kann.
13. Fassen Sie den Netzstecker oder das Gerät nicht mit nassen Händen an.
14. Laden Sie das Gerät nicht bei extrem heißen bzw. kalten Temperaturen auf, da sonst die Lebensdauer des Akkus beeinträchtigt werden kann.
15. Platzieren Sie das Gerät während des Aufladens nicht auf anderen elektrischen Geräten, und lassen Sie es nicht in die Nähe von Feuer und Flüssigkeiten kommen.
16. Achten Sie darauf, dass das Netzkabel nicht beschädigt wird. Ziehen oder tragen Sie das Gerät nicht am Netzkabel, verwenden Sie das Netzkabel nicht als Griff, und stellen Sie keine schweren Gegenstände auf das Netzkabel. Halten Sie das Netzkabel von heißen Flächen fern.
17. Verwenden Sie das Gerät nicht, wenn das Netzkabel oder die Steckdose beschädigt sind. Verwenden Sie das Gerät nicht, wenn es nicht einwandfrei funktioniert oder es heruntergefallen, beschädigt oder mit Wasser in Berührung gekommen ist. Wenn das Netzkabel beschädigt ist, muss es durch den Hersteller oder dessen Kundendienst ausgewechselt werden, damit keine Gefahr davon ausgeht.
18. Wenn das Netzkabel beschädigt ist, muss es durch den Hersteller oder dessen Kundendienst ausgewechselt werden, damit es keine Gefahr darstellt.

Wichtige Sicherheitshinweise

19. Vor dem Reinigen oder Warten des Geräts muss der Stecker aus der Steckdose gezogen werden.
20. Ziehen Sie nicht am Netzkabel, um den Netzteiladapter zu trennen.
21. Der Akku muss gegebenenfalls durch den Hersteller oder dessen Kundendienst ausgetauscht werden, um Risiken zu vermeiden.
22. Vor dem Entsorgen des Geräts muss der Akku entfernt und entsprechend den örtlichen Gesetzen und Vorschriften entsorgt werden.
23. Vor dem Herausnehmen des Akkus zur Entsorgung des Geräts muss der Stecker aus der Steckdose gezogen werden.
24. Gebrauchte Akkus sind entsprechend den örtlichen Gesetzen und Vorschriften zu entsorgen.
25. Verbrennen Sie das Gerät nicht, auch wenn es stark beschädigt ist. Bei Kontakt mit Feuer kann der Akku explodieren.
26. Verwenden Sie das Gerät immer gemäß den Anweisungen in dieser Bedienungsanleitung. Der Hersteller übernimmt keine Haftung für Verletzungen und Schäden, die durch unsachgemäße Verwendung entstehen.
27. Halten Sie das Gerät von Kindern fern, wenn es in Betrieb oder in der Abkühlphase ist.
28. **WARNUNG:** Verwenden Sie zum Wiederaufladen des Akkus ausschließlich das mit dem Gerät mitgelieferte abnehmbare Netzteil OH-1048A2701700U1-U.
29. Nicht wiederaufladbare Akkus dürfen nicht aufgeladen werden.
30. Wiederaufladbare Batterien müssen vor dem Aufladen aus dem Gerät genommen werden.
31. Verschiedene Batterietypen oder neue und gebrauchte Batterien dürfen nicht gemeinsam verwendet werden.
32. Die Batterien müssen mit der richtigen Polarität eingesetzt werden.
33. Leere Batterien müssen aus dem Gerät entfernt und sicher entsorgt werden.
34. Wird das Gerät längere Zeit nicht verwendet, sollten die Batterien herausgenommen werden.
35. Die Anschlussklemmen dürfen nicht kurzgeschlossen werden.

Wichtige Sicherheitshinweise

Für EU-Länder

Informationen zur EU-Konformitätserklärung erhalten Sie unter

<https://www.ecovacs.com/global/compliance>



Ordnungsgemäße Entsorgung dieses Produkts

Diese Kennzeichnung gibt an, dass das Produkt EU-weit nicht mit dem Hausmüll entsorgt werden darf. Recyceln Sie das Gerät verantwortungsvoll, um die nachhaltige Wiederverwendung der Materialien zu unterstützen und mögliche Umwelt- oder Gesundheitsschäden durch eine unkontrollierte Abfallentsorgung zu vermeiden. Verwenden Sie zum Recyceln Ihres gebrauchten Gerätes entsprechende Rückgabe- und Sammelsysteme, oder wenden Sie sich an den Händler, bei dem Sie das Gerät gekauft haben. Er kann das Produkt sicher entsorgen.

Um den Anforderungen der HF-Strahlenbelastungsrichtlinien zu entsprechen, ist beim Betrieb dieses Gerätes darauf zu achten, dass ein Mindestabstand von 20 cm zwischen dem Gerät und Personen eingehalten wird.

Um die Einhaltung der Richtlinien zu gewährleisten, sollte der Abstand beim Betrieb nicht geringer sein. Die für diesen Sender verwendete Antenne darf nicht in Verbindung mit anderen Antennen oder Sendern aufgestellt werden.

	Klasse II
	Kurzschlussfester Sicherheitstransformator
	Schaltnetzteil
	Nur zur Verwendung in Innenräumen vorgesehen

Inhalt

1. Lieferumfang.....	33
2. Gebrauch des WINBOT.....	36
3. Wartung.....	43
4. Statusleuchte	47
5. Fehlerbehandlung	48
6. Technische Daten	51

1. Lieferumfang und technische Daten

1. Lieferumfang/ 1.1 Lieferumfang

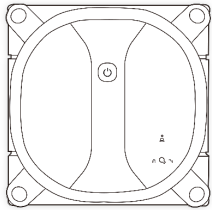

WINBOT

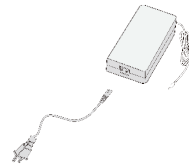

Netzteiladapter

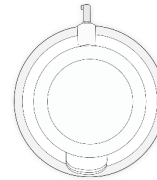

Sicherheitshalterung mit
vorinstallierten Batterien



Fernbedienung
mit Batterien

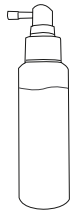

WINBOT-
Reinigungslösung

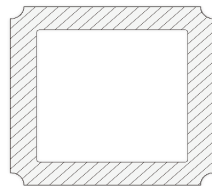

Reinigungspads

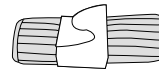

Poliertuch

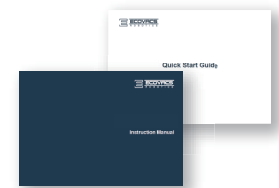

Bedienungsanleitung +
Kurzanleitung

Hinweis: Abbildungen dienen nur als Referenz und können vom tatsächlichen Erscheinungsbild des Produkts abweichen. Produktdesign und technische Daten können ohne Vorankündigung geändert werden.

1. Lieferumfang und technische Daten

1. Lieferumfang/ 1.2 Produktzeichnung

Vorderseite

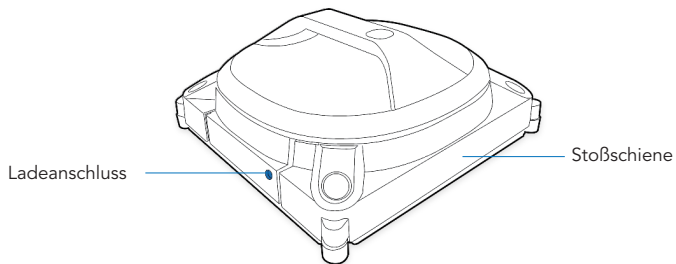
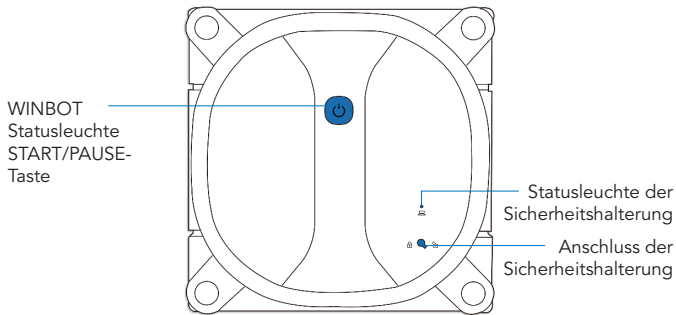

Zurück

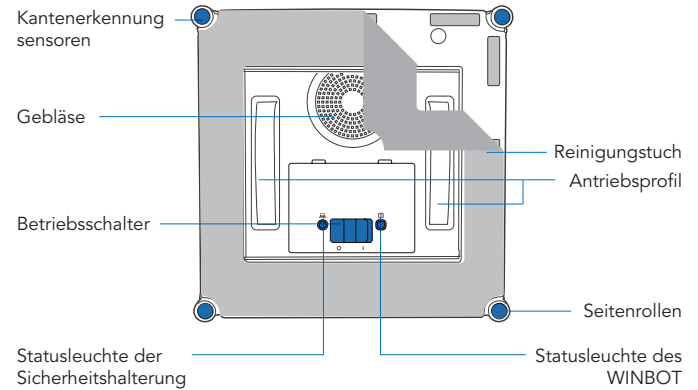

1. Lieferumfang und technische Daten

Fernbedienung

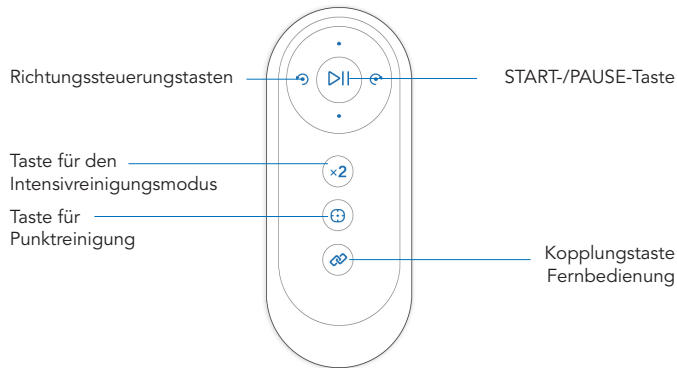

* Fernbedienung und WINBOT sind bei Lieferung gekoppelt.

Hinweis: Um die Batterien der Fernbedienung auszutauschen, ziehen Sie die Batteriefachabdeckung auf der Rückseite der Fernbedienung ab, nehmen Sie die alten Batterien heraus, setzen Sie die neuen Batterien mit der richtigen Polarität ein, und schließen Sie die Batteriefachabdeckung wieder, bis sie einrastet.

Sicherheitshalterung

Vorderseite

Anschluss der Sicherheitshalterung

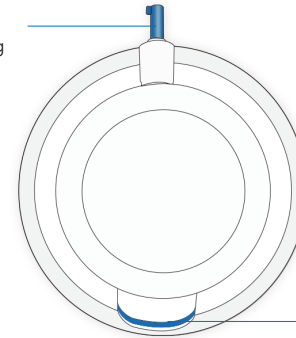

Rückseite

Batterieanzeige

Betriebsschalter

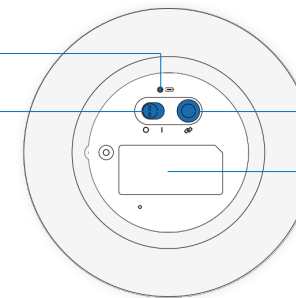

Schaltfläche für das An koppeln der Sicherheitshalterung
(Drücken Sie innerhalb von 60 Sekunden nach dem Einschalten des WINBOT gleichzeitig die WINBOT START-/PAUSE-Taste und die Kopplungstaste der Sicherheitshalterung. Die Kopplung ist abgeschlossen, sobald die WINBOT START-/PAUSE-Taste GRÜN und ROT blinkt.)

* Die Sicherheitshalterung ist bei Lieferung mit dem WINBOT gekoppelt.

2. Betrieb des WINBOT

2. Betrieb des WINBOT/ 2.1 Hinweise vor der Reinigung

1 Entfernen der Schutzstreifen

Vor dem ersten Gebrauch müssen die Schutzstreifen entfernt werden.

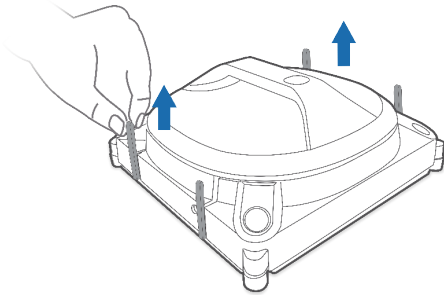

* Bitte verwenden Sie den WINBOT nur auf glatten, festen Oberflächen mit einem Rahmen, der dicker ist als 3 mm.

2 Aufladen

Schließen Sie das Netzteil an den WINBOT Ladeanschluss und dieses dann an die Stromversorgung an.

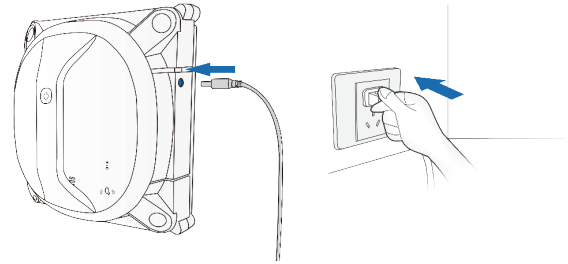

* Laden Sie den WINBOT vor dem ersten Gebrauch für ca. **2,5** Stunden auf.

2. Betrieb des WINBOT/ 2.2 Hinweise vor der Reinigung

1 Einschalten des WINBOT

Stellen Sie den Netzschalter an der Unterseite des WINBOT auf „I“. (I = EIN, O = AUS)

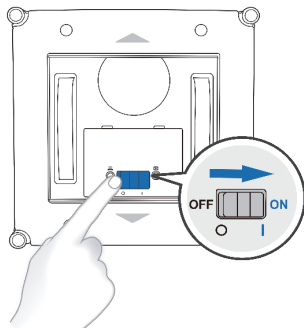

2 Einschalten der Sicherheitshalterung

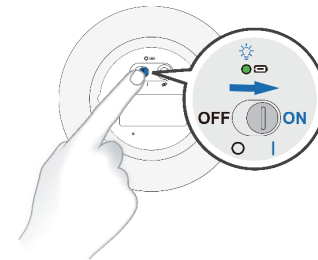

3 Anschluss der Sicherheitshalterung

Bei Verwendung des WINBOT MUSS die Sicherheitshalterung verwendet werden, um den WINBOT sicher zu befestigen. Stecken Sie den Anschluss der Sicherheitshalterung in den WINBOT Sicherheitsanschluss, drücken Sie ihn fest, und drehen Sie ihn im Uhrzeigersinn, bis er einrastet.

* Die Sicherheitshalterung wird mit Batterien geliefert.

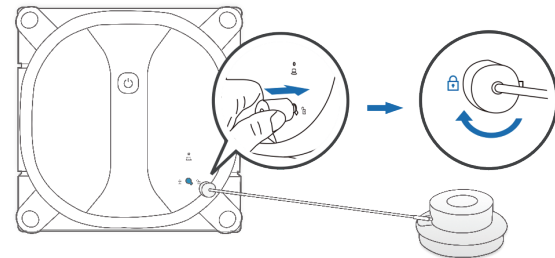

2. Betrieb des WINBOT

4 Anbringen der Sicherheitshalterung



* Drücken Sie vor der Reinigung die Sicherheitshalterung auf ein angrenzendes Fenster. Wenn es nur ein Fenster gibt, befestigen Sie die Sicherheitshalterung an der Ecke, um die Reinigungsleistung zu verbessern. Wischen Sie die Sicherheitshalterung vor dem Anbringen mit dem Reinigungstuch ab, um eine gute Saugleistung zu gewährleisten.

* Aus Sicherheitsgründen muss die Sicherheitshalterung an einer Fensterscheibe im Innenbereich angebracht werden.

5 Sprühreinigungslösung

Sprühen Sie die Reinigungslösung gleichmäßig auf die beiden breiten Kanten des Reinigungspads. Besprühen Sie jede Kante etwa achtmal. Reinigen Sie Reinigungspad, Lüfter, Antriebsprofile und Kantenerkennungssensoren mit dem Reinigungstuch. Dadurch wird verhindert, dass der Roboter während des Gebrauchs aus seiner Position rutscht.

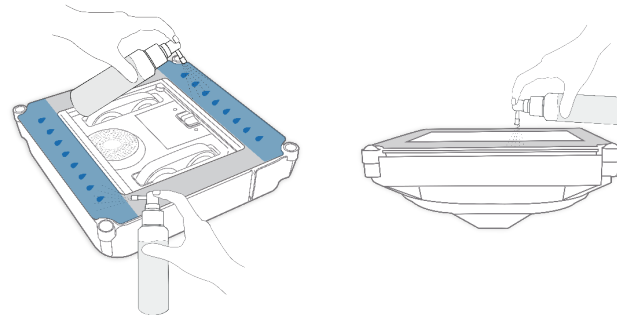

* Halten Sie beim Aufsprühen der Reinigungslösung die Sprühdüse etwa 1 bis 2 cm vom Reinigungspad entfernt.

* Es wird empfohlen, den WINBOT mit der WINBOT Reinigungslösung von ECOVACS zu verwenden. Die Verwendung von Leitungswasser und anderen Reinigungsmitteln kann die Reinigungsleistung beeinträchtigen. Werden andere Reinigungslösungen verwendet, führt das unter Umständen zum Erlöschen der Garantie.

2. Betrieb des WINBOT

6 Starten des Reinigungsvorgangs

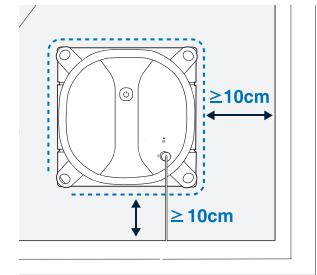
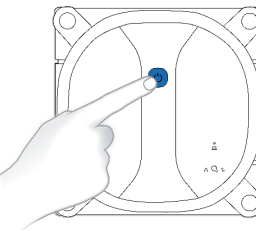
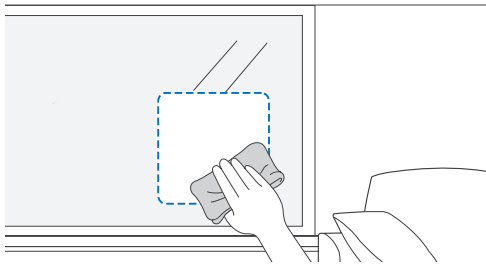

Wenn das Glas zu stark verschmutzt ist, reinigen Sie mit dem Reinigungstuch einen Bereich auf dem Glas, auf dem die Sicherheitshalterung angebracht werden soll.



- * Halten Sie beim Reinigen eines rahmenlosen Glases die Sicherheitshalterung mindestens 10 cm vom Rand entfernt.
- * Schützen Sie den Lüfter des WINBOT nach dem Start vor Haaren und Schmutz.

2. Betrieb des WINBOT

7 Anhalten des WINBOT über die PAUSE-Funktion

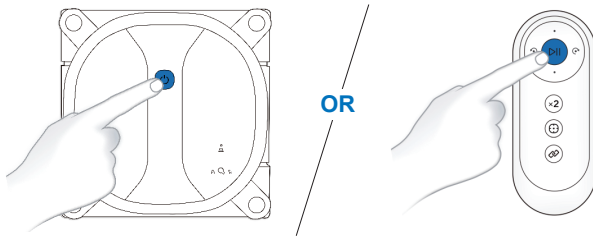

Während der Reinigung kann der WINBOT durch Drücken auf  am WINBOT oder auf  an der Fernbedienung angehalten werden.



8 Reinigungsmodi

Der WINBOT verfügt über drei Reinigungsmodi: AUTO-Reinigungsmodus, Tiefenreinigungsmodus und Punktreinigungsmodus. Sie können die Reinigungsmodi nach Bedarf auswählen.

a. Reinigung im AUTO-Modus

Das ist der am häufigsten verwendete Reinigungsmodus. WINBOT reinigt in einem Hin- und Her-Reinigungsmuster. Der automatische Reinigungsmodus kann durch Drücken auf  am WINBOT oder auf  an der Fernbedienung gestartet werden.

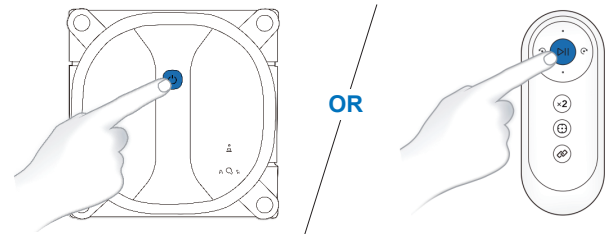

2. Betrieb des WINBOT

b. Tiefenreinigungsmodus

Drücken Sie auf  an der Fernbedienung. Dieser Modus kann für eine bessere Reinigungsleistung verwendet werden, da der WINBOT den Reinigungszyklus während der Reinigung wiederholt.



c. Punktreinigungsmodus

Dieser Modus kann für Bereiche mit konzentriertem Schmutz und Staub verwendet werden. Drücken Sie auf der Fernbedienung auf , um den Punktreinigungsmodus zu starten.

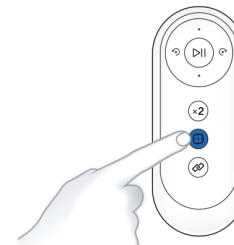

2. Betrieb des WINBOT

2. Betrieb des WINBOT/ 2.3 Reinigung beenden

Reinigung beenden: Nachdem der WINBOT einen Reinigungszyklus abgeschlossen hat, kehrt er zum Startpunkt zurück und meldet „Reinigung abgeschlossen“.

1 Nehmen Sie den WINBOT ab:

Greifen Sie nach dem Anhalten den WINBOT am Griff und halten Sie  ca. 5 Sekunden lang gedrückt, bis der Lüfter stoppt. Lösen Sie den WINBOT vom Fenster.

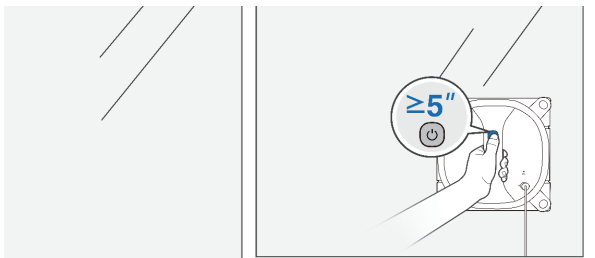

3 Lösen der Sicherheitshalterung

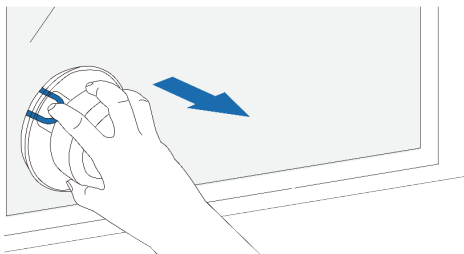

2 Ausschalten des WINBOT

Drehen Sie den Netzschalter an der Unterseite des WINBOT auf „O“.
(I = EIN, O = AUS)

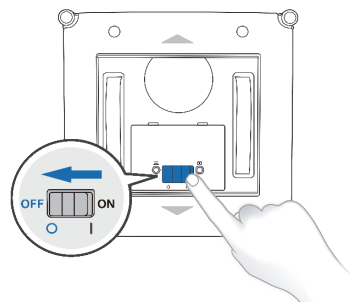

4 Ausschalten der Sicherheitshalterung

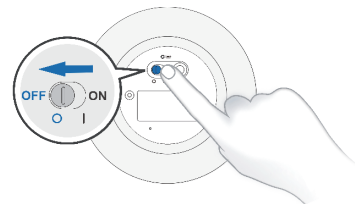



3. Wartung

Reinigungstuch

a. Austausch des Reinigungspads

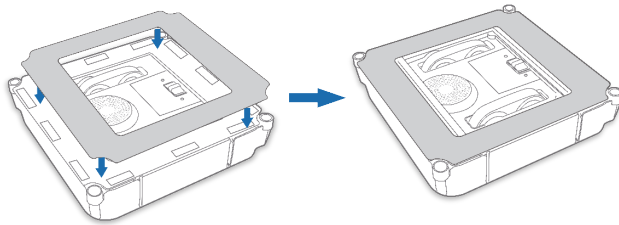
Halten Sie den WINBOT über die PAUSE-Funktion an. Entfernen Sie das verschmutzte Reinigungspad und setzen Sie ein neues in der richtigen Ausrichtung ein.



* Die dunkle Seite des Reinigungspads zeigt nach außen. Vergewissern Sie sich, dass die Seite mit  an der WINBOT Reinigungspadhalterung mit dem gleichen  befestigt ist.

b. Reinigen des Reinigungspads

Entfernen Sie das Reinigungspad vom WINBOT. Tauchen Sie das Reinigungspad ca. 2 Minuten lang in lauwarmes Wasser, und reiben Sie mit einer weichen Bürste entlang der Rillen des Reinigungspads, um den Schmutz zu entfernen. Falten Sie das Reinigungspad, drücken Sie es vorsichtig zusammen, um überschüssiges Wasser zu entfernen, und legen Sie es zum Trocknen in eine flache Position.

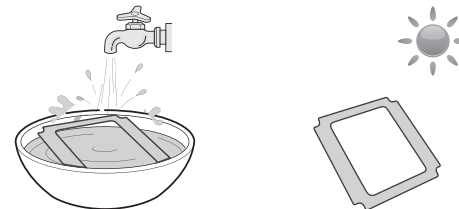

* Drücken Sie das Pad nicht mit Gewalt zusammen, und hängen Sie es nicht zum Trocknen auf, da es seine Form verlieren kann, was wiederum die Fähigkeit, Schmutz aufzunehmen, beeinträchtigt.

* Verwenden Sie KEIN feuchtes Reinigungspad auf dem WINBOT. Dadurch wird verhindert, dass der Roboter während des Gebrauchs aus seiner Position rutscht.

* Damit eine optimale Reinigungsleistung erzielt wird, ersetzen Sie das Reinigungstuch durch ein neues, wenn es verschlissen ist oder nicht mehr richtig in den Befestigungsbereich passt.

3. Wartung

Reinigung der Antriebsprofile

Stellen Sie vor der Reinigung sicher, dass der Netzschalter auf „I“ gestellt und der Lüfter ausgeschaltet ist.

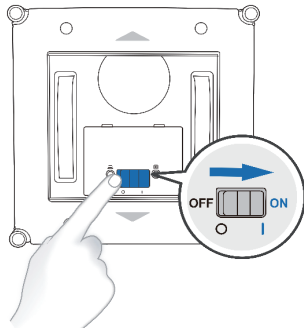

Überprüfen Sie die Antriebsprofile durch Betätigen der Richtungssteuerungstasten auf der Fernbedienung. Halten Sie die Antriebsprofile an, wenn Sie Schmutz sehen, und reinigen Sie sie mit dem Reinigungstuch.

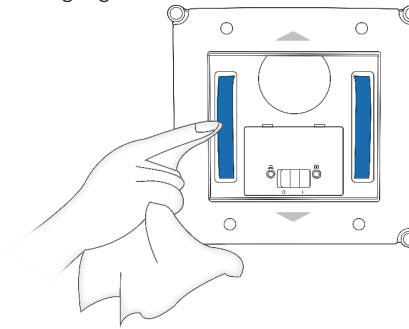

Nach dem Reinigen der Antriebsprofile bringen Sie das Reinigungspad an, und beginnen Sie mit der Reinigung des Fensters, oder stellen Sie den Netzschalter am WINBOT auf „O“, um den WINBOT auszuschalten.

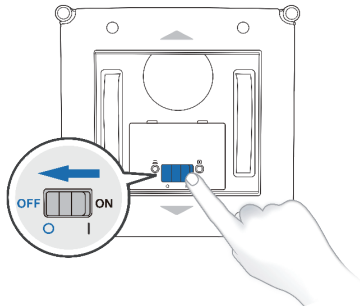

Sonstige Bauteile

Lüfter: Reinigen Sie ihn mit dem Reinigungstuch, damit die Saugleistung auf dem höchsten Niveau bleibt.

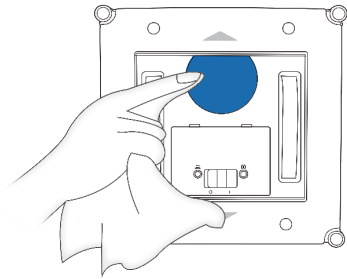

Kantenerkennungssensoren: Reinigen Sie diese mit dem Reinigungstuch.

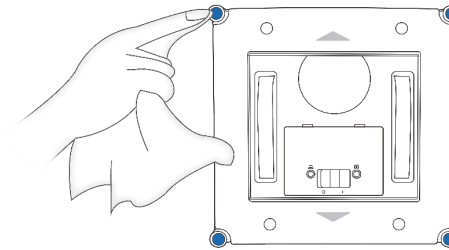

Seitenrollen: Reinigen Sie die Seitenrollen mit dem Reinigungstuch, um die Empfindlichkeit zu gewährleisten.

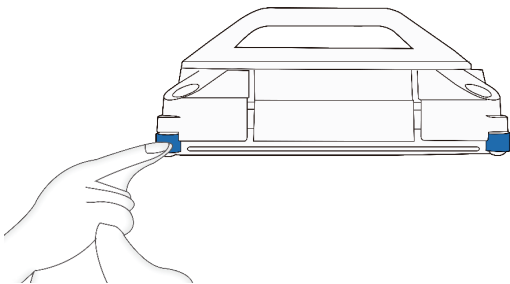

* Sobald der WINBOT eine Meldung über niedrigen Batteriestand ausgibt, laden Sie den WINBOT vollständig auf, bevor Sie ihn verwenden oder lagern, um die Lebensdauer der Batterie zu verlängern.

* Wenn der WINBOT längere Zeit nicht verwendet wird, laden Sie ihn vollständig auf, und schalten Sie ihn aus, bevor Sie ihn einlagern. Laden Sie ihn alle 6 Monate auf, um mögliche Batterieschäden zu vermeiden.

3. Wartung

Sicherheitshalterung

a. Einsetzen der Batterien

Schrauben Sie die Batteriefachabdeckung an der Unterseite der Sicherheitshalterung ab, öffnen Sie das Batteriefach, setzen Sie zwei Batterien mit der richtigen Polarität ein, und schließen Sie das Batteriefach wieder, bevor Sie die Schraube festziehen.

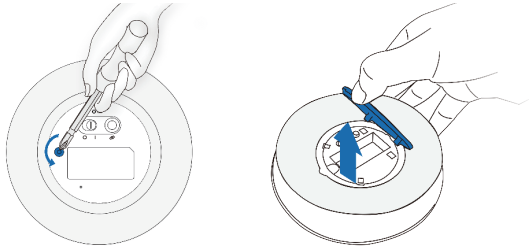

* Wenn der WINBOT längere Zeit nicht verwendet wird, nehmen Sie die Batterien aus der Sicherheitshalterung. Wenn die Batterien ausgelaufen sind, entfernen Sie beide Batterien, und reinigen Sie das Batteriefach.

b. Reinigung der Sicherheitshalterung.

Wischen Sie die Unterseite der Sicherheitshalterung mit dem Reinigungstuch ab.

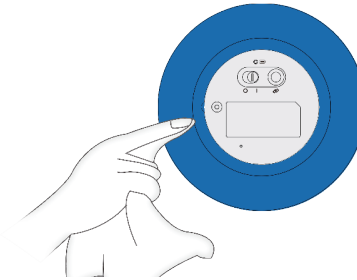



4. Statusleuchte

WINBOT	WINBOT Statusleuchte Start/ Pause-Taste	Blinkt BLAU	Wenn der WINBOT aufgeladen wird, blinkt die Anzeige BLAU und erlischt nach dem vollständigen Laden.
		BLAUES Licht aus	Dies ist normal. Der WINBOT wechselt automatisch in den Ruhemodus, wenn er eine Weile angehalten wurde. Drücken Sie die Start/Pause-Taste, um den WINBOT zu reaktivieren.
		Leuchtet BLAU	1. Dies ist normal, wenn der WINBOT läuft oder angehalten wurde. 2. Die Sicherheitshalterung wird vorbereitet.
		Blinkt ROT	Lösungen finden Sie im Abschnitt zur Fehlerbehebung.
		Leuchtet ROT	Der WINBOT hat eine schwache Batterieleistung und muss aufgeladen werden.
	Statusleuchte der Sicherheitshalterung	Leuchtet GRÜN	Die Sicherheitshalterung ist in Ordnung, und der WINBOT kann mit der Arbeit beginnen.
		Blinkt ROT	Die Sicherheitshalterung ist nicht für das Anbringen auf der Glasfläche vorbereitet: 1. Das Signal der Sicherheitshalterung wird nicht erkannt. 2. Der Anschluss der Sicherheitshalterung ist nicht in den WINBOT eingesteckt. 3. Die Sicherheitshalterung wurde nicht mit dem WINBOT gekoppelt. 4. Die Sicherheitshalterung ist nicht fest und sicher auf der Glasfläche angebracht.
		Leuchtet ROT	Die Batterien der Sicherheitshalterung sind fast leer und müssen ausgetauscht werden.
	Sicherheitshalterung	Batterieanzeige	Leuchtet GRÜN
Leuchtet ROT			Der Batteriestand der Sicherheitshalterung ist niedrig. Ersetzen Sie die Batterien wie in Abschnitt 3 „Wartung“ beschrieben.

Der WINBOT gibt einen Sprachbericht aus, wenn er eingeschaltet wird, ein Reinigungszyklus abgeschlossen wird oder ein Problem auftritt.

5. Fehlerbehandlung

Nr.	Funktionsstörung	Mögliche Ursachen	Fehlerbehebung
1	Obwohl die Sicherheitshalterung eingeschaltet ist, meldet der WINBOT, dass diese eingeschaltet werden muss.	Die Sicherheitshalterung befindet sich im Ruhemodus.	Schalten Sie die Sicherheitshalterung wieder ein, um sie zu reaktivieren.
2	Nach dem Einschalten der Sicherheitshalterung reagiert die Batterieanzeige nicht mehr.	Der Batteriestand der Sicherheitshalterung ist niedrig.	Ersetzen Sie die Batterien wie in Abschnitt 3 „Wartung“ beschrieben. Wenden Sie sich an den Kundendienst, falls das Problem fortbesteht.
3	Wenn der WINBOT läuft oder angehalten wurde, blinkt die Statusleuchte der Sicherheitshalterung am WINBOT ROT, und der WINBOT meldet, dass die Saugleistung nicht ausreicht.	Die Sicherheitshalterung verliert die Haftung.	Nehmen Sie die Sicherheitshalterung vom Fenster ab, reinigen Sie diese mit einem sauberen Tuch, und befestigen Sie sie wieder am Fenster, bis die Statusleuchte am WINBOT GRÜN leuchtet.
4	Wenn der WINBOT läuft oder angehalten wurde, blinkt die Statusleuchte der Sicherheitshalterung am WINBOT ROT, und der WINBOT meldet einen Signalfehler der Sicherheitshalterung.	Die Sicherheitshalterung ist nicht mit dem WINBOT gekoppelt oder weist eine Kopplungsstörung auf.	Drücken Sie innerhalb von 60 Sekunden nach dem Einschalten des WINBOT gleichzeitig die START/PAUSE-Taste des WINBOT und die Kopplungstaste der Sicherheitshalterung, bis die Statusanzeige der Sicherheitshalterung GRÜN und ROT blinkt, um anzuzeigen, dass die Kopplung erfolgreich war.
5	Wenn der WINBOT läuft oder angehalten wurde, blinkt die Statusleuchte der Sicherheitshalterung auf dem WINBOT ROT, und der WINBOT meldet, dass die Sicherheitshalterung nicht richtig angeschlossen ist.	Der Anschluss der Sicherheitshalterung ist nicht ordnungsgemäß mit dem WINBOT Anschluss für die Sicherheitshalterung verbunden.	Stecken Sie den Anschluss der Sicherheitshalterung in den WINBOT Anschluss, drücken Sie darauf, und drehen Sie ihn im Uhrzeigersinn, bis er einrastet.
6	Die Fernbedienung funktioniert nicht.	Die Fernbedienung ist nicht mit WINBOT gekoppelt oder die Kopplung ist ungültig.	Schalten Sie den Roboter AUS, und starten Sie ihn neu. Halten Sie innerhalb von 60 Sekunden gleichzeitig  am WINBOT und  auf der Fernbedienung gedrückt, bis die Anzeige GRÜN und ROT blinkt und damit anzeigt, dass die Kopplung abgeschlossen ist.

5. Fehlerbehandlung

Nr.	Funktionsstörung	Mögliche Ursachen	Fehlerbehebung
7	Der WINBOT gleitet aus der Position oder bewegt sich in einem unregelmäßigen Muster und meldet, dass er rutscht.	Das Fenster ist zu stark verschmutzt.	<p>A. Überprüfen Sie, ob das Reinigungspad verschmutzt oder zu feucht ist. Ist dies der Fall, ersetzen Sie es durch ein sauberes. Sprühen Sie die Reinigungslösung gleichmäßig auf die beiden breiten Kanten des Reinigungspads. Besprühen Sie jede Kante etwa achtmal, und starten Sie den WINBOT neu.</p> <p>B. Reinigen Sie die Antriebsprofile wie in Abschnitt 3 „Wartung“ beschrieben.</p> <p>C. Wenn das Problem weiterhin besteht, reinigen Sie das Fensterglas mit den Richtungstasten auf der Fernbedienung.</p> <p>* Der WINBOT ist für die regelmäßige Reinigung an handelsüblichen Fenstern in Privathaushalten vorgesehen. Das Produkt ist NICHT für die Hochleistungs- oder Erstreinigung ausgelegt.</p> <p>Überprüfen Sie die Oberflächen der Antriebsprofile daraufhin, ob sie starken Verschleiß, Risse oder Bruchstellen aufweisen. Wenden Sie sich in dem Fall an den Kundendienst.</p>
		Das Reinigungspad ist zu stark verschmutzt.	
		Das Reinigungspad ist zu feucht.	
		Die Antriebsprofile sind verschmutzt.	
		Die Antriebsprofile sind verschlissen.	
8	Der WINBOT bewegt sich nicht und meldet eine unzureichende Saugleistung.	Das Reinigungspad ist falsch angebracht.	Entnehmen Sie das Reinigungspad, und setzen Sie es in der richtigen Ausrichtung wieder ein.
		Auf dem Glas befindet sich eine Fuge.	Halten Sie das Sicherheitsseil fest, und drücken Sie die Richtungstasten auf der Fernbedienung, damit der WINBOT die Fugen und Barrieren überwinden kann.
		Die Reinigungspadhalterung ist aufgrund von Fugen oder Barrieren blockiert.	
9	Der WINBOT kann sich kaum bewegen oder bewegt sich im Kreis und meldet, dass das Antriebsprofil blockiert ist.	Das Antriebsprofil klemmt.	Prüfen Sie, ob sich Staub oder Schmutz im Antriebsprofil befindet. Reinigen Sie in dem Fall die Antriebsprofile wie in Abschnitt 3 „Wartung“ beschrieben. Starten Sie den WINBOT erneut. Wenden Sie sich an den Kundendienst, falls das Problem fortbesteht.

5. Fehlerbehandlung

Nr.	Funktionsstörung	Mögliche Ursachen	Fehlerbehebung
10	WINBOT bleibt an seiner Position oder bewegt sich in einem unregelmäßigen Muster und meldet, dass die Stoßschiene blockiert ist.	Die Stoßschiene ist blockiert.	Wenn die Stoßschiene blockiert ist, klopfen Sie leicht auf diese und prüfen Sie, ob sie zurückprallt. Starten Sie in diesem Fall den WINBOT neu. Wenden Sie sich an den Kundendienst, falls das Problem fortbesteht.
		Die Stoßschiene ist beschädigt.	
11	WINBOT bleibt an seiner Position oder bewegt sich in einem unregelmäßigen Muster und meldet einen Hardwarefehler.	An den Kantenerkennungssensoren liegt ein Signalfehler vor.	A. Überprüfen Sie, ob der Kantenerkennungssensor vom Reinigungspad abgedeckt ist. B. Überprüfen Sie, ob sich Schmutz auf dem Kantenerkennungssensor befindet. Ist dies der Fall, reinigen Sie die Erkennungssensoren. C. Prüfen Sie, ob die Kantenerkennungssensoren beschädigt sind. Wenden Sie sich in dem Fall an den Kundendienst.
		Es liegt ein Fehler mit dem Gebläse vor.	Überprüfen Sie, ob sich Schmutz auf dem Lüfter befindet. In dem Fall reinigen Sie den Lüfter wie in Abschnitt 3 „Wartung“ beschrieben. Wenden Sie sich an den Kundendienst, falls das Problem fortbesteht.
12	Der WINBOT stoppt seine Bewegung nach dem Anbringen am Fenster und meldet, dass er in der Fenstermitte angebracht werden muss.	Der WINBOT ist zu nah am Fensterrahmen oder an Hindernissen (Fenstergriffe).	Verwenden Sie die Richtungstasten auf der Fernbedienung, um den WINBOT an einen Ort zu bewegen, der mindestens 10 cm von Fensterecken und Hindernissen entfernt ist. Starten Sie den WINBOT neu. Alternativ dazu können Sie den WINBOT vom Fenster lösen und an einem Punkt anbringen, der mindestens 10 cm von Ecken und Hindernissen entfernt ist. Starten Sie den WINBOT neu.
13	Der WINBOT klemmt. Wenn Sie auf der Fernbedienung die Richtungstasten drücken, können sich die Antriebsprofile bewegen, aber der WINBOT bewegt sich kaum.	Der WINBOT wird von einem Hindernis aufgehalten.	Stellen Sie sicher, dass die Sicherheitshalterung sicher am Glas befestigt und das Sicherheitsseil befestigt und verriegelt ist. Halten Sie das Sicherheitsseil fest, und bewegen Sie den WINBOT mithilfe der Richtungstasten aus dem eingeklemmten Bereich. Wenden Sie sich an den Kundendienst, falls das Problem fortbesteht.

6. Technische Daten

Modell	WA50		
Nenneingangsstrom	27 V $\overline{=}$, 1,7 A	Nennleistung	60 W
Netzteiladapter	OH-1048A2701700U1-U		
Eingang	100 - 240 V \sim , 50 - 60 Hz, 1,5 A	Ausgang	27 V $\overline{=}$ 1,7 A
Modell mit Fernbedienung	RC1712		
Bezeichnung des Batterietyps für die Fernbedienung	AAA	Nennspannung	1,5 V $\overline{=}$
Sicherheitshalterungsmodell	AA1408	Eingangsspannung der Sicherheitshalterung	3 V $\overline{=}$
Bezeichnung des Batterietyps für die Sicherheitshalterung	AAA	Nennspannung	1,5 V $\overline{=}$
Stromverbrauch im ausgeschalteten Zustand/ Standby-Modus	Weniger als 0,50 W		
Frequenzbänder	2402-2483MHz		

Ausgangsleistung des WLAN-Moduls liegt unter 100 mW.

Hinweis: Technische Daten und Konstruktionspezifikationen können zum Zweck der kontinuierlichen Produktverbesserung geändert werden.

Le felicitamos por la compra de este WINBOT de ECOVACS ROBOTICS y esperamos que lo disfrute durante muchos años. Confiamos en que este robot le ayude a mantener su hogar limpio y le proporcione más tiempo para disfrutar de otras actividades.

Live Smart. Enjoy Life.

En caso de encontrar problemas no descritos en este Manual de Instrucciones, por favor póngase en contacto con nuestro Centro de Atención al Cliente, donde un técnico le orientará sobre su problema.

Para más información, por favor visite la web oficial de ECOVACS ROBOTICS: www.ecovacs.com

La compañía se reserva el derecho a realizar cambios tecnológicos y/o de diseño en sus productos para una continua mejora.

Gracias por confiar en WINBOT.

Instrucciones importantes de seguridad

INSTRUCCIONES IMPORTANTES DE SEGURIDAD

Al usar un dispositivo eléctrico, observe siempre las precauciones básicas de seguridad, incluidas las que se indican a continuación:

ANTES DE USAR ESTE DISPOSITIVO, LEA ATENTAMENTE TODAS LAS INSTRUCCIONES CONSERVE ESTAS INSTRUCCIONES

1. Este dispositivo puede ser utilizado por personas con capacidades físicas, sensoriales o mentales reducidas, o cualquier persona sin experiencia y conocimiento sobre este tipo de dispositivos, siempre que se les supervise o se les haya instruido sobre su uso seguro y comprendan los peligros potenciales. Este dispositivo no es un juguete.
2. No utilice el dispositivo en entornos con temperaturas o humedad extremas (menos de 0 °C/32 °F, más de 40 °C/104 °F, más del 65 % de humedad). El dispositivo se puede utilizar para limpiar ventanas exteriores siempre que esté conectado correctamente al soporte de seguridad, las ventanas permanezcan fijas y no esté lloviendo o nevando.
3. No deje el dispositivo sin vigilancia durante el funcionamiento.
4. Diseñado para USO EXCLUSIVO EN EL HOGAR. No utilice el dispositivo en espacios comerciales o industriales.
5. No utilice el dispositivo en cristal con fracturas, pósteres adheridos o relieve de puntos en él.
6. Utilice únicamente el dispositivo tal y como se indica en el manual de instrucciones. Emplee solo accesorios recomendados o suministrados por el fabricante. Emplee solo la batería recargable y el adaptador de red suministrados por el fabricante.

Instrucciones importantes de seguridad

7. Cerciórese de que su suministro eléctrico coincide con el voltaje de tensión que figura en el adaptador de red.
8. No utilice el dispositivo para limpiar ventanas con marcos de una anchura inferior a 5 mm (0,2 pulgadas).
9. No utilice el dispositivo para limpiar ventanas húmedas o grasientas.
10. Guarde el dispositivo alejado de fuentes de calor o materiales inflamables.
11. No utilice el dispositivo si no se adhiere firmemente al cristal o si muestra daños visibles.
12. Para reducir el riesgo de shock eléctrico, no sumerja el dispositivo en agua ni ningún otro líquido. No coloque el dispositivo donde pueda caer en una bañera o pila.
13. No toque el enchufe ni el dispositivo con las manos húmedas.
14. No cargue el dispositivo en entornos con temperaturas extremas, ya que podría afectar a la vida útil de la batería.
15. Al cargar el dispositivo, no lo coloque sobre otros dispositivos eléctricos y manténgalo alejado del fuego o cualquier líquido.
16. Tenga cuidado de no dañar el cable de alimentación. No emplee el cable de alimentación para tirar del dispositivo o transportarlo, no lo utilice como un asa ni coloque un peso excesivo sobre él. Mantenga el cable de alimentación alejado de superficies calientes.
17. No use el dispositivo en caso de daños en el cable de alimentación o en el enchufe. No use el dispositivo si no funciona correctamente, si ha sufrido una caída, si está dañado o si ha entrado en contacto con agua. En este caso, deberán ser reparados por el fabricante o por un técnico de servicio, a fin de evitar posibles riesgos.
18. Si el cable de alimentación eléctrico está dañado, deberá ser reemplazado por el fabricante o por un técnico de servicio para evitar posibles riesgos.

Instrucciones importantes de seguridad

19. Retire el enchufe de la toma de corriente antes de llevar a cabo la limpieza y el mantenimiento del dispositivo.
20. No retire el enchufe tirando del cable de alimentación.
21. La batería deberá ser reemplazada por el fabricante o por un técnico de servicio para evitar posibles riesgos.
22. Antes de desechar el dispositivo, extraiga la batería y deséchela de acuerdo con las leyes y normativas locales.
23. Para desechar el dispositivo, desconéctelo del receptáculo antes de extraer la batería.
24. Tire las baterías usadas de acuerdo con las leyes y normativas locales.
25. No arroje el dispositivo al fuego, incluso aunque presente daños graves. La batería podría explotar si se expone al fuego.
26. El dispositivo se debe usar respetando lo establecido en este manual de usuario. El fabricante no asume ninguna responsabilidad por los daños o lesiones causados por un uso inadecuado.
27. Mantenga el dispositivo fuera del alcance de los niños cuando esté encendido o enfriándose.
28. **ADVERTENCIA:** Para cargar la batería, utilice únicamente la unidad de alimentación desmontable OH-1048A2701700U1-U proporcionada con este dispositivo.
29. No intente nunca recargar una pila no recargable.
30. Las pilas recargables se tienen que extraer del dispositivo antes de cargarlas.
31. No mezcle pilas distintas ni nuevas con usadas.
32. Asegúrese de insertar las pilas con la polaridad correcta.
33. Cuando se agoten la pilas o la batería, extráigalas del dispositivo y deséchelas en un punto de recogida adecuado.
34. Si va a dejar de usar el dispositivo durante un periodo prolongado, extraiga las pilas.
35. Procure no cortocircuitar las terminales de la fuente de alimentación.

Instrucciones importantes de seguridad

Para la Unión Europea

Para obtener información sobre la declaración de conformidad de la UE, visite

<https://www.ecovacs.com/global/compliance>



Eliminación correcta de este producto

Esta marca indica que este producto no se debe desechar con otros residuos domésticos en la UE. Para evitar posibles daños al medio ambiente o para la salud derivados del vertido incontrolado de residuos, recicle el producto de manera responsable para impulsar la reutilización sostenible de los recursos materiales. Para desechar el dispositivo usado, utilice los sistemas de recogida y reciclado o consulte con el proveedor a quien compró el producto. Allí pueden llevar este producto para su reciclado protegiendo el medio ambiente.

De acuerdo con los requisitos de exposición a la radiofrecuencia, se debe mantener una distancia de al menos 20 cm entre el dispositivo y el usuario mientras el dispositivo esté en marcha.

Para garantizar el cumplimiento de la normativa, no se recomienda situarse a una distancia inferior. La antena empleada para este transmisor no debe colocarse ni utilizarse en conjunto con ninguna otra antena o transmisor.

	Clase II
	Transformador de aislamiento de seguridad a prueba de cortocircuitos
	Fuente de alimentación conmutada
	Solo para uso en espacios interiores

1. Contenido de la caja	58
2. Funcionamiento del WINBOT.....	61
3. Mantenimiento.....	68
4. Indicador luminoso de estado.....	72
5. Solución de problemas.....	73
6. Especificaciones	76

1. Contenido de la caja y especificaciones técnicas

1. Contenido de la caja / 1.1 Contenido de la caja

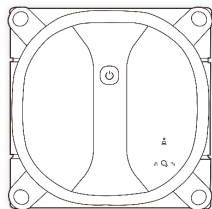

WINBOT

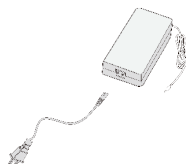

Adaptador de red



Soporte de seguridad con pilas preinstaladas



Mando a distancia con pilas

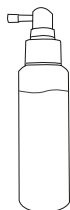

Solución limpiadora WINBOT

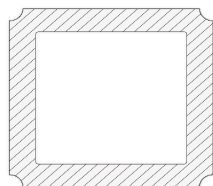

Almohadillas limpiadoras

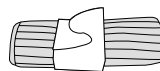

Paño de acabado

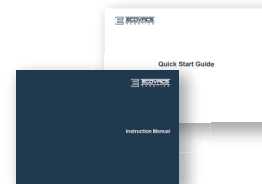

Manual de instrucciones + Guía de inicio rápido

Nota: Las figuras e ilustraciones se muestran solo como referencia y pueden ser diferentes del aspecto real del producto. El diseño y las especificaciones de producto están sujetos a cambios sin previo aviso.

1. Contenido de la caja y especificaciones técnicas

1. Contenido de la caja / 1.2 Esquema del producto

Parte delantera

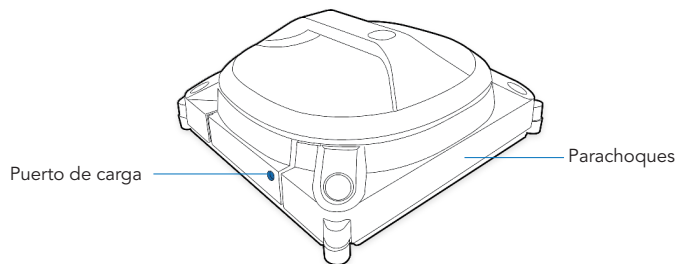
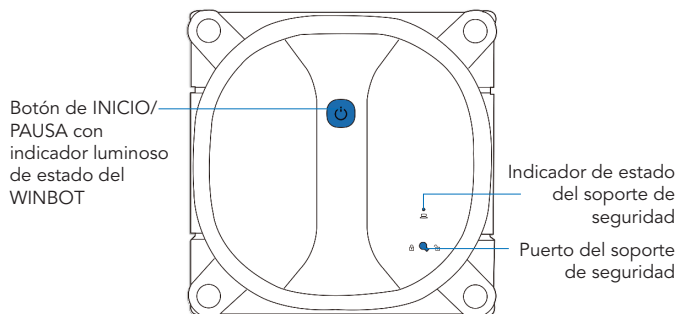

Volver

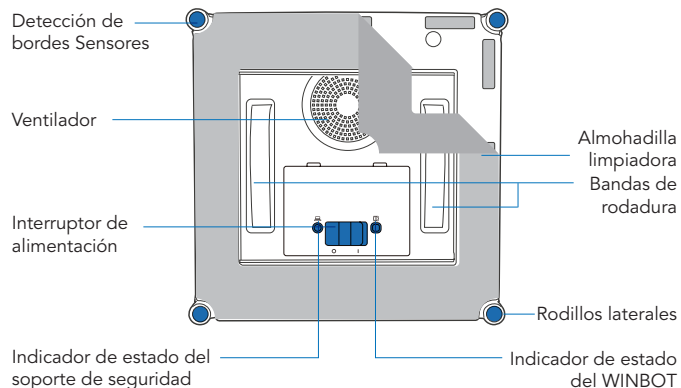

1. Contenido de la caja y especificaciones técnicas

Mando a distancia

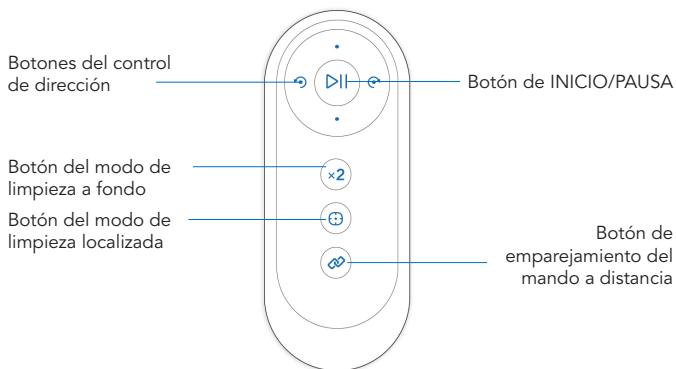

* El mando a distancia está emparejado con el WINBOT.

Nota: Para cambiar las pilas del mando a distancia, extraiga la cubierta de las pilas del mando a distancia, retire las pilas antiguas, inserte las nuevas con la polaridad correcta y deslice la cubierta para volver a colocarla, de forma que quede bien cerrada.

Soporte de seguridad

Parte delantera

Conector del soporte de seguridad

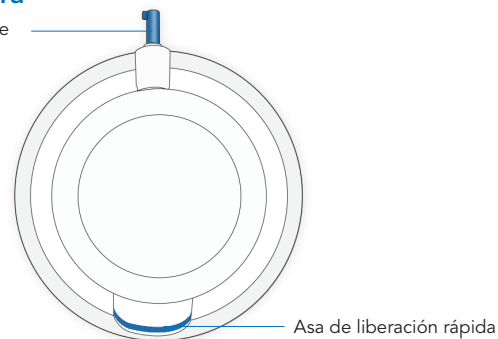

Volver

Indicador de la batería

Interruptor de alimentación

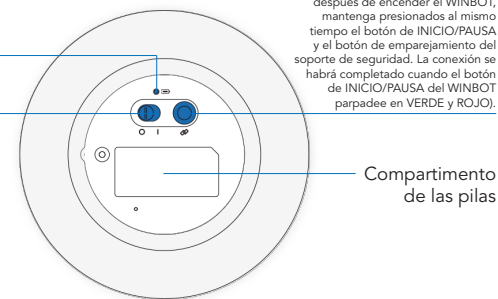

Botón de emparejamiento del soporte de seguridad
(Durante los primeros 60 segundos después de encender el WINBOT, mantenga presionados al mismo tiempo el botón de INICIO/PAUSA y el botón de emparejamiento del soporte de seguridad. La conexión se habrá completado cuando el botón de INICIO/PAUSA del WINBOT parpadee en VERDE y ROJO).

* El soporte de seguridad está emparejado con el WINBOT.

2. Funcionamiento del WINBOT

2. Funcionamiento del WINBOT / 2.1 Observaciones antes de limpiar

1 Retirar las tiras protectoras

Antes de utilizarlo por primera vez, retire las tiras protectoras.

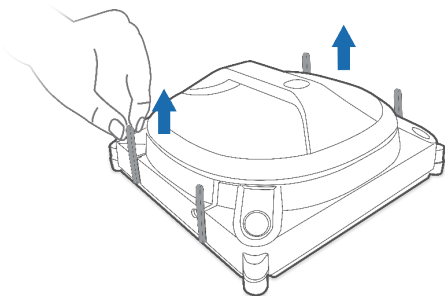

* Utilice únicamente el WINBOT sobre una superficie firme y lisa limitada por un borde con un grosor superior a 3 mm (0,12").

2 Cargar

Conecte el adaptador de red al puerto de carga del WINBOT y enchúfelo al suministro eléctrico.

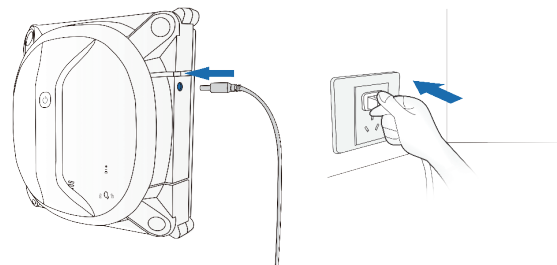

* Antes de utilizarlo por primera vez, deje que se cargue el WINBOT por completo durante aproximadamente **2,5** horas.

2. Funcionamiento del WINBOT

2. Funcionamiento del WINBOT / 2.2 Observaciones antes de limpiar

1 Encender el WINBOT

En la parte inferior de WINBOT, deslice el interruptor de alimentación hasta la posición "I". ("I" = ENCENDIDO, "O" = APAGADO)

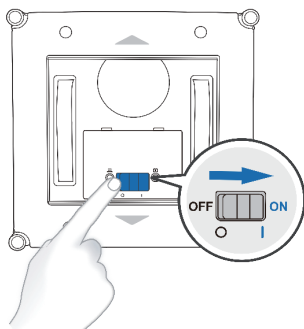

2 Encender el soporte de seguridad

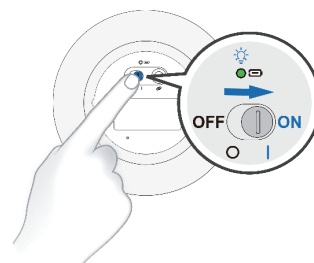

3 Conectar el soporte de seguridad

Por motivos de seguridad, deberá utilizar el soporte de seguridad para fijar el WINBOT cuando vaya a utilizarlo.

Inserte el conector del soporte de seguridad en el puerto del WINBOT, presiónelo y gírelo hacia la derecha hasta que quede encajado.

* El soporte de seguridad se suministra con las pilas preinstaladas.

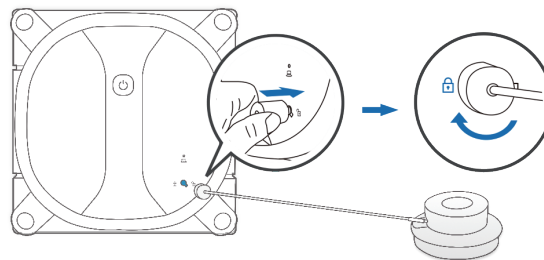

2. Funcionamiento del WINBOT

4 Colocar el soporte de seguridad

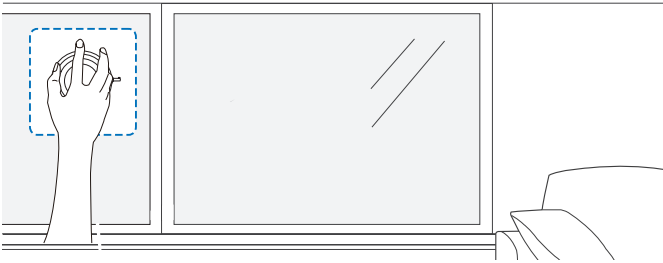

* Presione el soporte de seguridad contra una ventana adyacente antes de proceder a la limpieza. Si solo hay una ventana, coloque el soporte de seguridad en la esquina para mejorar el rendimiento de limpieza. Antes de fijar el soporte de seguridad, límpielo con el paño de acabado para garantizar una buena succión.

* Por motivos de seguridad, debe colocar el soporte de seguridad en la parte interior del cristal de la ventana.

5 Solución limpiadora en spray

Rocíe la solución limpiadora de manera uniforme en los dos bordes más anchos de la almohadilla limpiadora. Rocíe cada borde unas ocho veces. Utilice el paño de acabado para limpiar la almohadilla limpiadora, el ventilador, las bandas de rodadura y los sensores de detección de bordes. De este modo, el robot no se desplazará fuera de su posición cuando esté en funcionamiento.

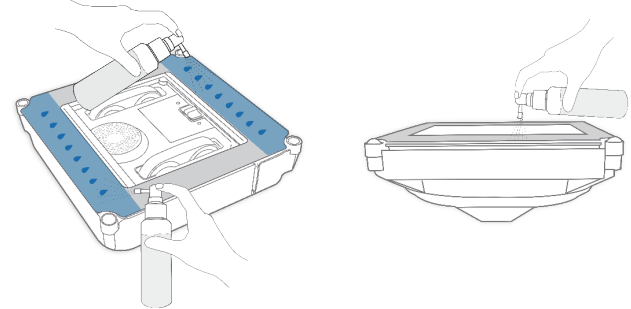

* Al rociar la solución limpiadora, mantenga la boquilla del pulverizador a una distancia de 1-2 cm (0,39-0,78") de la almohadilla limpiadora.

* Se recomienda utilizar la solución limpiadora del WINBOT de ECOVACS. Si utiliza agua del grifo u otros productos limpiadores, podría afectar al rendimiento de limpieza. El uso de otras soluciones limpiadoras podría invalidar la garantía.

2. Funcionamiento del WINBOT

6 Iniciar la limpieza

Si hay demasiada suciedad en el cristal, utilice el paño de acabado para limpiar la zona del cristal donde se va a fijar el soporte de seguridad.

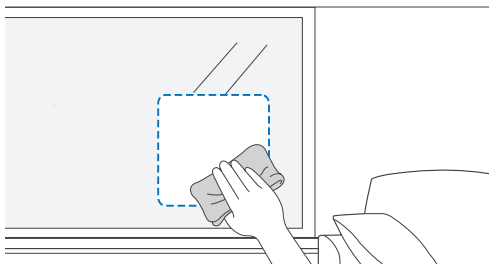

Asegúrese de que el interruptor de alimentación inferior está colocado en la posición "I". ("I" = ENCENDIDO, "O" = APAGADO) Presione  para iniciar el ventilador. Cuando el soporte de seguridad esté colocado correctamente, el WINBOT empezará a limpiar automáticamente.

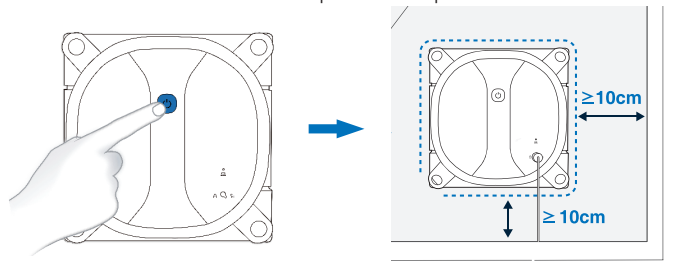



* Al limpiar un cristal sin marco, mantenga el soporte de seguridad alejado más de 10 cm (3,94") del borde.

* Cuando el WINBOT comience a funcionar, mantenga el ventilador alejado del pelo y los residuos.

2. Funcionamiento del WINBOT

7 Pausar el WINBOT

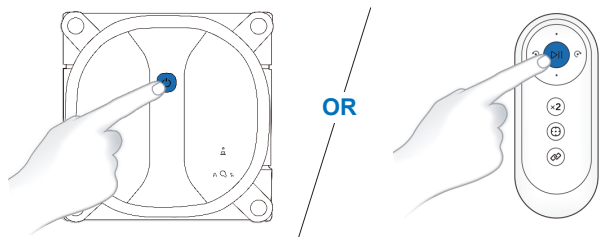

Si quiere pausar el dispositivo durante la limpieza, presione  en el WINBOT o  en el mando a distancia.



8 Modos de limpieza

El WINBOT dispone de tres modos de limpieza: modo de limpieza automática, modo de limpieza a fondo y modo de limpieza localizada. Puede elegir el modo de limpieza que necesite en cada momento.

a. Modo de limpieza automática

El es más utilizado. El WINBOT funciona siguiendo un patrón de limpieza de ida y vuelta. Para activar este modo, presione  en el WINBOT o  en el mando a distancia.

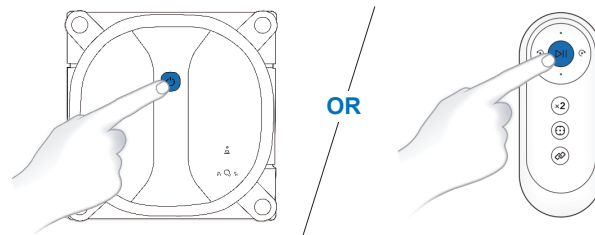

2. Funcionamiento del WINBOT

b. Modo de limpieza a fondo

Presione  del mando a distancia. Este modo se puede utilizar para mejorar el rendimiento de limpieza, ya que el WINBOT repite el ciclo de limpieza durante el funcionamiento.

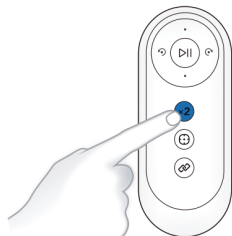

c. Modo de limpieza localizada

Este modo se puede utilizar para zonas con suciedad y polvo concentrados. Presione  del mando a distancia para iniciar este modo.

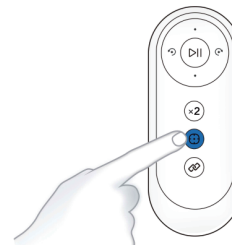

2. Funcionamiento del WINBOT

2. Funcionamiento del WINBOT / 2.3 Detener la limpieza

Detener la limpieza: cuando el WINBOT completa un ciclo de limpieza, vuelve al punto de partida e informa "Limpieza completa".

1 Retire el WINBOT

Después de pausar el WINBOT, sujete el asa, mantenga presionado el botón  durante 5 segundos aproximadamente hasta que el ventilador se detenga. Retire el WINBOT de la ventana.



3 Retire el soporte de seguridad

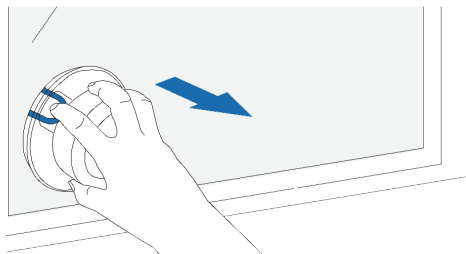

2 Desactive el WINBOT

Deslice el interruptor de alimentación de la parte inferior del WINBOT hasta la posición "O". ("I" = ENCENDIDO, "O" = APAGADO)

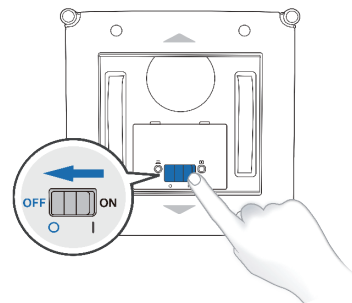

4 Desactive el soporte de seguridad

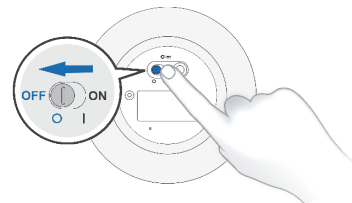

3. Mantenimiento

3. Mantenimiento

Almohadilla limpiadora

a. Sustituir la almohadilla limpiadora

Pause el WINBOT. Retire la almohadilla sucia e inserte una nueva en la orientación adecuada.

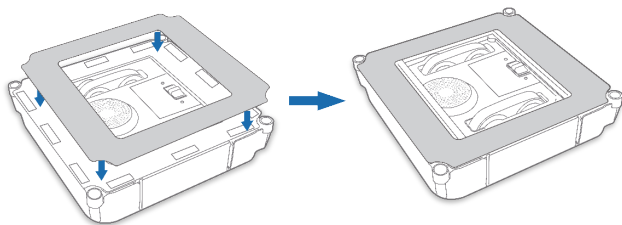

* El lado oscuro de la almohadilla limpiadora queda hacia arriba. Asegúrese de fijar el lado con ▲ a la bandeja de la almohadilla limpiadora del WINBOT con el mismo ▲.

b. Limpiar la almohadilla limpiadora

Retire la almohadilla limpiadora del WINBOT. Sumerja la almohadilla limpiadora en agua tibia durante unos 2 minutos y frote las ranuras de la almohadilla con un cepillo suave para eliminar la suciedad. Pliegue la almohadilla limpiadora y presiónela suavemente para eliminar el exceso de agua. A continuación, colóquela en posición horizontal para que se seque.

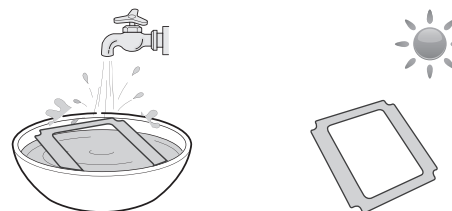

* No presione la almohadilla con demasiada fuerza ni la cuelgue para que se seque, ya que podría perder su forma y afectar a su capacidad para absorber la suciedad.

* NO utilice la almohadilla limpiadora en el WINBOT cuando esté húmeda. De este modo, el robot no se desplazará fuera de su posición cuando esté en funcionamiento.

* Si la almohadilla limpiadora se desgasta o ya no encaja perfectamente en la zona de clips, sustitúyala por una nueva para lograr unos resultados de limpieza óptimos.

3. Mantenimiento

Limpeza de las bandas de rodadura

Antes de comenzar la limpieza, asegúrese de que el interruptor de alimentación está en la posición "I" y el ventilador apagado.

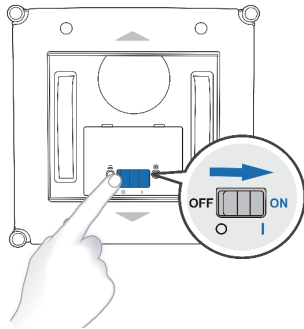

Inspeccione las bandas de rodadura mediante los botones de dirección en el mando a distancia. Detenga las bandas de rodadura si presentan suciedad y límpielas con el paño de acabado.

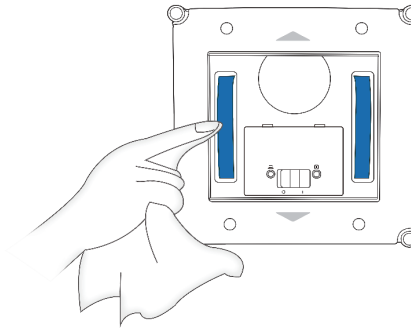

Después de limpiar las bandas de rodadura, coloque la almohadilla limpiadora para comenzar a limpiar la ventana, o deslice el interruptor de alimentación del WINBOT hasta la posición "O" para apagarlo.

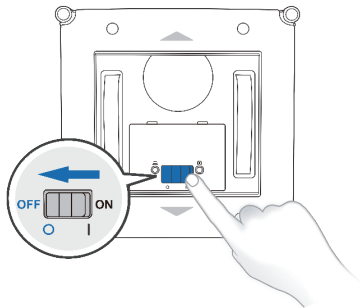

3. Mantenimiento

Otros componentes

Ventilador: límpielo con el paño de acabado para mantener la succión en un rendimiento óptimo.

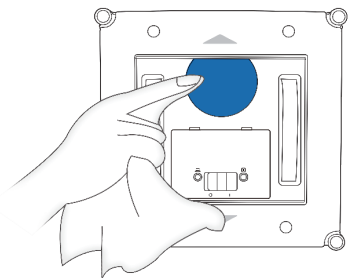

Sensores de detección de bordes: límpielos con el paño de acabado.

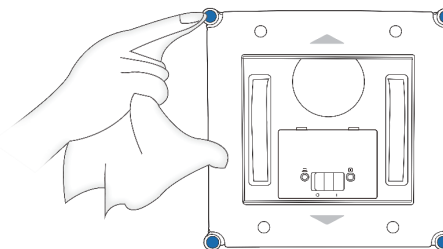

Rodillos laterales: límpielos con el paño de acabado para asegurar su sensibilidad.

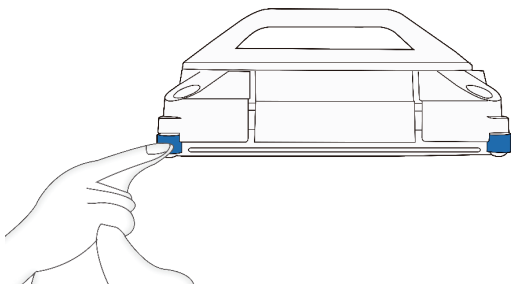

* Cuando el WINBOT informa de un nivel bajo de batería, cárguelo por completo antes de volver a utilizarlo o almacenarlo para prolongar la vida útil de la batería.

* Si no va a utilizar el WINBOT durante un periodo de tiempo prolongado, cárguelo por completo y apáguelo antes de almacenarlo. Cárguelo cada 6 meses para evitar que pueda dañarse la batería.

3. Mantenimiento

Soporte de seguridad

a. Colocación de las pilas

Desatornille la cubierta de las pilas en la parte inferior del soporte de seguridad, abra el compartimento, coloque dos pilas con la polaridad correcta y, cuando cierre el compartimento, apriete el tornillo.

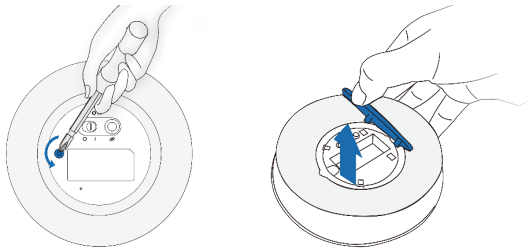

b. Limpieza del soporte de seguridad

Limpie la parte inferior del soporte de seguridad con el paño de acabado.

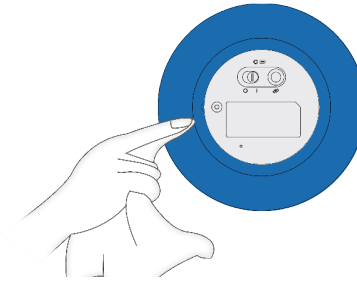



* Si no va a utilizar el WINBOT durante un periodo de tiempo prolongado, extraiga las pilas del soporte de seguridad. Si las pilas tienen fugas, extraígalas y limpie el compartimento con un paño.

4. Indicador luminoso de estado

WINBOT	Botón de INICIO/PAUSA con indicador de estado del WINBOT	Parpadeo en AZUL	Cuando el WINBOT se está cargando, el indicador parpadea en AZUL y se apaga cuando está totalmente cargado.
		Luz AZUL apagada	Este comportamiento es normal. El WINBOT entra automáticamente en el modo de suspensión después de haber estado en pausa durante un tiempo. Presione el botón de INICIO/PAUSA para activarlo.
		AZUL fijo	1. Este comportamiento es normal cuando el WINBOT está funcionando o en pausa. 2. El soporte de seguridad se está preparando.
		Parpadeo ROJO	Consulte la sección Solución de problemas para buscar una solución.
		ROJO fijo	El WINBOT tiene poca batería y hay que cargarlo.
	Indicador de estado del soporte de seguridad	VERDE fijo	El soporte de seguridad es normal y el WINBOT puede empezar a funcionar.
		Parpadeo ROJO	El soporte de seguridad no está preparado para colocarse en el cristal: 1. No se detecta la señal del soporte de seguridad. 2. No se ha introducido el conector del soporte de seguridad en el WINBOT. 3. El soporte de seguridad no está emparejado con el WINBOT. 4. El soporte de seguridad no está colocado de manera firme y segura en el cristal.
ROJO fijo		Las pilas del soporte de seguridad se están agotando y hay que sustituirlas.	
Soporte de seguridad	Indicador de la batería	VERDE fijo	Este comportamiento es normal. Las pilas del soporte de seguridad tienen suficiente energía.
		ROJO fijo	Las pilas del soporte de seguridad se están agotando. Sustitúyalas como se describe en la sección 3. Mantenimiento.

El WINBOT emite un sonido cuando se enciende, completa un ciclo de limpieza o detecta un problema.

5. Solución de problemas

N.º	Problema	Posibles causas	Soluciones
1	Cuando el soporte de seguridad se enciende, el WINBOT informa de que el soporte de seguridad debe activarse.	El soporte de seguridad se encuentra en el modo suspensión.	Vuelva a encender el soporte de seguridad para activarlo.
2	Cuando el soporte de seguridad está encendido, el indicador de batería no reacciona.	Las pilas del soporte de seguridad se están agotando.	Sustitúyalas como se indica en la sección 3. Mantenimiento. Si el problema continúa, póngase en contacto con Atención al cliente.
3	Cuando el WINBOT está funcionando o en pausa, el indicador de estado del soporte de seguridad parpadea en ROJO y el WINBOT informa de que la potencia de succión no es suficiente.	El soporte de seguridad está perdiendo capacidad de succión.	Retire el soporte de seguridad de la ventana, límpielo con un paño limpio y vuelva a colocarlo en la ventana hasta que el indicador de estado se ilumine en color VERDE fijo.
4	Cuando el WINBOT está funcionando o en pausa, el indicador de estado del soporte de seguridad parpadea en ROJO y el WINBOT informa de que el soporte de seguridad tiene un error de señal.	El soporte de seguridad no está emparejado con el WINBOT o se ha producido un error de emparejamiento.	Durante los primeros 60 segundos después de encender el WINBOT, mantenga presionados al mismo tiempo el botón de INICIO/PAUSA y el botón de emparejamiento del soporte de seguridad hasta que el indicador de estado parpadee en VERDE y ROJO, lo que indica que se han emparejado correctamente.
5	Cuando el WINBOT está funcionando o en pausa, el indicador de estado del soporte de seguridad parpadea en ROJO y el WINBOT informa de que el soporte de seguridad no está enchufado correctamente.	El conector del soporte de seguridad no está conectado correctamente al puerto en el WINBOT.	Introduzca el conector del soporte de seguridad en el puerto, presiónelo y gírelo hacia la derecha hasta que quede encajado.
6	El mando a distancia no funciona.	El mando a distancia no está emparejado con el WINBOT o el emparejamiento no es válido.	Apague y reinicie el robot. Después de 60 segundos, mantenga presionados al mismo tiempo  en el WINBOT y  en el mando a distancia hasta que el indicador parpadee en VERDE y ROJO, lo que indica que el emparejamiento se ha completado.

5. Solución de problemas

N.º	Problema	Posibles causas	Soluciones
7	El WINBOT se desliza fuera de su posición o se mueve en un patrón irregular e informa de que se está resbalando.	<p>Hay demasiada suciedad y residuos en la ventana.</p> <p>Hay demasiada suciedad y residuos en la almohadilla limpiadora.</p> <p>La almohadilla limpiadora está muy húmeda.</p> <p>Las bandas de rodadura están sucias.</p> <p>Las bandas de rodadura están gastadas.</p>	<p>A. Compruebe si la almohadilla limpiadora está sucia o muy húmeda. Si es así, sustitúyala por una limpia. Rocíe la solución limpiadora de manera uniforme en los dos bordes más anchos de la almohadilla limpiadora. Rocíe cada borde aproximadamente ocho veces y reinicie el WINBOT.</p> <p>B. Limpie las bandas de rodadura como se describe en la sección 3. Mantenimiento.</p> <p>C. Si el problema continúa, utilice los botones del control de dirección del mando a distancia para limpiar el cristal. * El WINBOT está diseñado para realizar una limpieza de mantenimiento de ventanas normales para uso doméstico. NO está diseñado para limpieza intensiva o la primera limpieza.</p> <p>Observe la superficie de las bandas de rodadura para comprobar si hay desgaste intensivo, grietas o roturas. Si es así, póngase en contacto con Atención al cliente.</p>
8	El WINBOT no se mueve e informa de que la potencia de succión no es suficiente.	<p>La almohadilla limpiadora no se ha fijado correctamente.</p> <p>Hay una ranura en el cristal.</p> <p>La bandeja de la almohadilla limpiadora está bloqueada debido a una ranura o barrera.</p>	<p>Retire la almohadilla e insértela en la orientación adecuada.</p> <p>Sostenga el cable de seguridad y presione los botones de dirección del mando a distancia para sacar el WINBOT de la ranura y las barreras.</p>
9	El WINBOT apenas se mueve o se mueve en círculos e informa de que las bandas de rodadura están atascadas.	Las bandas de rodadura están atascadas.	Compruebe si quedan restos de polvo o suciedad en las bandas de rodadura. Si es así, límpielas como se describe en la sección 3. Mantenimiento. Reinicie el WINBOT. Si el problema continúa, póngase en contacto con Atención al cliente.

5. Solución de problemas

N.º	Problema	Posibles causas	Soluciones
10	El WINBOT se queda donde se está o se mueve en un patrón irregular e informa de que el parachoques está atascado.	El parachoques está atascado.	Si el parachoques se atasca, golpee suavemente el parachoques y compruebe si rebota. Si es así, reinicie el WINBOT. Si el problema continúa, póngase en contacto con Atención al cliente.
		El parachoques está dañado.	
11	El WINBOT se queda donde se está o se mueve en un patrón irregular e informa de un error de hardware.	Los sensores de detección de bordes tienen un error de señal.	A. Compruebe si el sensores de detección de bordes está cubierto por la almohadilla limpiadora. B. Compruebe si hay suciedad en el sensores de detección de bordes. Si es así, límpielos. C. Compruebe si presentan daños los sensores de detección de bordes. Si es así, póngase en contacto con Atención al cliente.
		Error del ventilador.	Compruebe si hay suciedad en el ventilador. Si es así, limpie el ventilador como se describe en la sección 3. Mantenimiento. Si el problema continúa, póngase en contacto con Atención al cliente.
12	El WINBOT deja de moverse después de colocarlo en el cristal e informa de que el WINBOT debe estar colocado en el centro de la ventana.	El WINBOT está demasiado cerca del borde del cristal o de obstáculos (las manillas de la ventana).	Utilice los botones de control de dirección del mando a distancia para alejar el WINBOT al menos 10 cm (4") de las esquinas de la ventana o de otros obstáculos. Restablezca el WINBOT. Si lo prefiere, retire el WINBOT de la ventana y vuelva a colocarlo a unos 10 cm (4") de las esquinas de la ventana o de otros obstáculos. Restablezca el WINBOT.
13	El WINBOT está atascado. Presione los botones de control de la dirección del mando a distancia, las bandas de rodadura pueden moverse pero el WINBOT apenas se mueve.	El WINBOT está atascado por ciertos obstáculos.	Asegúrese de que el soporte de seguridad está colocado en el cristal con firmeza y de que el cable de seguridad está fijado y bloqueado. Sostenga el cable de seguridad y utilice los botones del control de dirección para alejar el WINBOT de la zona de atascamiento. Si el problema continúa, póngase en contacto con Atención al cliente.

6. Especificaciones

Modelo	WA50		
Corriente nominal de entrada	27 V \equiv 1,7 A	Potencia nominal	60 W
Adaptador de red	OH-1048A2701700U1-U		
Entrada	100-240 V~ , 50-60 Hz, 1,5 A	Salida	27 V \equiv 1,7 A
Modelo del mando a distancia	RC1712		
Designación del tipo de pila del mando a distancia	AAA	Tensión nominal	1,5 V \equiv
Modelo de soporte de seguridad	AA1408	Tensión de entrada del soporte de seguridad	3 V \equiv
Designación del tipo de pila del soporte de seguridad	AAA	Tensión nominal	1,5 V \equiv
Consumo en modo apagado/ en espera	Menos de 0,50 W		
Bandas de frecuencia	2402-2483 MHz		

La potencia de salida del módulo de Wi-Fi es inferior a 100 mW.

Nota: Los datos técnicos y el diseño podrán verse modificados debido al continuo desarrollo del producto.

Félicitations pour l'achat de votre robot ECOVACS ROBOTICS WINBOT ! Nous espérons qu'il vous apportera entière satisfaction pendant de nombreuses années. L'achat de ce nouveau robot vous aidera à entretenir votre maison et vous permettra de libérer du temps pour d'autres activités.

Live Smart. Enjoy Life.

Si vous êtes confronté à une situation qui n'a pas été correctement traitée dans ce manuel d'instructions, contactez le service clientèle. Nos techniciens se mettront à votre disposition pour résoudre votre problème ou répondre à une question particulière.

Pour plus d'informations, consultez le site Web officiel ECOVACS ROBOTICS : www.ecovacs.com

La société se réserve le droit d'apporter des modifications technologiques et/ou conceptuelles à ce produit pour en assurer l'amélioration continue.

Merci d'avoir choisi WINBOT !

Consignes de sécurité importantes

CONSIGNES DE SÉCURITÉ IMPORTANTES

Lors de l'utilisation d'un appareil électrique, des précautions de base doivent toujours être respectées, dont les suivantes :

LIRE TOUTES LES INSTRUCTIONS AVANT D'UTILISER CET APPAREIL. CONSERVER CES INSTRUCTIONS

1. Cet appareil peut être utilisé par des personnes dont les facultés physiques, sensorielles ou mentales sont diminuées, ou bien qui manquent d'expérience et de connaissances, à la condition qu'elles aient été informées sur la façon de se servir de l'appareil de manière sûre et qu'elles aient compris les risques éventuels. Les enfants ne doivent pas jouer avec l'appareil.

2. Ne pas utiliser l'appareil dans un environnement extrêmement chaud, froid ou humide (en dessous de 0 °C/32 °F, au-dessus de 40 °C/104 °F, au-dessus de 65 % d'humidité). L'appareil peut être utilisé pour nettoyer des fenêtres extérieures, s'il est bien fixé au module de sécurité, dans des conditions de vent modéré, sans pluie ni neige.
3. Ne pas laisser l'appareil sans surveillance pendant son fonctionnement.
4. **UNIQUEMENT** destiné à un usage domestique. Ne pas utiliser l'appareil à l'extérieur ni dans des environnements industriels ou commerciaux.
5. Ne pas utiliser l'appareil sur du verre fissuré ou sur du verre présentant des points en relief ou sur lequel sont collés des posters.
6. Utiliser l'appareil uniquement selon les instructions du manuel d'instruction. Utiliser uniquement des accessoires recommandés ou vendus par le fabricant. Utiliser uniquement la batterie rechargeable et l'adaptateur d'alimentation fournis par le fabricant.

Consignes de sécurité importantes

7. S'assurer que la tension d'alimentation correspond à celle indiquée sur l'adaptateur d'alimentation.
8. Ne pas utiliser l'appareil sur une fenêtre dont l'épaisseur de l'encadrement est inférieure à 5 mm.
9. Ne pas utiliser l'appareil sur des fenêtres humides ou grasses.
10. Conserver l'appareil à l'abri de la chaleur et des matières inflammables.
11. Ne pas utiliser l'appareil s'il n'est pas fermement fixé à la vitre ou s'il présente des signes visibles de détérioration.
12. Pour réduire les risques d'électrocution, ne pas placer l'appareil dans de l'eau ou tout autre liquide. Ne pas placer ou ranger l'appareil dans un lieu où il peut tomber ou être poussé dans une baignoire ou un évier.
13. Ne pas toucher la fiche d'alimentation ou l'appareil avec des mains mouillées.
14. Ne jamais charger l'appareil lorsqu'il fait très chaud ou très froid, car cela peut affecter la durée de vie de la batterie.
15. Lors du chargement de l'appareil, ne pas le placer sur d'autres appareils électriques et le maintenir éloigné du feu et de tout liquide.
16. Veiller à ne pas endommager le cordon d'alimentation. Ne pas tirer sur le cordon d'alimentation, ne pas transporter l'appareil en le tenant pas le cordon d'alimentation, ne pas utiliser le cordon d'alimentation comme une poignée ou ne pas mettre d'objets lourds sur le cordon d'alimentation. Maintenir le cordon d'alimentation à l'écart des surfaces chaudes.
17. Ne pas utiliser l'appareil si le cordon d'alimentation ou le réservoir est endommagé. Ne pas utiliser l'appareil s'il ne fonctionne pas correctement, a subi une chute, a été endommagé ou est entré en contact avec de l'eau. Il doit être réparé par le fabricant ou son intermédiaire de service afin d'éviter tout accident.
18. Si le cordon d'alimentation est endommagé, il doit être remplacé par le fabricant ou son intermédiaire de service afin d'éviter tout accident.

Consignes de sécurité importantes

19. La fiche doit être retirée de la prise avant le nettoyage ou l'entretien de l'appareil.
20. Ne pas débrancher l'adaptateur en tirant sur le cordon d'alimentation.
21. La batterie doit être réparée par le fabricant ou son intermédiaire de service afin d'éviter tout accident.
22. La batterie doit être déposée et mise au rebut conformément aux lois et réglementations locales avant la mise au rebut de l'appareil.
23. L'appareil doit être débranché avant de retirer la batterie pour procéder à la mise au rebut de l'appareil.
24. Mettre au rebut les batteries usagées conformément aux lois et réglementations locales.
25. Ne pas incinérer l'appareil, même s'il est gravement endommagé. La batterie peut exploser sous l'effet du feu.
26. L'appareil doit être utilisé conformément aux instructions figurant dans ce manuel d'instructions. Le fabricant ne peut être tenu responsable de tout dommage ou préjudice causé par une utilisation incorrecte.
27. L'appareil doit être maintenu hors de portée des enfants lorsqu'il est sous tension ou en train de refroidir.
28. **AVERTISSEMENT** : Pour recharger la batterie, seule l'unité d'alimentation amovible OH-1048A2701700U1-U fournie avec l'appareil doit être utilisée.
29. Les piles non rechargeables ne doivent pas être rechargées.
30. Les piles rechargeables doivent être retirées de l'appareil avant d'être rechargées.
31. Il ne faut pas mélanger différents types de piles, ou des piles neuves et usagées.
32. Les piles doivent être insérées en respectant la polarité.
33. Les piles usagées doivent être retirées de l'appareil et mises au rebut de manière adéquate.
34. Si l'appareil va être inutilisé pendant une longue période, les piles doivent être retirées.
35. Les bornes d'alimentation ne doivent jamais être court-circuitées.

Consignes de sécurité importantes

Pour les pays de l'Union européenne

Pour obtenir des informations sur la Déclaration de conformité de l'UE, visitez <https://www.ecovacs.com/global/compliance>



Mise au rebut correcte de ce produit

Ce marquage indique que ce produit ne doit pas être jeté avec les autres déchets ménagers dans toute l'Union européenne. Pour prévenir d'éventuels dommages à l'environnement ou la santé humaine suite au rejet non contrôlé des déchets, recycler l'appareil de façon responsable afin d'assurer la réutilisation durable de ses ressources matérielles. Pour recycler votre appareil usagé, merci d'utiliser le système de retour et de collecte ou de contacter le détaillant qui vous l'a vendu. Il peut recycler ce produit en toute sécurité.

Afin de satisfaire aux exigences de sécurité de la FCC en matière d'exposition aux radiofréquences et aux circuits intégrés, une distance d'au moins 20 cm doit être maintenue entre cet appareil et les individus lorsque l'appareil est en fonctionnement.

Pour veiller au respect de ces exigences, il n'est pas conseillé d'utiliser l'appareil à une distance inférieure à celle indiquée. L'antenne utilisée pour cet émetteur ne doit pas se trouver à proximité d'une autre antenne ou d'un autre émetteur.





	Classe II
	Transformateur d'isolement résistant aux courts-circuits
	Alimentation à découpage
	Utiliser uniquement à l'intérieur

Table des matières

1. Contenu de l'emballage.....	83
2. Fonctionnement du WINBOT.....	86
3. Entretien.....	93
4. Voyant d'état	97
5. Dépannage	98
6. Spécifications.....	101

1. Contenu de l'emballage et spécifications techniques

1. Contenu de l'emballage/ 1.1 Contenu de l'emballage

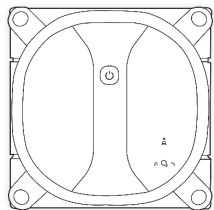

WINBOT

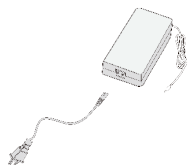

Adaptateur d'alimentation

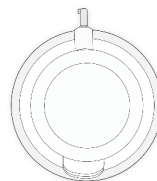

Module de sécurité avec
piles préinstallées



Télécommande (avec
piles)

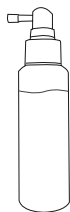

Solution de nettoyage
WINBOT

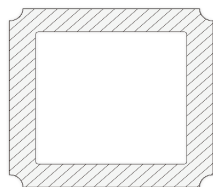

Patins de nettoyage

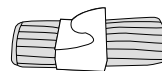

Chiffon de finition

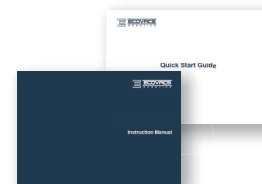

Manuel d'instructions +
Guide de démarrage
rapide

Remarque : Les figures et illustrations sont fournies uniquement à titre de référence, et peuvent ne pas représenter l'apparence du produit. La conception et les spécifications du produit peuvent être modifiées sans préavis.

1. Contenu de l'emballage et spécifications techniques

1. Contenu de l'emballage/ 1.2 Schéma du produit

Avant

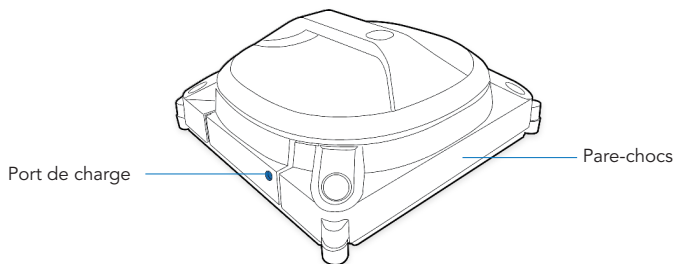
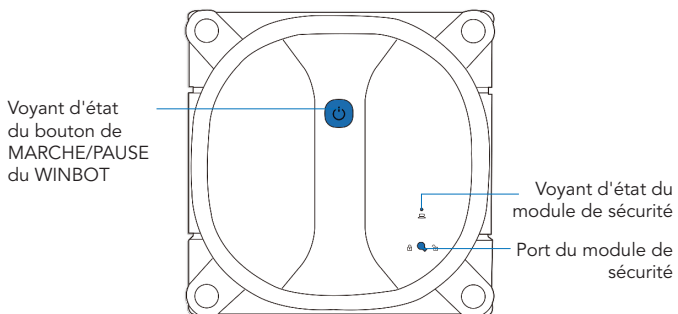

Arrière

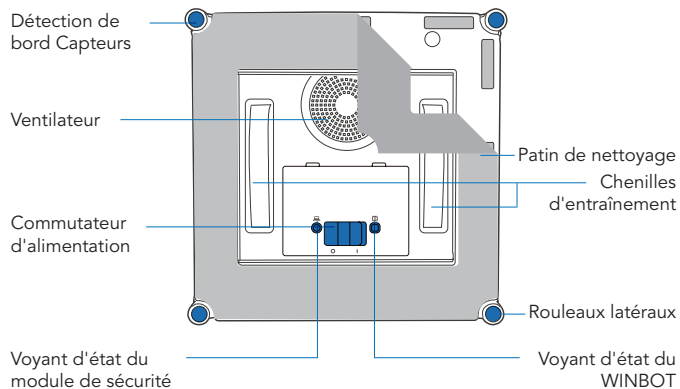

1. Contenu de l'emballage et spécifications techniques

Télécommande

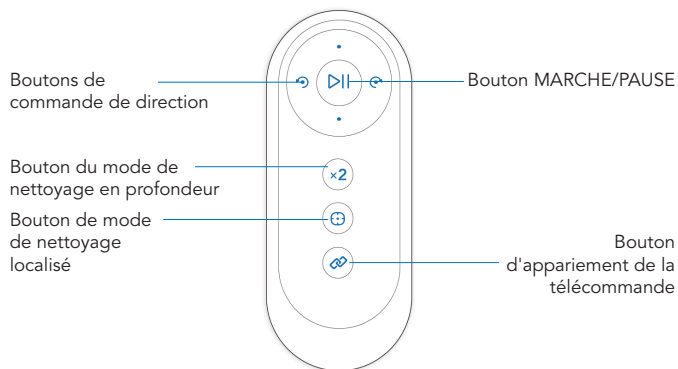

* La télécommande est livrée appariée au WINBOT.

Remarque : Pour changer les piles de la télécommande, retirer le couvercle du logement des piles à l'arrière de la télécommande, retirer les piles usagées, insérer les piles neuves en respectant la polarité, et replacer le couvercle du logement des piles, en s'assurant qu'il s'enclenche bien en position fermée.

Module de sécurité

Avant

Connecteur du module de sécurité

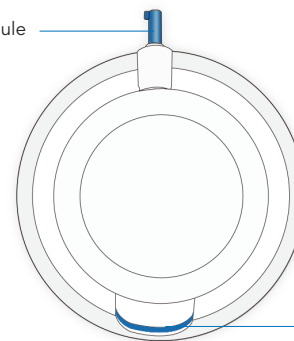

Poignée à déverrouillage rapide

Arrière

Voyant d'état de la batterie

Commutateur d'alimentation

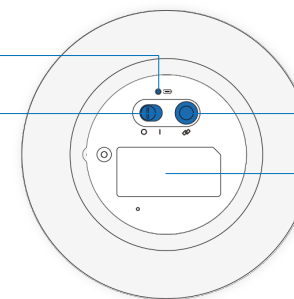

Bouton d'appariement du module de sécurité
(Dans les 60 premières secondes de la mise sous tension du WINBOT, appuyer et maintenir simultanément enfoncés le bouton MARCHÉ/PAUSE du WINBOT et le bouton d'appariement du module de sécurité. L'appariement est terminé lorsque la touche MARCHÉ/PAUSE du WINBOT clignote en VERT et en ROUGE.)

Compartiment des piles

* Le module de sécurité est livré apparié au WINBOT.

2. Fonctionnement du WINBOT

2. Instructions d'utilisation du WINBOT / 2.1 Remarques avant le nettoyage

1 Retirer les bandes de protection

Avant la première utilisation, retirer les bandes de protection.

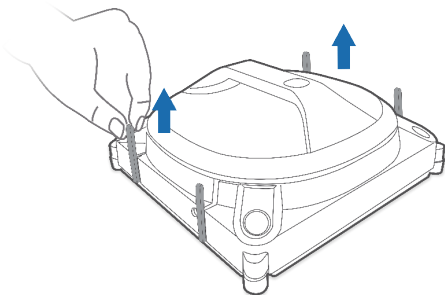

* Utiliser uniquement le WINBOT sur une surface lisse et ferme avec un cadre qui est plus épais que 3 mm.

2 Charger le WINBOT

Brancher l'adaptateur d'alimentation sur le port de chargement du WINBOT, puis le brancher à une source d'alimentation.

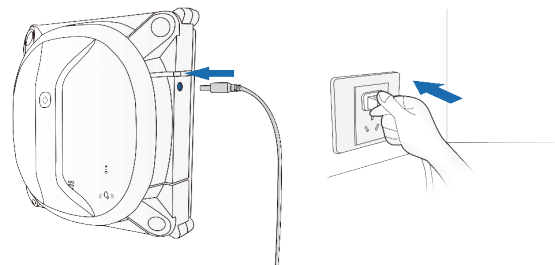

* Avant la première utilisation, charger complètement le WINBOT pendant environ **2 heures et demie**.

2. Fonctionnement du WINBOT

2. Instructions d'utilisation du WINBOT / 2.2 Remarques avant le nettoyage

1 Mettre le WINBOT sous tension

Tourner le commutateur d'alimentation en bas du WINBOT sur « I ».
(« I » = ON, « O » = OFF).

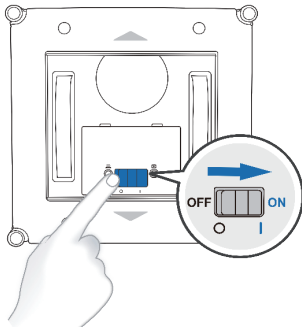

2 Mettre le module de sécurité sous tension

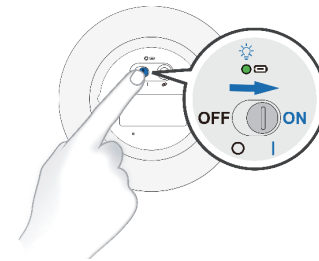

3 Connecter le module de sécurité

Lors de l'utilisation du WINBOT, le module de sécurité DOIT être utilisé pour fixer WINBOT en toute sécurité.

Insérer le connecteur du boîtier de sécurité dans le port du module de sécurité du WINBOT, le tourner dans le sens des aiguilles d'une montre en appuyant dessus jusqu'à ce qu'il s'enclenche.

* Le module de sécurité est livré avec les piles préinstallées.

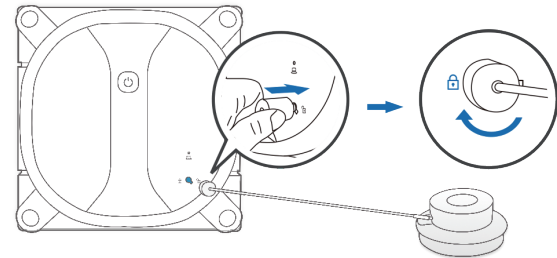

2. Fonctionnement du WINBOT

4 Attacher le module de sécurité

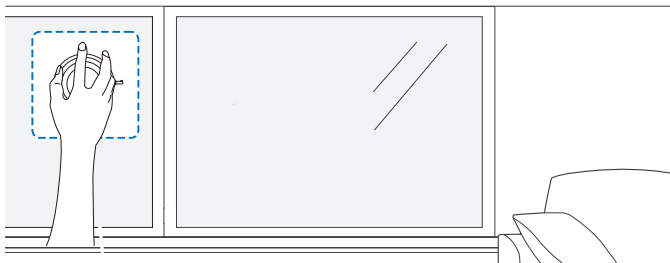

* Appuyer sur le module de sécurité pour le placer sur une fenêtre adjacente avant de nettoyer. S'il n'y a qu'une seule fenêtre, fixer le module de sécurité dans un coin pour améliorer les performances de nettoyage. Lors de la fixation du module de sécurité, l'essuyer avec le chiffon de finition pour assurer une bonne aspiration.

* Pour des raisons de sécurité, le boîtier de sécurité doit être fixé sur la face intérieure de la fenêtre.

5 Vaporiser la solution de nettoyage

Vaporiser la solution de nettoyage uniformément sur les deux bords les plus larges du patin de nettoyage. Pulvériser chaque bord environ huit fois. Utiliser le chiffon de finition pour nettoyer le patin de nettoyage, le ventilateur, les bandes de roulement et les capteurs de détection des bords. Cela permet d'empêcher le robot de glisser hors de sa position pendant l'utilisation.

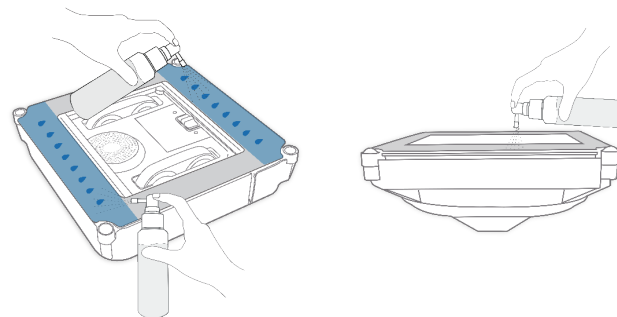

* Lors de la pulvérisation de la solution de nettoyage, maintenir la buse à environ 1-2 cm du patin de nettoyage.

* Il est recommandé d'utiliser une solution de nettoyage WINBOT d'ECOVACS avec le WINBOT. L'utilisation d'eau du robinet ou d'autres produits de nettoyage pourrait avoir un effet négatif sur les performances de nettoyage. L'utilisation d'autres solutions de nettoyage pourrait annuler la garantie.

2. Fonctionnement du WINBOT

6 Démarrer le nettoyage

Si la surface vitrée est particulièrement sale, utiliser le chiffon de finition pour nettoyer une zone de la vitre où sera fixé le module de sécurité.

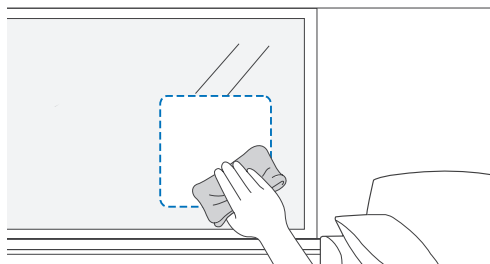

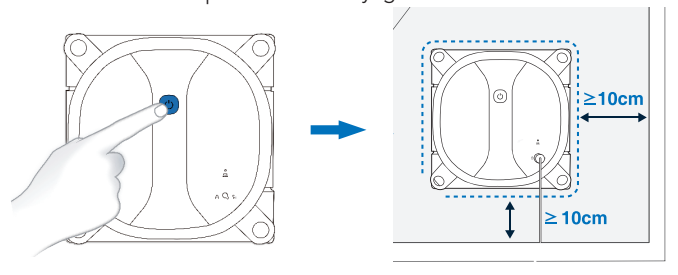

S'assurer que le commutateur d'alimentation inférieur est placé sur « I ». (« I » = ON, « O » = OFF) Appuyer  pour démarrer le ventilateur. Une fois le module de sécurité correctement connecté, le WINBOT démarre automatiquement le nettoyage.



- * Lors du nettoyage d'un verre sans cadre, maintenir le module de sécurité à plus de 10 cm du bord.
- * Après démarrage du WINBOT, maintenir le ventilateur à distance des cheveux ou de tout débris.

2. Fonctionnement du WINBOT

7 Mettre le WINBOT sur pause

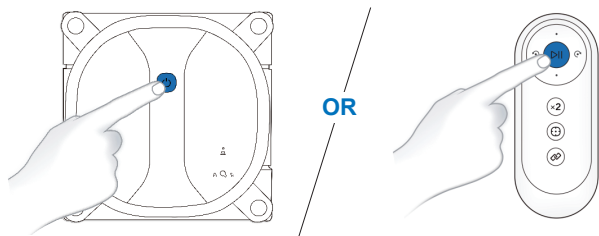

Pendant le nettoyage, il est possible de mettre le WINBOT sur pause en appuyant sur  ou  sur la télécommande.



8 Modes de nettoyage

Le WINBOT propose trois modes de nettoyage : Mode de nettoyage automatique, Mode de nettoyage en profondeur et Mode de nettoyage localisé. Vous pouvez choisir les modes de nettoyage selon vos besoins.

a. Mode de nettoyage automatique

Le mode de nettoyage le plus couramment utilisé. Le WINBOT nettoie selon un mouvement d'avant en arrière. Le mode de nettoyage automatique peut être démarré en appuyant sur la touche  du WINBOT ou  de la télécommande.

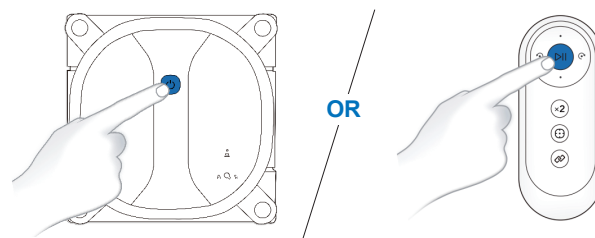

2. Fonctionnement du WINBOT

b. Mode de nettoyage en profondeur

Appuyer sur le bouton (x2) de la télécommande. Ce mode peut être utilisé pour une meilleure performance de nettoyage puisque le WINBOT nettoie en répétant le cycle de nettoyage.



c. Mode de nettoyage localisé

Ce mode peut être utilisé pour une zone contenant beaucoup de poussière et des saletés concentrées. Appuyer (x3) sur la touche de la télécommande pour lancer le mode Nettoyage localisé.

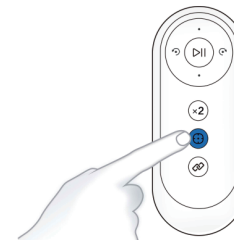

2. Fonctionnement du WINBOT

2. Fonctionnement de WINBOT / 2.3 Arrêter le nettoyage

Arrêter le nettoyage : Une fois que le WINBOT a terminé un cycle de nettoyage, il revient à l'emplacement de départ et indique « Nettoyage terminé ».

1 Retirer le WINBOT

Après avoir mis le WINBOT en pause, saisir la poignée, appuyer sur le  et le maintenir enfoncé pendant environ 5 secondes jusqu'à ce que le ventilateur s'arrête. Détacher le WINBOT de la fenêtre.

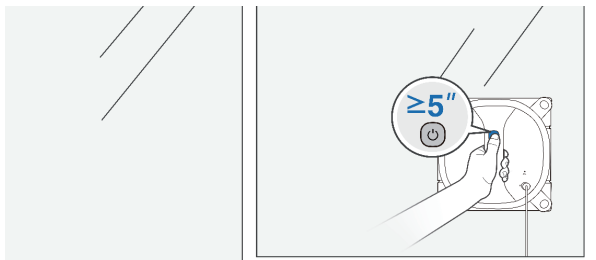

3 Détacher le module de sécurité

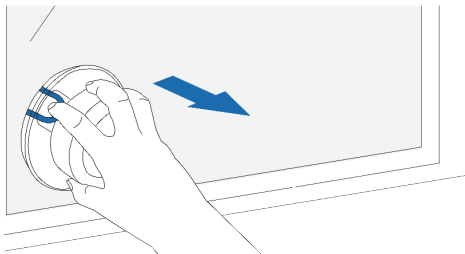

2 Mettre le WINBOT hors tension

Tourner le commutateur d'alimentation en bas du WINBOT sur « O ». (« I » = ON, « O » = OFF).

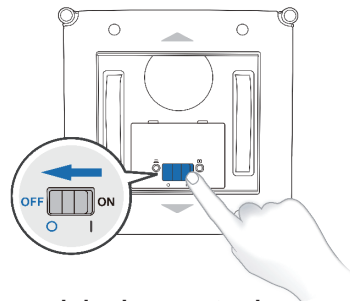

4 Mettre le module de sécurité hors tension sur OFF.

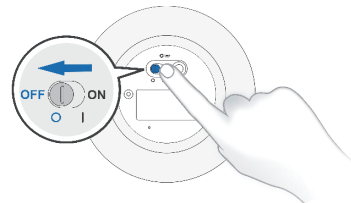

3. Entretien

Patin de nettoyage

a. Remplacer le patin de nettoyage

Mettre le robot WINBOT sur pause. Retirer le patin de nettoyage sale et en insérer un neuf dans le bon sens.

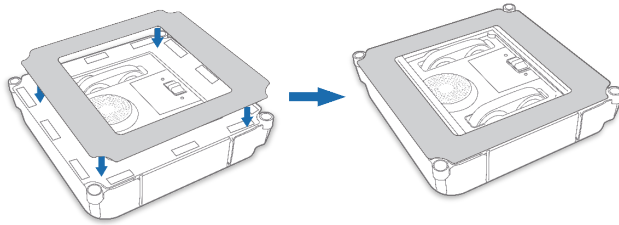

* La face sombre du patin de nettoyage est orientée vers l'extérieur. Veiller à ce que le côté avec ▲ soit fixé à la plaque du patin de nettoyage WINBOT avec le même ▲.

b. Nettoyer le patin de nettoyage

Retirer le patin de nettoyage du WINBOT. Plonger le patin de nettoyage dans de l'eau tiède pendant environ 2 minutes et frotter une brosse douce le long des rainures du patin de nettoyage pour enlever la saleté. Plier le patin de nettoyage et le presser doucement pour retirer l'excédent d'eau, puis le placer à plat pour le faire sécher.

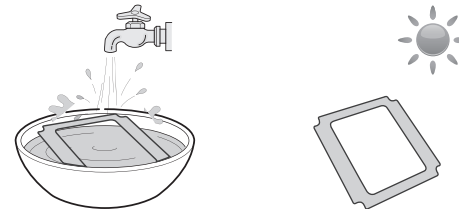

* Ne pas exercer une pression excessive sur le patin et ne pas le suspendre pas pour sécher car il pourrait perdre sa forme et cela altérerait sa capacité à absorber la saleté.

* NE PAS UTILISER de patin de nettoyage humide sur le WINBOT. Cela permet d'empêcher le robot de glisser hors de sa position pendant l'utilisation.

* Si le patin de nettoyage est usé ou ne s'adapte plus exactement à la zone auto-agrippante, le remplacer par un neuf pour de meilleures performances de nettoyage.

3. Entretien

Nettoyage des chenilles d'entraînement

Avant de procéder au nettoyage, s'assurer que le commutateur d'alimentation est en position « I » et que le ventilateur est éteint.

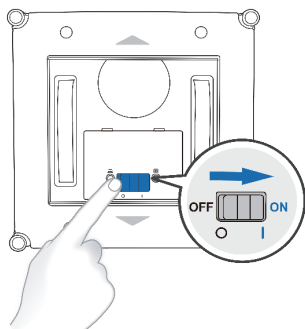

Inspecter les chenilles d'entraînement en utilisant les boutons de commande de direction sur la télécommande. En présence de saletés, arrêter les chenilles d'entraînement et les nettoyer avec le chiffon de finition.

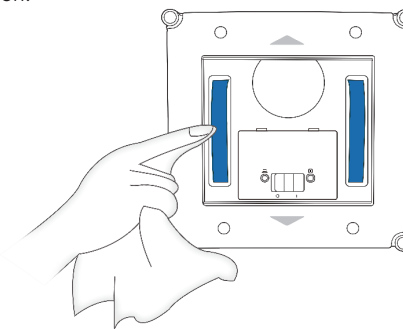

Après avoir nettoyé les chenilles d'entraînement, fixer le patin de nettoyage et commencer à nettoyer la vitre, ou mettre le commutateur d'alimentation du WINBOT sur « O » pour mettre le WINBOT hors tension.

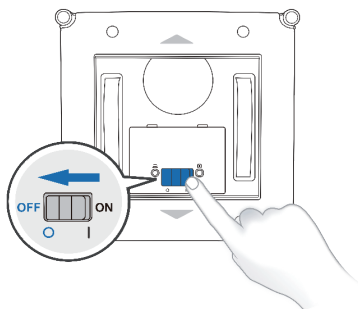

3. Entretien

Autres composants

Ventilateur : Nettoyer le ventilateur avec le chiffon de finition pour maintenir l'aspiration au maximum de ses performances.

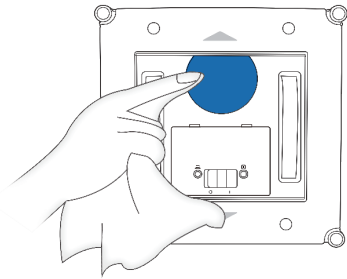

Capteurs de détection de bord : Nettoyer les capteurs à l'aide du chiffon de finition.

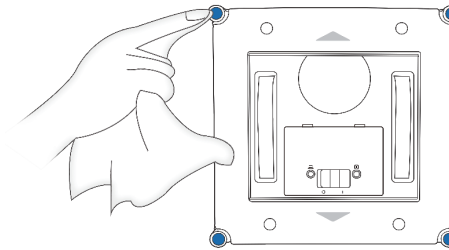

Rouleaux latéraux : Nettoyer les rouleaux latéraux à l'aide du chiffon de finition pour garantir la sensibilité.

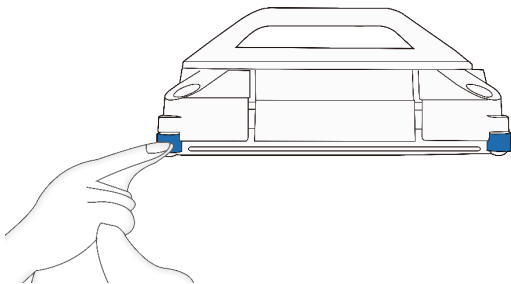

* Après que le WINBOT a émis un rapport de batterie faible, charger complètement le WINBOT pour prolonger la durée de vie de la batterie avant d'utiliser ou de stocker le WINBOT.

* Si le WINBOT n'est pas utilisé pendant une longue période, charger complètement le WINBOT, puis l'éteindre avant de le ranger. Charger le WINBOT tous les 6 mois pour éviter d'endommager la batterie.

3. Entretien

Module de sécurité

A. Installation des piles

Dévisser le couvercle de la batterie situé au bas du boîtier de sécurité, ouvrir le compartiment à piles, installer deux piles en respectant la polarité et fermer le compartiment à piles avant de serrer la vis.

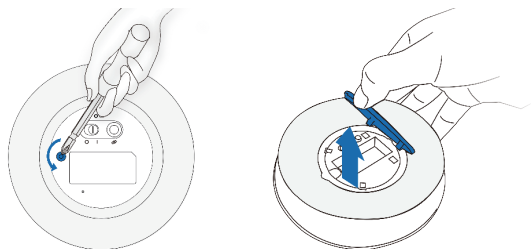

* Si le WINBOT n'est pas utilisé pendant une longue période, retirer les piles du module de sécurité. En cas de fuite de la batterie, retirer les deux piles et nettoyer le compartiment à piles.

B. Nettoyer le module de sécurité

Essuyer la partie inférieure du module de sécurité avec le chiffon de finition.

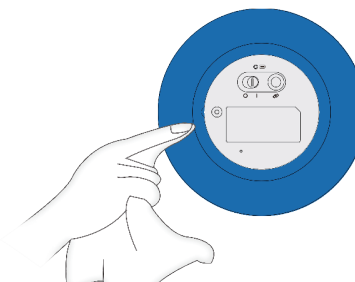



4. Voyant d'état

WINBOT	Voyant d'état du bouton de Marche/ Pause du WINBOT	BLEU clignotant	Lorsque le WINBOT est en charge, le voyant clignote en BLEU et s'éteint une fois la charge terminée.
		Voyant BLEU éteint	C'est normal. Le WINBOT passe automatiquement en mode Veille après une pause longue. Appuyer sur le bouton MARCHÉ/PAUSE pour réactiver le WINBOT.
		Voyant BLEU allumé	1. Ceci est normal lorsque le WINBOT fonctionne ou est en pause. 2. Le module de sécurité est en cours de préparation.
		ROUGE clignotant	Se reporter à la section Dépannage pour obtenir des solutions.
		Voyant ROUGE allumé	La batterie du WINBOT est faible et doit être rechargée.
	Voyant d'état du module de sécurité	Voyant VERT allumé	Le module de sécurité est normal et le WINBOT peut commencer à nettoyer.
		ROUGE clignotant	Le module de sécurité n'est pas prêt à être attaché sur la vitre : 1. Le signal du module de sécurité n'est pas détecté. 2. Le connecteur du module de sécurité n'est pas inséré dans le WINBOT. 3. Le module de sécurité n'est pas apparié au WINBOT. 4. Le module de sécurité n'est pas fixé fermement et de manière sécurisée à la vitre.
		Voyant ROUGE allumé	Les piles du module de sécurité sont faibles et doivent être remplacées.
Module de sécurité	Voyant d'état de la batterie	Voyant VERT allumé	C'est normal. La batterie du module de sécurité est suffisamment chargée.
		Voyant ROUGE allumé	Les piles du module de sécurité sont faibles. Remplacer les piles comme le décrit la section 3 Entretien.

Le WINBOT émet un rapport vocal lorsqu'il est mis sous tension, qu'il termine un cycle de nettoyage ou qu'il rencontre un problème.

5. Dépannage

N°.	Dysfonctionnement	Causes possibles	Solutions
1	Lorsque le module de sécurité est sous tension, le WINBOT signale pourtant qu'il doit être mis sous tension.	Le module de sécurité est en mode veille.	Remettre le module de sécurité sous tension pour le réactiver.
2	Une fois le boîtier de sécurité sous tension, le voyant de batterie ne réagit plus.	Les piles du module de sécurité sont faibles.	Remplacer les piles comme le décrit la section 3 Entretien. Si le problème persiste, contacter le service clientèle.
3	Lorsque le WINBOT fonctionne ou est mis sur pause, le voyant d'état du module de sécurité sur le WINBOT clignote en ROUGE et le WINBOT indique que la puissance d'aspiration est insuffisante.	Le module de sécurité perd de sa puissance d'aspiration.	Détacher le module de sécurité de la fenêtre, nettoyer le module de sécurité à l'aide d'un chiffon propre et le fixer à nouveau à la fenêtre jusqu'à ce que le voyant d'état du module de sécurité sur le WINBOT s'allume en VERT.
4	Lorsque le WINBOT fonctionne ou est mis sur pause, le voyant d'état du module de sécurité sur le WINBOT clignote en ROUGE et le WINBOT indique une erreur de signal au niveau du module de sécurité.	Le module de sécurité n'est pas apparié au WINBOT ou rencontre un dysfonctionnement.	Dans les 60 secondes qui suivent la mise sous tension du WINBOT, appuyer simultanément sur la touche MARCHE/PAUSE du WINBOT et sur le bouton d'appariement du module de sécurité jusqu'à ce que le voyant d'état du module de sécurité clignote en VERT et en ROUGE pour indiquer que l'appariement a réussi.
5	Lorsque le WINBOT fonctionne ou est mis sur pause, le voyant d'état du module de sécurité sur le WINBOT clignote en ROUGE et le WINBOT signale que le module de sécurité n'est pas branché correctement.	Le connecteur du module de sécurité n'est pas bien connecté au port du module de sécurité du WINBOT.	Insérer le connecteur du module de sécurité dans le port du module de sécurité, appuyer dessus et tourner dans le sens des aiguilles d'une montre jusqu'à ce qu'il se verrouille.
6	La télécommande ne fonctionne pas.	La télécommande n'est pas appariée au WINBOT ou l'appariement est invalidé.	Éteindre et redémarrer le robot. Dans les 60 secondes qui suivent, appuyer simultanément sur les touches  du WINBOT et  de la télécommande et les maintenir enfoncées jusqu'à ce que le voyant clignote en VERT et en ROUGE pour indiquer que l'appariement est terminé.

5. Dépannage

N°.	Dysfonctionnement	Causes possibles	Solutions
7	Le WINBOT glisse hors de sa position ou se déplace de manière irrégulière, et indique que le WINBOT glisse.	Il y a trop de saleté et de débris sur la fenêtre.	<p>A. Vérifier si le patin de nettoyage est sale ou trop humide. Si c'est le cas, le remplacer par un neuf. Vaporiser la solution de nettoyage uniformément sur les deux bords les plus larges du patin de nettoyage. Pulvériser chaque bord environ huit fois et redémarrer le WINBOT.</p> <p>B. Nettoyer les chenilles d'entraînement comme le décrit la section 3 Entretien.</p> <p>C. Si le problème persiste, utiliser les boutons de commande de direction de la télécommande pour nettoyer la vitre.</p> <p>* Le WINBOT est destiné à être utilisé pour le nettoyage régulier des fenêtres courantes en usage domestique. Le produit n'est PAS conçu pour remplacer un nettoyage intensif ou un premier nettoyage.</p>
		Il y a trop de saleté et de débris sur le patin de nettoyage.	
		Le patin de nettoyage est trop humide.	
		Les chenilles d'entraînement sont sales.	
		Les chenilles d'entraînement sont usées.	
8	Le WINBOT ne se déplace pas et indique que la puissance d'aspiration est insuffisante.	Le patin de nettoyage n'est pas fixé correctement.	Retirer le patin de nettoyage et l'insérer dans le bon sens.
		Il y a une fissure sur le verre.	Tenir le cordon de sécurité et appuyer sur les boutons de direction de la télécommande pour que le WINBOT évite la fissure et les obstacles.
		La plaque du patin de nettoyage est bloquée par des fissures ou des obstacles.	
9	Le WINBOT peut à peine bouger ou se déplace en cercles, et indique que la chenille d'entraînement est bloquée.	La chenille d'entraînement est bloquée.	Vérifier l'absence de poussière ou de débris sur les chenilles d'entraînement. Nettoyer les chenilles d'entraînement comme le décrit la section 3 Entretien. Redémarrer le WINBOT. Si le problème persiste, contacter le service clientèle.

5. Dépannage

N°.	Dysfonctionnement	Causes possibles	Solutions
10	Le WINBOT reste à l'endroit où il se trouve ou se déplace de manière irrégulière et signale que le pare-chocs est bloqué.	Le pare-chocs est bloqué. Le pare-chocs est endommagé.	Si le pare-chocs est bloqué, tapoter doucement le pare-chocs et vérifier s'il rebondit. Si oui, redémarrer le WINBOT. Si le problème persiste, contacter le service clientèle.
11	Le WINBOT reste à l'endroit où il se trouve ou se déplace de manière irrégulière et signale un dysfonctionnement matériel.	Les capteurs de détection des bords présentent une erreur de signal. Défaillance du ventilateur.	A. Vérifier si le capteur de détection des bords est recouvert par le patin de nettoyage. B. Vérifier s'il y a des débris sur le capteur de détection des bords. Si c'est le cas, nettoyer les capteurs de détection. C. Vérifier si les capteurs de détection des bords sont endommagés. Si c'est le cas, contacter le service clientèle. Vérifier qu'il n'y a pas de débris sur le ventilateur. Nettoyer le ventilateur comme le décrit la section 3 Entretien. Si le problème persiste, contacter le service clientèle.
12	Le WINBOT cesse de se déplacer après avoir été fixé au verre et signale que le WINBOT doit être attaché au milieu de la fenêtre.	Le WINBOT est trop près du bord de la vitre ou des obstacles (poignées de fenêtre).	Utiliser les boutons de commande de direction sur la télécommande pour éloigner le WINBOT et le mettre à au moins 10 cm des angles de la fenêtre et des obstacles. Redémarrer le WINBOT. Alternativement, détacher le WINBOT de la fenêtre et le fixer à un endroit situé à au moins 10 cm des angles de la fenêtre et des obstacles. Redémarrer le WINBOT.
13	Le WINBOT est bloqué. Appuyer sur les boutons de commande de direction de la télécommande, les chenilles d'entraînement peuvent se déplacer mais le WINBOT bouge à peine.	Le WINBOT est bloqué par des obstacles.	Vérifier que le boîtier de sécurité est solidement fixé à la vitre et que le cordon de sécurité est fixé et verrouillé. Tenir la sangle de sécurité et utiliser les boutons de commande de direction pour éloigner le WINBOT de la zone bloquante. Si le problème persiste, contacter le service clientèle.

6. Spécifications

Modèle	WA50		
Courant nominal d'entrée	27 V \equiv , 1,7 A	Puissance nominale	60 W
Adaptateur d'alimentation	OH-1048A2701700U1-U		
Entrée	100-240 V~ , 50-60 Hz, 1,5 A	Sortie	27 V \equiv 1,7 A
Modèle de télécommande	RC1712		
Désignation du type des piles de la télécommande	AAA	Tension nominale	1,5 V \equiv
Modèle du module de sécurité	AA1408	Tension d'entrée du module de sécurité	3 V \equiv
Désignation du type des piles du module de sécurité	AAA	Tension nominale	1,5 V \equiv
Puissance en mode désactivé/veille	Moins de 0,50 W		
Bandes de fréquence	2402-2483MHz		

La puissance de sortie du module Wi-Fi est inférieure à 100 mW.

Remarque : Ces spécifications techniques peuvent être modifiées à des fins d'amélioration continue.

Congratulazioni per aver acquistato ECOVACS ROBOTICS WINBOT! Speriamo che vi dia grandi soddisfazioni per molti anni. Siamo certi che l'acquisto di questo nuovo robot vi aiuterà a tenere pulita la vostra casa e vi permetterà di avere più tempo libero per altre attività.

Live Smart. Enjoy Life.

Se doveste imbattervi in situazioni non trattate adeguatamente in questo Manuale d'uso, contattate il nostro Centro di assistenza. Un tecnico risponderà alle vostre domande e vi aiuterà a risolvere il problema.

Per ulteriori informazioni, visitare il sito Web ufficiale di ECOVACS ROBOTICS: www.ecovacs.com

L'azienda si riserva il diritto di apportare modifiche migliorative tecniche o di design al prodotto.

Grazie per aver scelto WINBOT!

IMPORTANTI ISTRUZIONI SULLA SICUREZZA

Quando si usa un elettrodomestico, è necessario seguire delle precauzioni di base:

LEGGERE TUTTE LE ISTRUZIONI PRIMA DI UTILIZZARE L'APPARECCHIO CONSERVARE QUESTE ISTRUZIONI

1. Questo apparecchio può essere usato da persone con capacità fisiche, sensoriali o mentali ridotte o scarsa esperienza e conoscenza, a condizione che abbiano ricevuto assistenza o istruzioni per l'uso dell'apparecchio in un modo sicuro e che comprendano i potenziali rischi correlati. I bambini non devono giocare con l'apparecchio.

2. Non utilizzare l'apparecchio in ambienti estremamente caldi, freddi o umidi (al di sotto di 0 °C/32 °F, al di sopra di 40 °C/104 °F, al di sopra del 65% di umidità). L'apparecchio può essere utilizzato per pulire la parte esterna delle finestre, se collegato correttamente al Pod di sicurezza e in condizioni di assenza di vento, pioggia o neve.
3. Non lasciare l'apparecchio incustodito durante il funzionamento.
4. SOLO per uso domestico. Non utilizzare l'apparecchio in ambienti commerciali o industriali.
5. Non utilizzare l'apparecchio su un vetro rotto o su un vetro con manifesti attaccati o punti in rilievo sulla superficie.
6. Utilizzare l'apparecchio esclusivamente come indicato nelle istruzioni del manuale d'uso. Utilizzare solo accessori consigliati o forniti dal produttore. Utilizzare esclusivamente la batteria ricaricabile e l'adattatore di alimentazione forniti dal produttore.

Importanti istruzioni sulla sicurezza

7. Assicurarsi che il voltaggio dell'alimentazione corrisponda al voltaggio indicato sull'adattatore di alimentazione.
8. Non utilizzare l'apparecchio su una finestra con un telaio di dimensioni inferiori a 5 mm (0,2").
9. Non utilizzare l'apparecchio su finestre bagnate o grasse.
10. Riporre l'apparecchio in un luogo lontano da fonti di calore e materiali infiammabili.
11. Non utilizzare l'apparecchio se non è saldamente fissato sul vetro o presenta segni visibili di danneggiamento.
12. Per ridurre il rischio di scosse elettriche, evitare che l'apparecchio entri in contatto con acqua o altri liquidi. Non posizionare o riporre l'apparecchio in punti in cui potrebbe cadere o scivolare in una vasca da bagno o in un lavandino.
13. Non toccare la spina di alimentazione o l'apparecchio con le mani bagnate.
14. Non ricaricare l'apparecchio in ambienti estremamente caldi o freddi, in quanto ciò potrebbe influire sulla durata della batteria.
15. Quando si ricarica l'apparecchio, non posizionarlo sopra altri apparecchi elettrici e tenerlo a distanza da fiamme e liquidi.
16. Fare attenzione a non danneggiare il cavo di alimentazione. Non trascinare o trasportare l'apparecchio tramite il cavo di alimentazione, non utilizzare il cavo di alimentazione a mo' di maniglia e non posizionarvi oggetti pesanti. Tenere il cavo di alimentazione lontano da superfici calde.
17. Non utilizzare l'apparecchio con prese o cavi di alimentazione danneggiati. Non utilizzare l'apparecchio se non funziona correttamente, se è caduto, se è danneggiato o se è venuto in contatto con acqua. In questi casi, sarà necessaria la riparazione da parte del produttore o tramite il servizio clienti per evitare rischi.
18. In caso di danneggiamento del cavo di alimentazione, sarà necessario sostituirlo presso il produttore o tramite il servizio clienti per evitare rischi.

Importanti istruzioni sulla sicurezza

19. È necessario rimuovere la spina dalla presa di corrente prima di pulire o effettuare operazioni di manutenzione sull'apparecchio.
20. Non scollegare l'adattatore di alimentazione tirando il cavo di alimentazione.
21. La batteria deve essere sostituita dal produttore o tramite il servizio clienti per evitare rischi.
22. È necessario rimuovere e smaltire la batteria secondo le leggi e le normative vigenti, prima dello smaltimento dell'apparecchio.
23. L'apparecchio deve essere scollegato dalla presa prima di rimuovere la batteria per lo smaltimento dell'apparecchio.
24. Gettare le batterie usate secondo le leggi e le normative vigenti.
25. Non incenerire l'apparecchio anche nel caso in cui sia molto danneggiato. La batteria può esplodere se esposta al fuoco.
26. L'apparecchio dev'essere utilizzato secondo le indicazioni di questo Manuale d'uso. Il produttore non potrà essere ritenuto responsabile per eventuali danni o infortuni causati da un utilizzo inappropriato.
27. Tenere l'apparecchio fuori dalla portata dei bambini quando è in funzione o si sta raffreddando.
28. **AVVISO:** ai fini della ricarica della batteria, utilizzare solo l'unità di alimentazione rimovibile OH-1048A2701700U1-U fornita con questo apparecchio.
29. Le batterie non ricaricabili non possono essere ricaricate.
30. Le batterie ricaricabili devono essere rimosse dall'apparecchio prima di ricaricarle.
31. Non è possibile utilizzare simultaneamente batterie nuove e vecchie.
32. Le batterie devono essere inserite correttamente secondo le indicazioni della polarità.
33. Le batterie esaurite devono essere rimosse dall'apparecchio e smaltite in modo sicuro.
34. Se l'apparecchio rimane inutilizzato per un periodo di tempo prolungato, rimuovere le batterie.
35. I terminali dell'alimentazione non devono essere in corto circuito.

Importanti istruzioni sulla sicurezza

Per i paesi dell'Unione europea

Per informazioni sulla Dichiarazione di conformità UE, visitare

<https://www.ecovacs.com/global/compliance>



Istruzioni per il corretto smaltimento del prodotto

Questo simbolo indica che il prodotto non dovrebbe essere smaltito insieme ad altri rifiuti domestici in tutta l'Unione europea. Per evitare danni all'ambiente o alla salute provocati da uno smaltimento di rifiuti non controllato, riciclare in maniera responsabile per promuovere il riutilizzo sostenibile delle risorse materiali. Per riciclare l'apparecchio usato, usare i servizi di ritiro e raccolta o contattare il rivenditore dove è stato acquistato il prodotto, che sarà in grado di smaltirlo correttamente.

Per soddisfare i requisiti in materia di esposizione RF, è consigliabile mantenere una distanza di 20 cm o più tra il dispositivo e le persone durante il funzionamento dell'apparecchio.

Per garantire la conformità, non è consigliato il funzionamento a distanze ravvicinate. L'antenna utilizzata per questo trasmettitore non deve essere utilizzata in combinazione con altre antenne o trasmettitori.

	Classe II
	Trasformatore isolante di sicurezza anti cortocircuito
	Alimentatore a commutazione
	Solo per uso in interni

1. Contenuto della confezione.....	108
2. Uso di WINBOT.....	111
3. Manutenzione	118
4. Spia di stato.....	122
5. Risoluzione dei problemi.....	123
6. Specifiche.....	126

1. Contenuto della confezione e specifiche tecniche

1. Contenuto della confezione/ 1.1 Contenuto della confezione

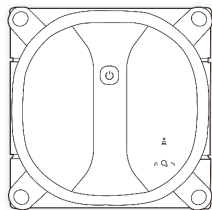

WINBOT

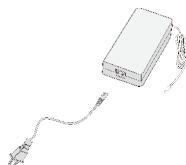

Adattatore di alimentazione

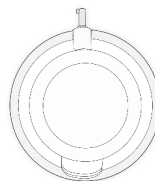

Pod di sicurezza con batterie pre-installate



Telecomando con batterie



Soluzione di pulizia WINBOT

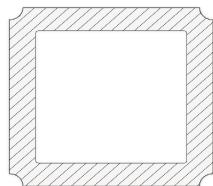

Panni di pulizia

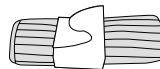

Panno di finitura

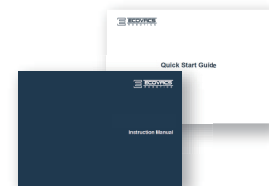

Manuale d'uso + Guida di avvio rapido

Nota: le figure e le illustrazioni sono solo per riferimento e potrebbero differire dal reale aspetto del prodotto. Il design e le specifiche del prodotto sono soggetti a modifica senza preavviso.

1. Contenuto della confezione e specifiche tecniche

1. Contenuto della confezione/ 1.2 Diagramma del prodotto

Parte anteriore

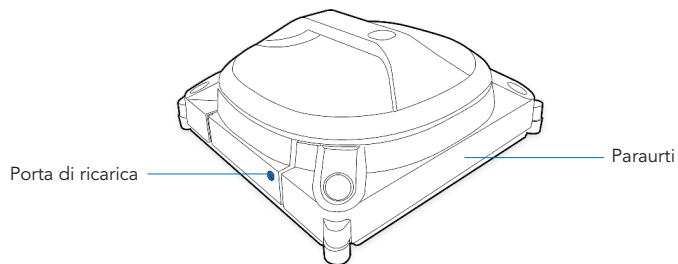
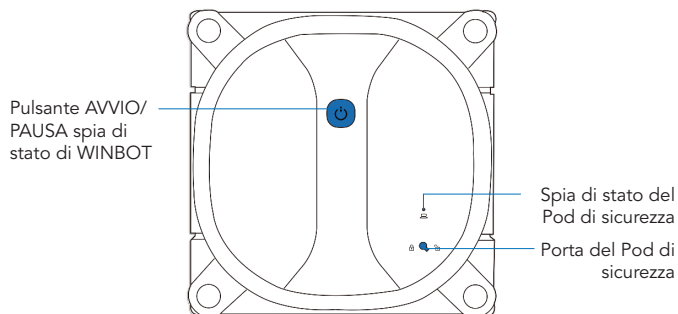

Indietro

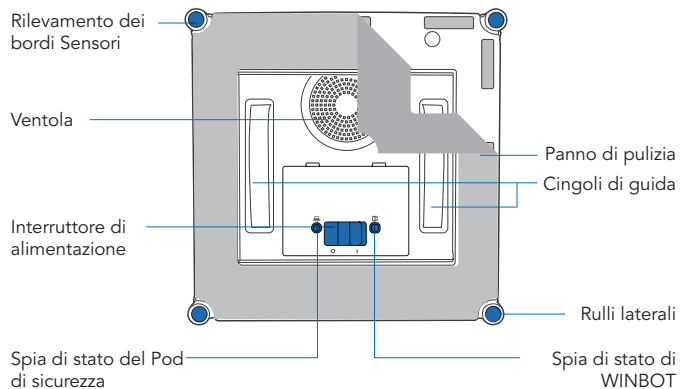

1. Contenuto della confezione e specifiche tecniche

Telecomando

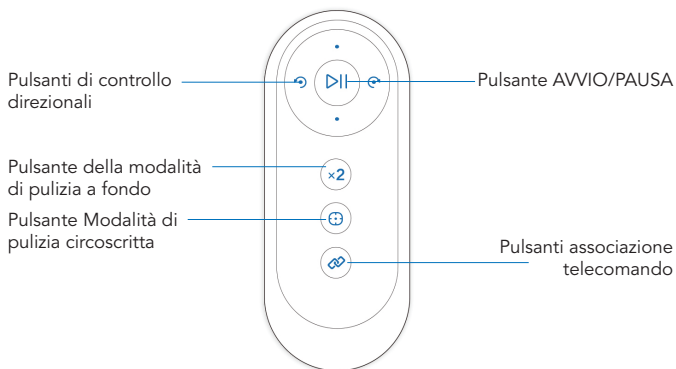

* Il telecomando viene fornito associato a WINBOT.

Nota: per cambiare le batterie nel telecomando, estrarre il coperchio della batteria sul retro del telecomando, estrarre le batterie vecchie, inserire le batterie correttamente secondo le indicazioni della polarità e far scorrere il coperchio della batteria in posizione, assicurandosi che si chiuda con uno scatto.

Pod di sicurezza

Parte anteriore

Connettore del Pod di sicurezza

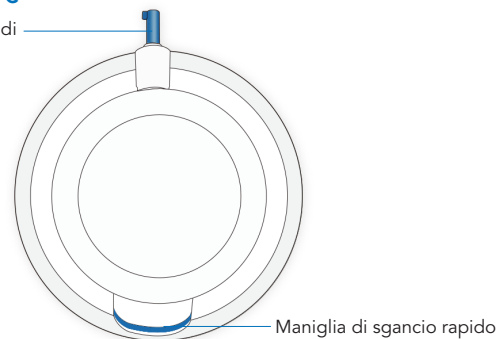

Indietro

Spia della batteria

Interruttore di alimentazione

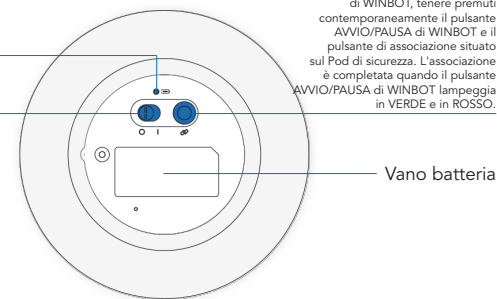

Pulsante di associazione del Pod di sicurezza

Entro 60 secondi dall'accensione di WINBOT, tenere premuti contemporaneamente il pulsante AVVIO/PAUSA di WINBOT e il pulsante di associazione situato sul Pod di sicurezza. L'associazione è completata quando il pulsante AVVIO/PAUSA di WINBOT lampeggia in VERDE e in ROSSO.

* Il Pod di sicurezza viene fornito associato a WINBOT.

2. Uso di WINBOT / 2.1 Note prima della pulizia

1 Rimozione delle strisce protettive

Prima del primo utilizzo, assicurarsi di rimuovere le strisce protettive.

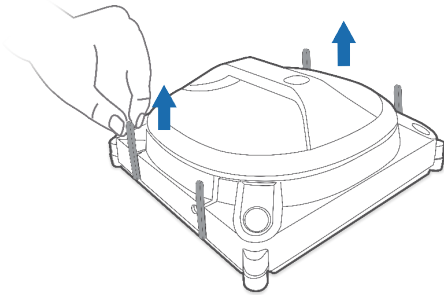

* Usare WINBOT solo su una superficie dura e uniforme con un telaio che sia più spesso di 3 mm/0,12".

2 Ricarica

Collegare l'adattatore di alimentazione alla porta di ricarica WINBOT, quindi collegarlo a un alimentatore.

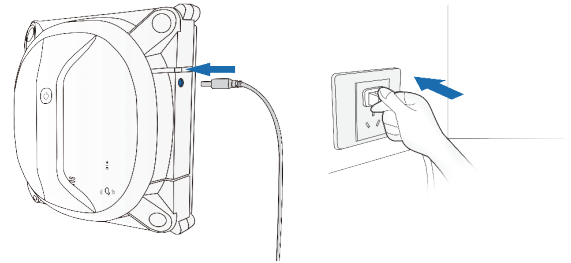

* Prima del primo utilizzo, assicurarsi di ricaricare completamente WINBOT per circa **2,5** ore.

2. Uso di WINBOT

2. Uso di WINBOT / 2.2 Note prima della pulizia

1 Accensione di WINBOT

Portare l'interruttore di alimentazione situato nella parte inferiore di WINBOT su "I". ("I" = ON, "O" = OFF)

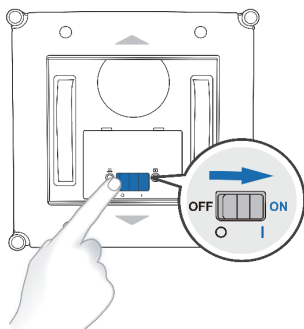

2 Accensione del Pod di sicurezza

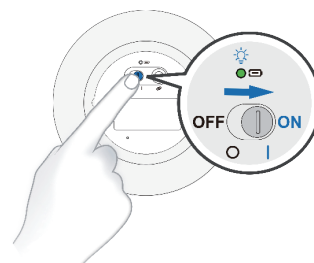

3 Collegamento del Pod di sicurezza

Quando si utilizza WINBOT, è **NECESSARIO** utilizzare il Pod di sicurezza per fissare WINBOT.

Inserire il connettore del Pod di sicurezza nella relativa porta di WINBOT, premere e ruotarlo in senso orario fino a quando non si blocca in posizione.

* Pod di sicurezza dotato di batterie pre-installate.

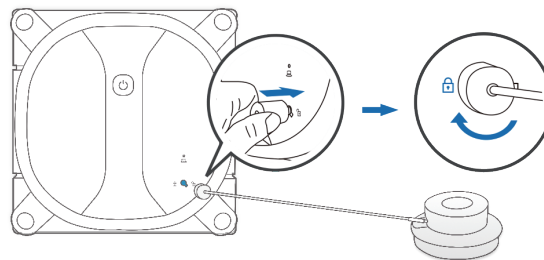

4 Fissaggio del Pod di sicurezza

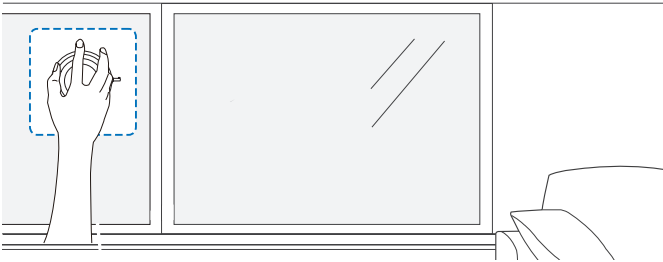

* Premere il Pod di sicurezza contro una finestra adiacente prima della pulizia. Se è presente una sola finestra, collegare il Pod di sicurezza all'angolo per migliorare le prestazioni di pulizia. Quando si collega il Pod di sicurezza, pulirlo con il panno di finitura per garantire una buona aspirazione.

* Per motivi di sicurezza, il Pod di sicurezza deve essere collegato a un pannello interno della finestra.

5 Soluzione di pulizia spray

Spruzzare la soluzione detergente in modo uniforme sui due bordi più larghi del panno di pulizia. Spruzzare ciascun bordo circa otto volte. Utilizzare il panno di finitura per pulire il panno di pulizia, la ventola, i cingoli e i sensori di rilevamento bordi. In questo modo si evita che il robot scivoli fuori posizione durante l'uso.

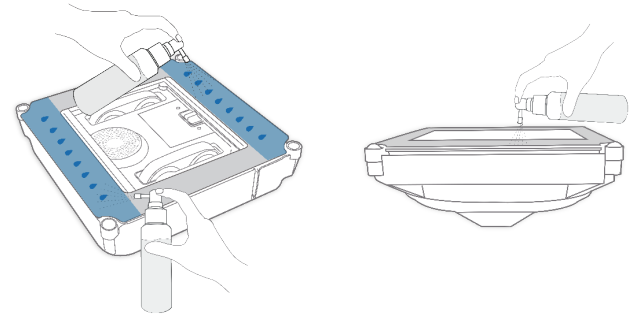

* Quando si spruzza la soluzione detergente, tenere l'ugello a circa 1-2 cm/0,39-0,78" di distanza dal panno di pulizia.

* Si consiglia di utilizzare WINBOT con una soluzione di pulizia WINBOT ECOVACS. L'uso di acqua di rubinetto o altri prodotti per la pulizia potrebbe avere un impatto sulle prestazioni di pulizia. L'uso di altre soluzioni di pulizia potrebbe invalidare la garanzia.

2. Uso di WINBOT

6 Avvio delle operazioni di pulizia

Se è presente troppa sporcizia sul vetro, utilizzare il panno di finitura per pulire un'area del vetro per il fissaggio del Pod di sicurezza.

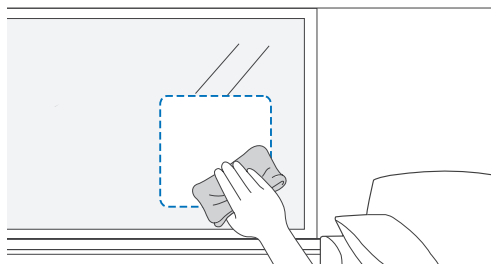

Assicurarsi che l'interruttore di alimentazione inferiore sia impostato su "I". ("I"= ON, "O"= OFF) Premere  per avviare la ventola. Dopo aver collegato correttamente il Pod di sicurezza, WINBOT inizia automaticamente la pulizia.

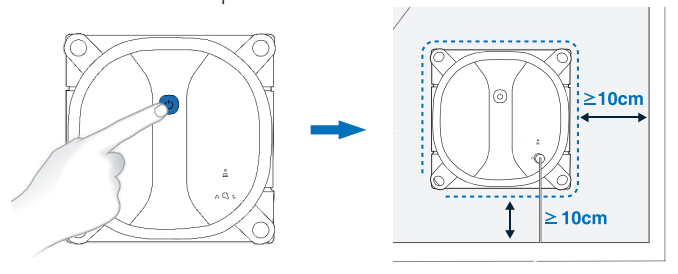



* Durante la pulizia di un vetro senza telaio, tenere il Pod di sicurezza a una distanza superiore di 10 cm/3,94" dal bordo.

* Una volta avviato WINBOT, mantenere la ventola lontano dai capelli o da eventuali detriti.

2. Uso di WINBOT

7 Attivazione della pausa di WINBOT

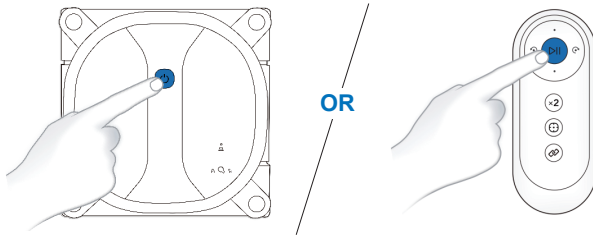

Durante la pulizia, WINBOT può essere messo in pausa premendo  su WINBOT o  sul telecomando.



8 Modalità di pulizia

WINBOT offre tre modalità di pulizia: Modalità di pulizia AUTOMATICA, Modalità di pulizia a fondo e Modalità di pulizia circoscritta. È possibile scegliere le modalità di pulizia in base alle necessità.

a. Modalità di pulizia AUTOMATICA

La modalità di pulizia più comunemente utilizzata. WINBOT pulisce seguendo uno schema a linea retta avanti e indietro. La modalità di pulizia AUTOMATICA può essere avviata premendo  su WINBOT o  sul telecomando.

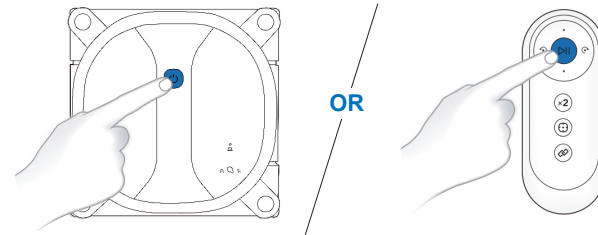

2. Uso di WINBOT

B. Modalità di pulizia a fondo

Premere il pulsante  sul telecomando. Questa modalità può essere utilizzata per una migliore prestazione di pulizia poiché WINBOT ripete il ciclo durante la pulizia.

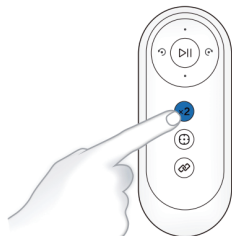

c. Modalità di pulizia circoscritta

Questa modalità può essere utilizzata per un'area con polvere e sporizia concentrate. Premere  sul telecomando per avviare la modalità di pulizia circoscritta.

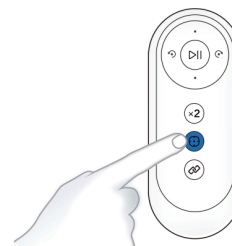

2. Uso di WINBOT / 2.3 Interruzione della pulizia

Interruzione della pulizia: una volta completato un ciclo di pulizia, WINBOT torna al punto di partenza e indica "Pulizia completata".

1 Rimuovere WINBOT

Dopo aver messo in pausa WINBOT, afferrare la maniglia e tenere premuto  per circa 5 secondi fino all'arresto della ventola. Rimuovere WINBOT dalla finestra.

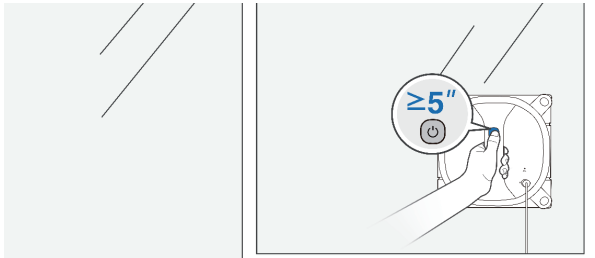

3 Rimozione del Pod di sicurezza

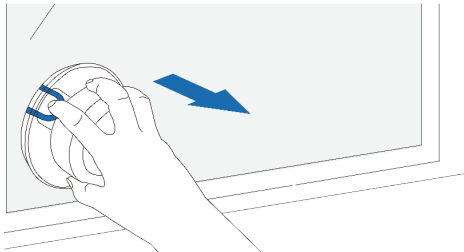

2 Spegnimento di WINBOT

Portare l'interruttore di alimentazione situato nella parte inferiore di WINBOT su "O". ("I" = ON, "O" = OFF)

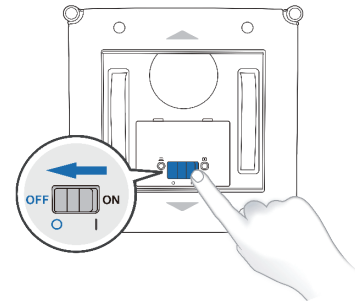

4 Spegnimento del Pod di sicurezza

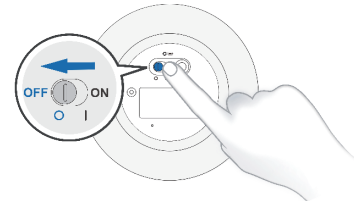

3. Manutenzione



3. Manutenzione

Panno di pulizia

a. Sostituzione del panno di pulizia

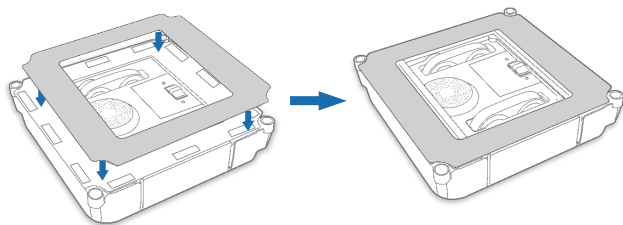
Mettere in pausa WINBOT. Rimuovere il panno di pulizia sporco e inserirne uno nuovo nell'orientamento corretto.



* Il lato scuro del panno di pulizia è rivolto verso l'esterno. Assicurarsi che il lato con  sia fissato al piatto per panno di pulizia di WINBOT con la stessa .

b. Pulizia del panno di pulizia

Rimuovere il panno di pulizia da WINBOT. Immergere il panno di pulizia in acqua tiepida per circa 2 minuti e strofinare con una spazzola morbida lungo le scanalature del panno di pulizia per rimuovere la sporcizia. Piegare il panno di pulizia e strizzarlo delicatamente per rimuovere l'acqua in eccesso, quindi posizionarlo su una superficie piana per asciugarlo.

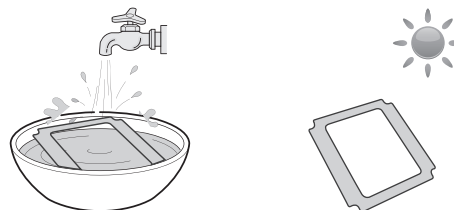

- * Non strizzare il panno con una forza eccessiva né appenderlo per asciugarlo, in quanto ciò potrebbe causare la perdita della sua forma e compromettere la capacità di assorbire la sporcizia.
- * NON utilizzare un panno di pulizia umido su WINBOT. In questo modo si evita che il robot scivoli fuori posizione durante l'uso.
- * Se il panno di pulizia diventa usurato o non si adatta più perfettamente all'area del dispositivo di fissaggio, sostituirlo con un nuovo panno per una pulizia ottimale.

3. Manutenzione

Pulizia dei cingoli di guida

Prima della pulizia, assicurarsi che l'interruttore di alimentazione sia impostato su "I" e che la ventola sia spenta.

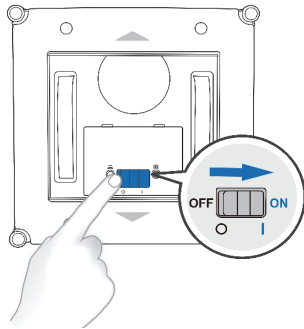

Ispezionare i cingoli di guida utilizzando i pulsanti di controllo direzionali del telecomando. Arrestare i cingoli di guida se si osserva della sporcizia e pulirli con il panno di finitura.

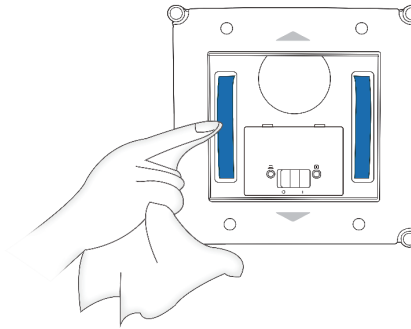

Dopo aver pulito i cingoli di guida, applicare il panno di pulizia e iniziare a pulire la finestra, oppure portare l'interruttore di accensione di WINBOT su "O" per spegnerlo.

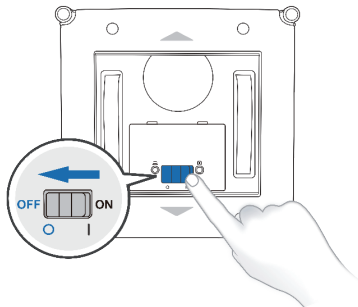

3. Manutenzione

Altri componenti

Ventola: Pulirla con il panno di finitura per mantenere l'aspirazione alle massime prestazioni.

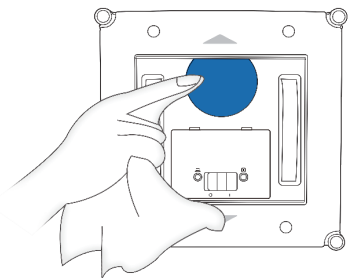

Sensori rilevamento bordi: Pulirli con il panno di finitura.

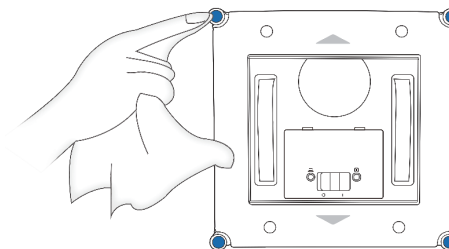

Rulli laterali: Pulire i rulli laterali con il panno di finitura per garantirne la sensibilità.

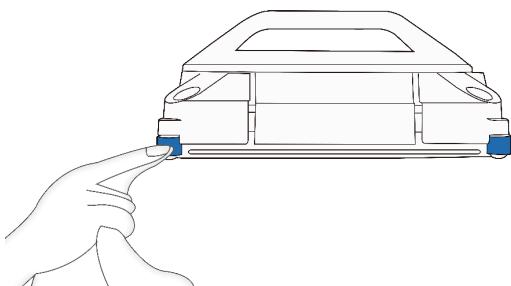

* Dopo che WINBOT ha emesso un segnale di batteria scarica, caricare completamente il dispositivo per prolungare la durata della batteria prima di utilizzare o riporre WINBOT.

* Se WINBOT non viene utilizzato per un lungo periodo di tempo, ricaricarlo completamente e spegnerlo prima di riporlo. Ricaricarlo ogni 6 mesi per evitare potenziali danni alla batteria.

3. Manutenzione

Pod di sicurezza

a. Installazione delle batterie

Svitare il coperchio della batteria nella parte inferiore del Pod di sicurezza, aprire il vano batterie, inserire due batterie correttamente secondo le indicazioni della polarità e chiudere il vano batteria prima di serrare la vite.

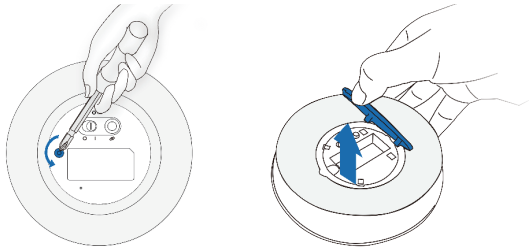

* Se WINBOT non viene utilizzato per un lungo periodo di tempo, estrarre le batterie dal Pod di sicurezza. In caso di perdite, rimuovere entrambe le batterie e pulire il vano batterie.

b. Pulizia del Pod di sicurezza

Pulire la parte inferiore del Pod di sicurezza con il panno di finitura.

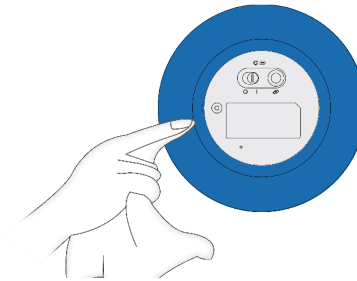



4. Spia di stato

WINBOT	Pulsante Avvio/ Pausa spia di stato di WINBOT	BLU lampeggiante	Quando WINBOT è in carica, la spia lampeggia in BLU e si spegne una volta completata la ricarica.
		Luce BLU spenta	Questo comportamento è normale. WINBOT passa automaticamente alla modalità di pausa dopo un certo periodo di tempo. Premere il pulsante Avvio/Pausa di WINBOT per riattivarlo.
		BLU brillante	1. Questo comportamento è normale quando WINBOT è in funzione o in pausa. 2. Il Pod di sicurezza è in fase di preparazione.
		ROSSA lampeggiante	Per le soluzioni, fare riferimento alla sezione Risoluzione dei problemi.
		ROSSO brillante	La batteria di WINBOT è scarica e necessita di ricarica.
	Spia di stato del Pod di sicurezza	VERDE brillante	Il Pod di sicurezza ha un comportamento normale e WINBOT può iniziare a funzionare.
		ROSSA lampeggiante	Il Pod di sicurezza non è pronto per essere fissato al vetro: 1. Il segnale del Pod di sicurezza non viene rilevato. 2. Il connettore del Pod di sicurezza non è inserito in WINBOT. 3. Il Pod di sicurezza non è associato a WINBOT. 4. Il Pod di sicurezza non è fissato al vetro in modo stabile e sicuro.
		ROSSO brillante	Le batterie del Pod di sicurezza sono scariche e devono essere sostituite.
Pod di sicurezza	Spia della batteria	VERDE brillante	Questo comportamento è normale. La batteria del Pod di sicurezza è sufficiente.
		ROSSO brillante	Le batterie del Pod di sicurezza sono scariche. Sostituire le batterie come descritto nella sezione 3 Manutenzione.

Quando viene acceso, completato un ciclo di pulizia o si verifica un problema, WINBOT emette un report vocale.

5. Risoluzione dei problemi

N°	Malfunzionamento	Possibili cause	Soluzioni
1	Quando si accende l'alimentazione del Pod di sicurezza, WINBOT segnala che è necessario accendere il Pod di sicurezza.	Il Pod di sicurezza si trova in modalità di sospensione.	Accendere nuovamente il Pod di sicurezza per riattivarlo.
2	Dopo aver acceso il Pod di sicurezza, la spia della batteria non reagisce.	Le batterie del Pod di sicurezza sono scariche.	Sostituire le batterie come descritto nella sezione 3 Manutenzione. Se il problema persiste, contattare l'assistenza clienti.
3	Quando WINBOT è in funzione o in pausa, la spia di stato del Pod di sicurezza su WINBOT lampeggia in ROSSO e WINBOT segnala che la potenza di aspirazione è insufficiente.	Il Pod di sicurezza sta perdendo la potenza di aspirazione.	Staccare il Pod di sicurezza dalla finestra, pulirlo con un panno pulito e fissarlo nuovamente alla finestra fino a quando la spia di stato del Pod di sicurezza su WINBOT non si illumina in VERDE.
4	Quando WINBOT è in funzione o in pausa, la spia di stato del Pod di sicurezza su WINBOT lampeggia in ROSSO e WINBOT segnala che il Pod di sicurezza presenta un errore di segnale.	Il Pod di sicurezza non è associato a WINBOT o ha un malfunzionamento relativo all'associazione.	Entro 60 secondi dall'accensione di WINBOT, tenere premuti contemporaneamente il pulsante AVVIO/PAUSA di WINBOT e il pulsante di associazione del Pod di sicurezza finché la spia di stato del Pod di sicurezza non lampeggia in VERDE e ROSSO a indicare che l'associazione è stata eseguita correttamente.
5	Quando WINBOT è in funzione o in pausa, la spia di stato del Pod di sicurezza su WINBOT lampeggia in ROSSO e WINBOT segnala che il Pod di sicurezza non è collegato correttamente.	Il connettore del Pod di sicurezza non è collegato correttamente alla porta del Pod di sicurezza su WINBOT.	Inserire il connettore del Pod di sicurezza nella relativa porta, premere e ruotarlo in senso orario fino a quando non si blocca in posizione.
6	Il telecomando non funziona.	Il telecomando non è associato a WINBOT o l'associazione non è valida.	Spegnere e riavviare il robot. Entro 60 secondi, tenere premuti contemporaneamente  su WINBOT e  sul telecomando fino a quando la spia luminosa non lampeggia in VERDE e ROSSO a indicare che l'associazione è stata completata.

5. Risoluzione dei problemi

N°	Malfunzionamento	Possibili cause	Soluzioni
7	WINBOT scivola fuori posizione o si muove in modo irregolare e segnala che WINBOT sta scivolando.	Troppo sporco e detriti sulla finestra.	A. Controllare se il panno di pulizia è sporco o troppo umido. In tal caso, sostituirlo con uno pulito. Spruzzare la soluzione detergente in modo uniforme sui due bordi più larghi del panno di pulizia. Spruzzare ciascun bordo circa otto volte e riavviare WINBOT.
		Troppo sporco e detriti sul panno di pulizia.	B. Pulire i cingoli di guida come descritto nella sezione 3 Manutenzione.
		Il panno di pulizia è troppo umido.	C. Se il problema persiste, utilizzare i pulsanti di controllo direzionali sul telecomando per pulire il vetro. * WINBOT è progettato per uso domestico, per essere utilizzato per eseguire operazioni di pulizia di routine di finestre comuni. Il prodotto NON è stato concepito per eseguire operazioni di pulizia a fondo o iniziali.
		I cingoli di guida sono sporchi.	Controllare la superficie dei cingoli di guida, verificare che non vi siano segni di usura, incrinature o rotture. In tal caso, contattare l'assistenza clienti.
8	WINBOT non si muove e segnala che la potenza di aspirazione è insufficiente.	Il panno di pulizia non è collegato correttamente.	Rimuovere il panno di pulizia e inserirlo nell'orientamento corretto.
		Sul vetro è presente una fessura.	Tenere il cordino di sicurezza e premere i tasti direzionali sul telecomando per lasciare che WINBOT si allontani dalla fessura e dalle barriere.
		Il piatto per panno di pulizia è bloccato a causa di una fessura o di barriere.	
9	WINBOT si muove con difficoltà o in cerchio e segnala che i cingoli di guida sono bloccati.	I cingoli di guida sono bloccati.	Controllare se sono presenti polvere o detriti sui cingoli di guida. In tal caso, pulire i cingoli di guida come descritto nella sezione 3 Manutenzione. Riavviare WINBOT. Se il problema persiste, contattare l'assistenza clienti.

5. Risoluzione dei problemi

N°	Malfunzionamento	Possibili cause	Soluzioni
10	WINBOT rimane fermo o si muove in modo irregolare e segnala che il paraurti è bloccato.	Il paraurti è bloccato.	Se il paraurti è bloccato, toccare delicatamente il paraurti per vedere se si sblocca. In tal caso, riavviare WINBOT. Se il problema persiste, contattare l'assistenza clienti.
		Il paraurti è danneggiato.	
11	WINBOT rimane fermo o si muove in modo irregolare e segnala un errore dell'hardware.	I sensori rilevamento bordi presentano un errore di segnale.	A. Controllare se il sensore rilevamento bordi è coperto dal panno di pulizia. B. Controllare se sono presenti detriti sul sensore rilevamento bordi. In tal caso, pulire i sensori. C. Controllare se i sensori rilevamento bordi sono danneggiati. In tal caso, contattare l'assistenza clienti.
		Malfunzionamento della ventola.	Controllare che non vi siano detriti sulla ventola. In tal caso, pulire la ventola come descritto nella sezione 3 Manutenzione. Se il problema persiste, contattare l'assistenza clienti.
12	WINBOT si arresta dopo essere stato fissato al vetro e segnala che WINBOT deve essere fissato al centro della finestra.	WINBOT è troppo vicino al bordo del vetro o agli ostacoli (maniglie della finestra).	Utilizzare i pulsanti di controllo direzionali sul telecomando per spostare WINBOT ad almeno 10 cm (4") dagli angoli della finestra e dagli ostacoli. Riavviare WINBOT. In alternativa, staccare WINBOT dalla finestra e fissarlo ad almeno 10 cm (4") dagli angoli della finestra e dagli ostacoli. Riavviare WINBOT.
13	WINBOT è bloccato. Premere i pulsanti di controllo direzionali sul telecomando, i cingoli di guida possono muoversi, ma WINBOT si muove con difficoltà.	WINBOT è bloccato da ostacoli.	Assicurarsi che il Pod di sicurezza sia fissato saldamente al vetro e che il cordino di sicurezza sia fissato e bloccato. Tenere il cordino di sicurezza e utilizzare i pulsanti di controllo direzionali per allontanare WINBOT dall'area bloccata. Se il problema persiste, contattare l'assistenza clienti.

6. Specifiche

Modello	WA50		
Ingresso nominale	27 V DC , 1,7 A	Potenza nominale	60 W
Adattatore di alimentazione	OH-1048A2701700U1-U		
Ingresso	100-240 V \sim , 50-60 Hz, 1,5 A	Uscita	27 V DC , 1,7 A
Modello del telecomando	RC1712		
Designazione del tipo di batteria del telecomando	AAA	Tensione nominale	1,5 V DC
Modello del Pod di sicurezza	AA1408	Tensione di ingresso Pod di sicurezza	3 V DC
Designazione del tipo di batteria del Pod di sicurezza	AAA	Tensione nominale	1,5 V DC
Alimentazione - Modalità Off/ Standby	Meno di 0,50 W		
Bande di frequenza	2402-2483MHz		

La potenza di uscita del modulo WIFI è inferiore a 100 mW.

Nota: le specifiche tecniche e di progettazione potrebbero variare a seguito dei miglioramenti continui sul prodotto.

Поздравляем с покупкой робота для мойки окон ECOVACS ROBOTICS WINBOT! Надеемся, что вы будете довольны ее работой в течение многих лет. Мы уверены, что благодаря покупке нового робота ваш дом будет всегда чистым, а вы сможете жить легко и наслаждаться жизнью.

Live Smart. Enjoy Life.

При возникновении ситуаций, не рассмотренных в настоящем руководстве по эксплуатации, обратитесь за помощью к специалистам авторизованных сервисных центров.

Дополнительную информацию можно получить на официальном сайте ECOVACS ROBOTICS по адресу: **www.ecovacs.com**

Компания оставляет за собой право вносить технологические и/или конструктивные изменения в данное изделие с целью улучшения его характеристик.

Благодарим за выбор WINBOT!

Инструкции по технике безопасности

ИНСТРУКЦИИ ПО ТЕХНИКЕ БЕЗОПАСНОСТИ

При использовании электрических приборов необходимо всегда соблюдать следующие меры предосторожности:

ПЕРЕД ЭКСПЛУАТАЦИЕЙ ДАННОГО ПРИБОРА ОЗНАКОМЬТЕСЬ СО ВСЕМИ ИНСТРУКЦИЯМИ СОХРАНИТЕ ДАННУЮ ИНФОРМАЦИЮ

1. Данный прибор могут использовать лица с ограниченными физическими, сенсорными или умственными способностями, а также лица, не обладающие достаточным опытом и знаниями, в случае, если они находятся под надлежащим присмотром, либо были проинструктированы о правильном использовании данного прибора и осознают возможные риски. Дети не должны играть с прибором.
2. Не используйте прибор при чрезмерно высокой или низкой температуре или в помещении с высоким уровнем влажности (ниже 0°C/+32°F или выше +40°C/+104°F, при влажности выше 65%). Прибор можно использовать для мытья окон снаружи при условии правильного крепления страховочного троса, низкой ветренности, отсутствия дождя или снега.
3. Не оставляйте работающий прибор без присмотра.
4. Прибор предназначен **ТОЛЬКО** для домашнего использования. Не используйте его в промышленных или производственных помещениях.
5. Не используйте прибор на треснувших стеклах, стеклах с плакатами или стеклах с негладкой поверхностью.
6. Используйте прибор только в соответствии с инструкциями, приведенными в руководстве по эксплуатации. Используйте только те комплектующие, которые рекомендованы или поставляются изготовителем. Используйте только перезаряжаемый аккумулятор и блок питания, поставляемые изготовителем.

Инструкции по технике безопасности

7. Напряжение питания должно соответствовать напряжению, указанному на блоке питания.
8. Не используйте прибор на окнах с рамами менее 5 мм (0,2 дюйма).
9. Не используйте прибор на влажных или покрытых жиром окнах.
10. Храните прибор вдали от источников тепла и горючих материалов.
11. Не используйте прибор, если он неплотно прилегает к стеклу или имеет заметные признаки повреждения.
12. Во избежание поражения электрическим током не опускайте прибор в воду или любую другую жидкость. Не размещайте и не храните прибор в местах, откуда он может упасть в воду или другую жидкость.
13. Не касайтесь прибора или вилки кабеля питания влажными руками.
14. Не заряжайте прибор при чрезмерно высокой или низкой температуре. Это может сократить срок службы аккумулятора.
15. При зарядке прибора не размещайте его на других электроприборах и держите его вдали от открытого пламени и жидкостей.
16. Соблюдайте осторожность, чтобы не повредить кабель питания. Не тяните и не переносите прибор за кабель питания, не пользуйтесь кабелем питания как ручкой и не ставьте на него тяжелые предметы. Держите кабель питания вдали от горячих поверхностей.
17. Не пользуйтесь поврежденным кабелем питания или розеткой. Не пользуйтесь прибором при нарушении его функционирования, а также при его падении, повреждении или попадании в воду. В целях обеспечения безопасности ремонт прибора должен выполняться представителем производителя или авторизованного сервисного центра.
18. В целях обеспечения безопасности при повреждении кабеля питания его замену должен выполнять представитель изготовителя или авторизованного сервисного центра.
19. Перед очисткой или проведением процедур техобслуживания прибора необходимо извлечь вилку из розетки.
20. Не тяните за кабель питания для отключения блока питания от сети.

Инструкции по технике безопасности

21. В целях обеспечения безопасности замену аккумулятора должен производить представитель изготовителя или авторизованного сервисного центра.
22. Перед утилизацией прибора аккумулятор необходимо извлечь и утилизировать в соответствии с местными законодательными и нормативными актами.
23. Перед извлечением аккумулятора при утилизации прибора его необходимо отключить от сети питания.
24. Утилизация аккумуляторов должна проводиться в соответствии с местными законодательными и нормативными актами.
25. Не сжигайте прибор даже в случае его серьезного повреждения. При попадании в огонь аккумулятор может взорваться.
26. Прибор должен эксплуатироваться с соблюдением инструкций, изложенных в руководстве пользователя. Производитель не несет какой-либо ответственности за повреждения или неисправности, вызванные ненадлежащей эксплуатацией прибора.
27. Не допускайте детей к прибору, когда он подключен к источнику питания или остывает.
28. ПРЕДУПРЕЖДЕНИЕ. Для зарядки аккумулятора используйте только отсоединяемый блок питания ОН-1048А2701700U1-U, входящий в комплект поставки.
29. Не пытайтесь заряжать непerezаряжаемые батарейки.
30. Перед зарядкой перезаряжаемых аккумуляторов их необходимо извлечь из прибора.
31. Не используйте одновременно батарейки разных типов, а также новые и старые батарейки.
32. При установке батареек соблюдайте полярность.
33. Старые батарейки необходимо извлечь из прибора и утилизировать соответствующим образом.
34. Если прибор не будет использоваться в течение длительного времени, необходимо извлечь батарейки.
35. Не допускайте короткого замыкания зажимов питания.

Инструкции по технике безопасности

Для стран Европейского Союза

Для получения информации о Европейской декларации соответствия, посетите <https://www.ecovacs.com/global/compliance>



Правила утилизации данного прибора

Данный знак означает, что настоящий продукт не следует утилизировать вместе с бытовыми отходами на территории стран ЕС. Для предотвращения нанесения вреда окружающей среде и здоровью людей в результате неконтролируемой утилизации отходов приборы следует утилизировать с должной ответственностью, обеспечивая экологически устойчивое повторное использование материалов. Чтобы утилизировать прибор, воспользуйтесь системой сбора и возврата или обратитесь в магазин, в котором он был приобретен. Это позволит обеспечить безопасность утилизации.

В соответствии с требованиями относительно воздействия радиочастотного излучения во время эксплуатации устройства расстояние между ним и пользователями должно составлять не менее 20 см.

Для обеспечения соответствия нормативным требованиям не рекомендуется выполнять какие-либо действия на более близком расстоянии. Антенна, используемая для данного передатчика, не должна находиться рядом или использоваться совместно с любой другой антенной или передатчиком.

	Класс II
	Разделительный трансформатор с защитой от короткого замыкания
	Переключаемый источник питания
	Прибор предназначен только для использования внутри помещений

Содержание

1. Комплектация	133
2. Использование WINBOT	136
3. Техническое обслуживание	143
4. Индикатор состояния.....	147
5. Устранение неисправностей.....	148
6. Технические характеристики	151

1. Комплектация и технические характеристики

1. Комплектация / 1.1 Комплектация

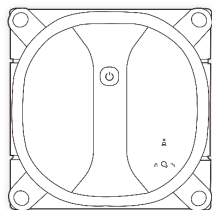

WINBOT

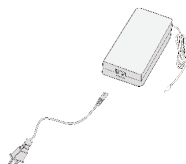

Блок питания



Защитный блок с
предварительно
установленными
батареями



Пульт дистанционного
управления с
батареями



Чистящее средство
WINBOT

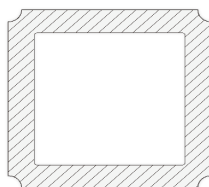

Чистящие насадки

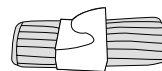

Ткань для полировки

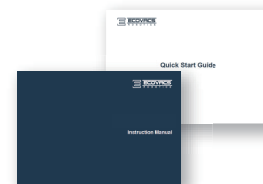

Руководство по
эксплуатации +
Краткое руководство

Примечание. Рисунки и иллюстрации приведены в ознакомительных целях и могут отличаться от фактического внешнего вида изделия. Конструкция и технические характеристики изделия могут быть изменены без предварительного уведомления.

1. Комплектация и технические характеристики

1. Комплектация / 1.2 Схема изделия

Передняя сторона

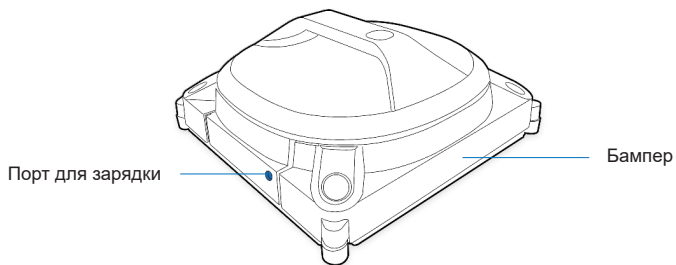
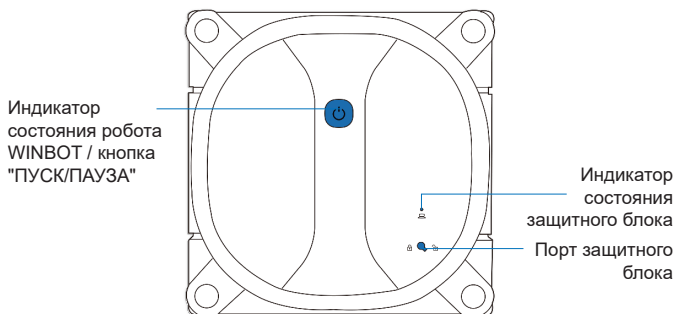

Задняя сторона

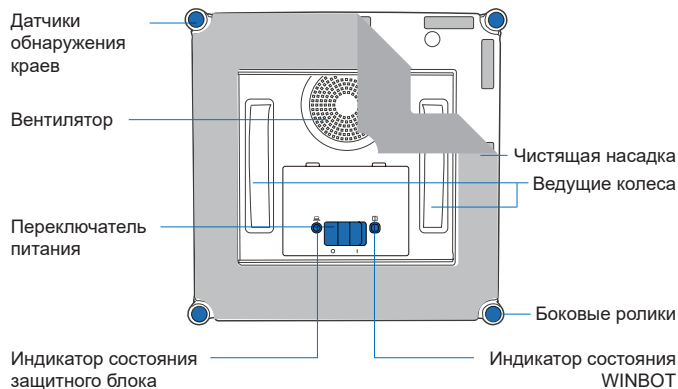

1. Комплектация и технические характеристики

Пульт дистанционного управления

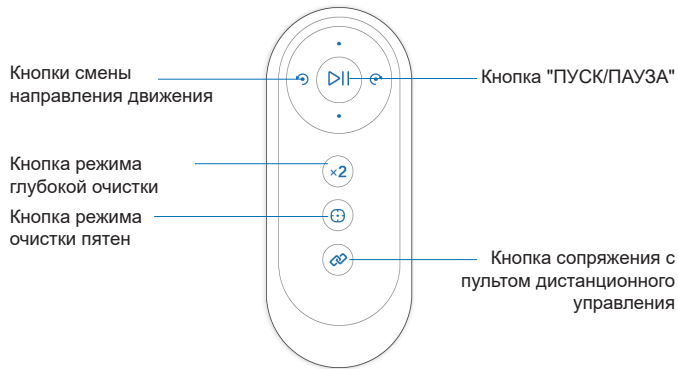

*Пульт дистанционного управления поставляется сопряженным с устройством WINBOT.

Примечание. Чтобы заменить батарейки в пульте дистанционного управления, сдвиньте крышку батарейного отсека на задней стороне пульта, извлеките старые батарейки, вставьте новые батарейки, соблюдая полярность, и задвиньте крышку батарейного отсека на место до щелчка.

Защитный блок

Передняя сторона

Штекер защитного блока

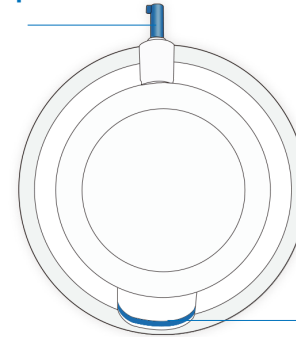

Ручка для быстрого отсоединения

Задняя сторона

Индикатор батареек

Переключатель питания

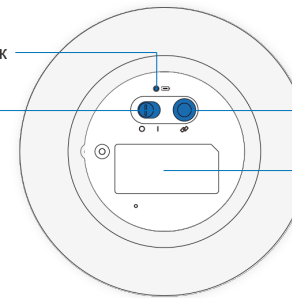

Кнопка сопряжения с защитным блоком
(В течение 60 секунд после включения робота WINBOT одновременно нажмите и удерживайте кнопку "ПУСК/ПАУЗА" на роботе и кнопку сопряжения на защитном блоке. Сопряжение будет завершено, когда кнопка "ПУСК/ПАУЗА" на роботе WINBOT начнет мигать ЗЕЛЕНЫМ и КРАСНЫМ.)

Батарейный отсек

* Защитный блок поставляется сопряженным с роботом WINBOT.

2. Использование WINBOT

2. Использование WINBOT / 2.1 Подготовка к очистке

1 Снятие защитных полосок

Перед использованием устройства в первый раз обязательно снимите защитные полоски.

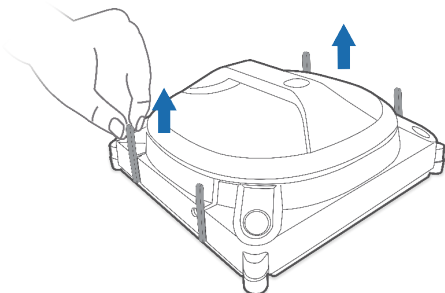

* Используйте устройство WINBOT только на ровной, твердой поверхности с толщиной рамы не менее 3 мм (0,12 дюйма).

2 Зарядка

Подключите адаптер питания к порту для зарядки WINBOT, а затем подключите его к источнику питания.

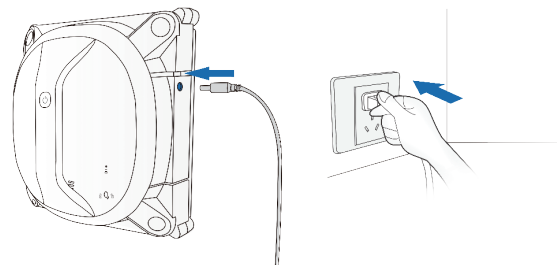

* Перед использованием робота WINBOT в первый раз необходимо полностью зарядить его в течение приблизительно **2,5** ч.

2. Использование WINBOT

2. Использование WINBOT / 2.2 Подготовка к очистке

1 Включение робота WINBOT

Установите переключатель питания на нижней стороне WINBOT в положение "I". ("I" = "ВКЛ.", "O" = "ВЫКЛ.")

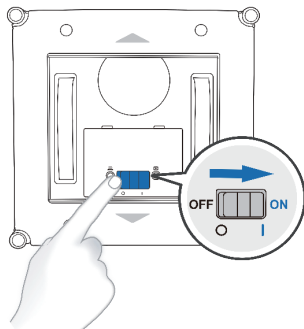

2 Включение защитного блока

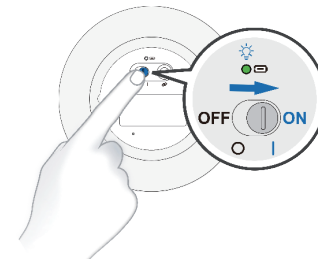

3 Подключение защитного блока

Устройство WINBOT **НЕОБХОДИМО** использовать вместе с защитным блоком, который следует присоединить к роботу для обеспечения безопасности.

Вставьте штекер защитного блока в порт защитного блока на устройстве WINBOT, нажмите на него и поверните по часовой стрелке до фиксации.

* Защитный блок поставляется с предварительно установленными батарейками.

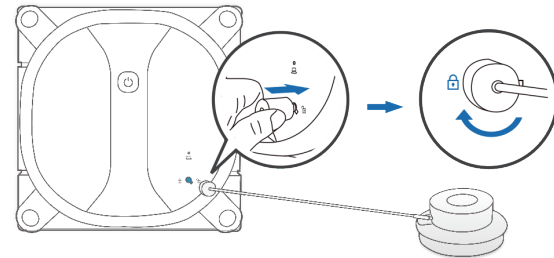

2. Использование WINBOT

4 Установка защитного блока



* Перед очисткой плотно прижмите защитный блок к прилегающему окну. Если окно одно, прикрепите защитный блок к углу. Это позволит повысить качество уборки. При установке защитного блока протрите его начисто тканью для полировки, чтобы обеспечить хорошую всасывающую способность.

* В целях безопасности защитный блок следует установить на внутреннюю сторону окна.

5 Нанесение чистящего средства

Равномерно распылите чистящее средство на две широкие стороны чистящей насадки. Распылите средство около восьми раз на каждую сторону. С помощью ткани для полировки очистите чистящую насадку, вентилятор, ведущие колеса и датчики обнаружения краев. Это поможет предотвратить соскальзывание робота во время использования.

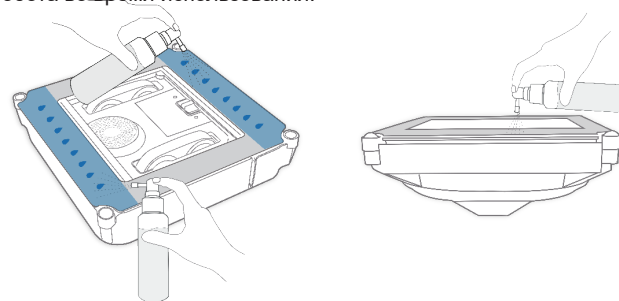

* При распылении чистящего средства сопло распылителя должно находиться на расстоянии около 1–2 см (0,39–0,78 дюйма) от чистящей насадки.

* При использовании робота WINBOT рекомендуется применять только специальное моющее средство WINBOT от ECOVACS. Использование других моющих средств или водопроводной воды может привести к снижению качества очистки. Использование других моющих средств может также привести к аннулированию гарантии.

2. Использование WINBOT

6 Начало уборки

Если на стекле скопилось слишком много грязи, с помощью ткани для полировки очистите область на стекле, куда будет установлен защитный блок.

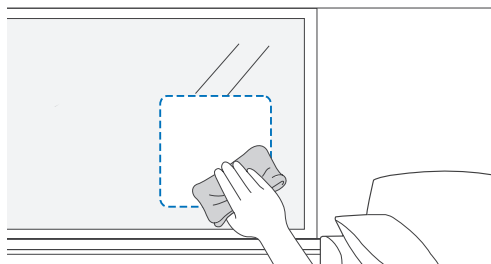

Переведите нижнюю кнопку выключения питания в положение "I". ("I" = ВКЛ., "O" = ВЫКЛ.). Нажмите  для включения вентилятора. После успешной установки защитного блока робот WINBOT автоматически начинает уборку.

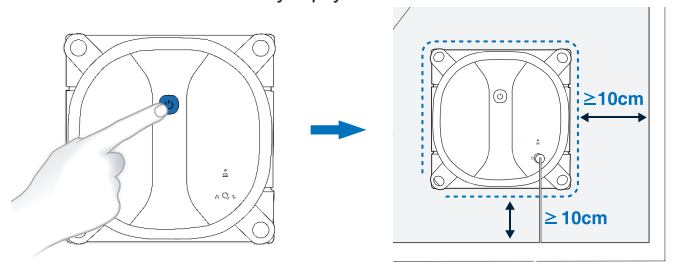



* При очистке стекол без рам защитный блок должен находиться на расстоянии не менее 10 см (3,94 дюйма) от края.

* После запуска робота WINBOT следите за тем, чтобы в вентилятор не попадали волосы или какой-либо мусор.

2. Использование WINBOT

7 Приостановка работы WINBOT

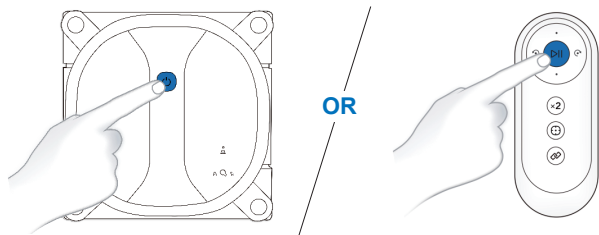

Вы можете приостановить работу WINBOT во время очистки, нажав кнопку  на роботе или кнопку  на пульте дистанционного управления.



8 Режимы очистки

У робота WINBOT есть три режима очистки: автоматический режим уборки AUTO, режим глубокой очистки и режим очистки пятен. Вы можете выбирать любой режим очистки при необходимости.

а. Автоматический режим уборки AUTO

Этот режим используется чаще всего. Робот WINBOT выполняет уборку, передвигаясь по траектории назад и вперед. Автоматический режим уборки AUTO можно запустить, нажав кнопку  на роботе или кнопку  на пульте дистанционного управления.

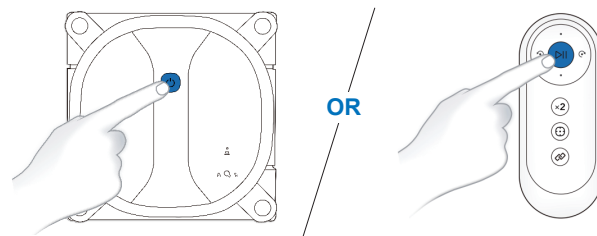

2. Использование WINBOT

b. Режим глубокой очистки

Нажмите кнопку  на пульте дистанционного управления. Этот режим можно использовать для более тщательной очистки, так как робот WINBOT повторяет цикл очистки во время уборки.



c. Режим очистки пятен

Этот режим можно использовать в зонах с высокой концентрацией грязи или пыли. Нажмите  на пульте дистанционного управления, чтобы включить режим очистки пятен.

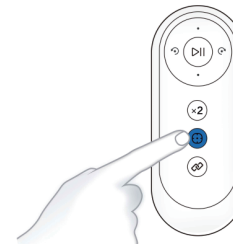

2. Использование WINBOT

2. Использование WINBOT / 2.3 Остановка уборки

Остановка уборки: после завершения цикла очистки устройство WINBOT возвращается на начальную точку и воспроизводит голосовое уведомление "Очистка завершена".

1 Снятие устройства WINBOT с окна

После приостановки работы WINBOT возьмите устройство за ручку, нажмите и удерживайте кнопку  около 5 секунд, пока не остановится вентилятор. Отсоедините устройство WINBOT от окна.

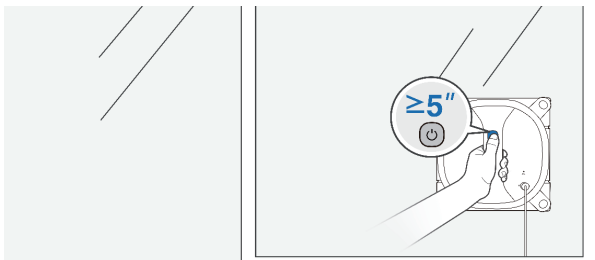

3 Отсоединение защитного блока

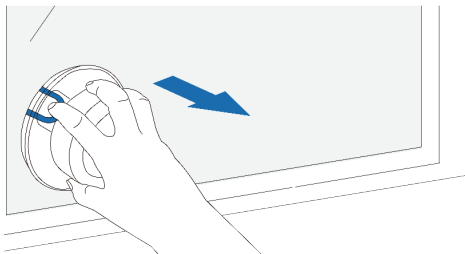

2 Выключение питания WINBOT

Установите переключатель питания на нижней стороне WINBOT в положение "O". ("I" = "ВКЛ.", "O" = "ВЫКЛ.")

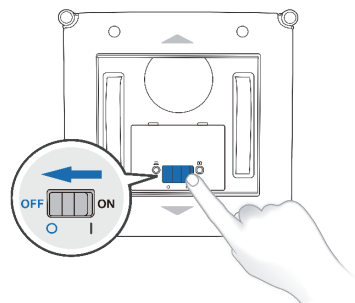

4 Выключение питания защитного блока

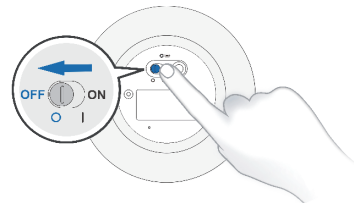

3. Техническое обслуживание

3. Техническое обслуживание

Чистящая насадка

а. Замена чистящей насадки

Приостановите работу WINBOT. Снимите грязную чистящую насадку и установите новую в правильном положении.

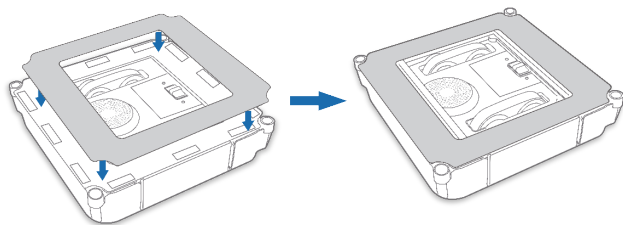

* Темная сторона чистящей насадки должна быть направлена наружу. Сторона со значком ▲ должна быть прикреплена к пластине для чистящей насадки WINBOT с тем же значком ▲.

б. Очистка чистящей насадки

Снимите чистящую насадку с робота WINBOT. Погрузите чистящую насадку в теплую воду примерно на 2 минуты и протрите ее мягкой щеткой по направлению углублений, чтобы удалить грязь. Сложите чистящую насадку и осторожно ее отожмите, чтобы удалить излишки воды, а затем положите ее на ровную поверхность для просушки.

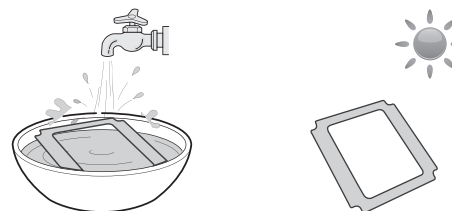

* Не отжимайте насадку слишком сильно и не подвешивайте ее для просушки, так как это может привести к потере ее формы и способности впитывать грязь.

* Не используйте WINBOT с влажной чистящей насадкой. Это поможет предотвратить соскальзывание робота во время использования.

* Если насадка износилась и уже плохо крепится к застёжке, замените ее на новую. Это улучшит качество очистки.

3. Техническое обслуживание

Очистка ведущих колес

Перед очисткой установите переключатель питания в положение "I" и отключите вентилятор.

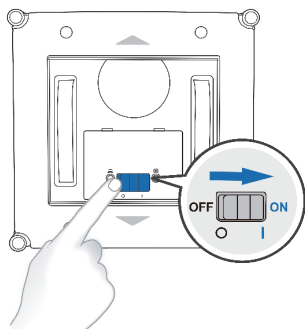

Проверьте ведущие колеса с помощью кнопок смены направления движения на пульте дистанционного управления. Если вы видите грязь, остановите ведущие колеса и очистите их с помощью ткани для полировки.

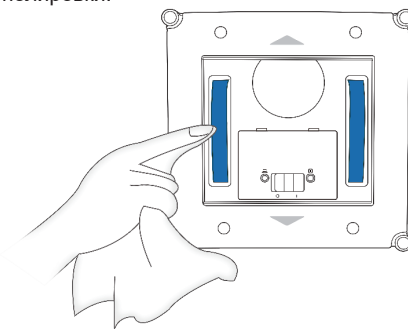

После очистки ведущих колес установите чистящую насадку и начните очистку окна или переведите переключатель питания на устройстве WINBOT в положение "O", чтобы выключить робота.

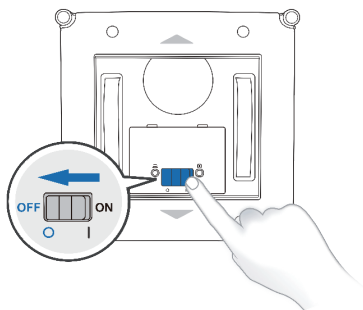

3. Техническое обслуживание

Другие компоненты

Вентилятор: выполняйте его очистку тканью для полировки для поддержания максимальной мощности всасывания.

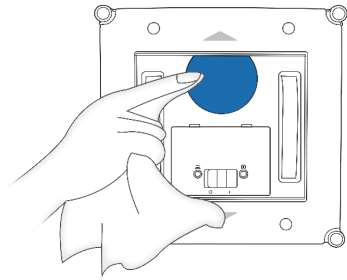

Датчики обнаружения краев: выполняйте их очистку тканью для полировки.

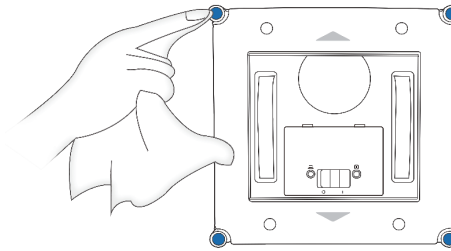

Боковые ролики: очищайте боковые ролики тканью для полировки для поддержания их чувствительности.

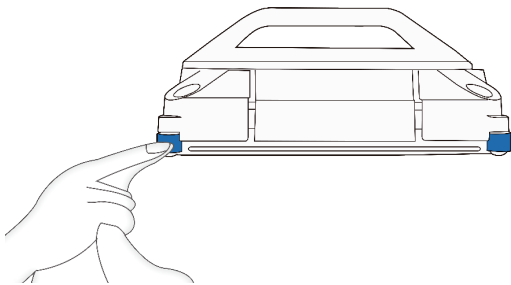

* После того, как робот WINBOT сообщит о низком заряде аккумулятора, полностью зарядите устройство перед его использованием или хранением, чтобы продлить срок службы аккумулятора.

* Если вы не планируете использовать устройство WINBOT в течение длительного времени, полностью его зарядите и отключите перед помещением на хранение. Заряжайте его каждые 6 месяцев, чтобы предотвратить возможное повреждение аккумулятора.

3. Техническое обслуживание

Защитный блок

а. Установка батареек

Отвинтите крышку батарейного отсека на нижней стороне защитного блока, откройте батарейный отсек, установите две батарейки, соблюдая полярность, и закройте батарейный отсек, прежде чем закрутить винт.

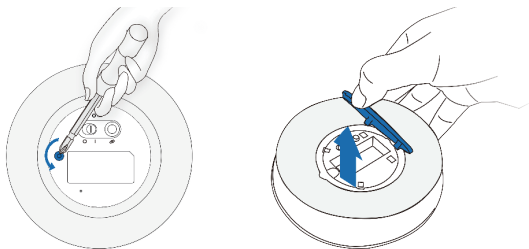

Если вы не планируете использовать устройство WINBOT в течение длительного времени, извлеките батарейки из защитного блока. В случае протечки батарейки извлеките обе батарейки и начисто протрите батарейный отсек.

б. Очистка защитного блока

Протрите нижнюю сторону защитного блока тканью для полировки.

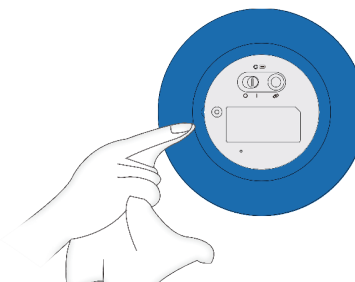

4. Индикатор состояния

WINBOT	Индикатор состояния робота WINBOT / кнопка "ПУСК/ПАУЗА"	Мигает СИНИМ	Во время зарядки устройства WINBOT индикатор мигает СИНИМ и гаснет после полной зарядки.
		СИНИЙ гаснет	Это нормальное явление. Устройство WINBOT автоматически переходит в спящий режим по прошествии некоторого времени после приостановки работы. Нажмите кнопку "ПУСК/ПАУЗА" для вывода устройства WINBOT из спящего режима.
		Светится СИНИМ	1. Это нормально, если устройство WINBOT работает или его работа приостановлена. 2. Выполняется подготовка защитного блока.
		Мигает КРАСНЫМ	Для поиска решения перейдите к разделу "Устранение неисправностей".
		Светится КРАСНЫМ	Низкий уровень заряда аккумулятора робота WINBOT. Необходимо зарядить устройство.
	Индикатор состояния защитного блока	Светится ЗЕЛЕНЫМ	Защитный блок работает нормально, и устройство WINBOT может начать работать.
		Мигает КРАСНЫМ	Защитный блок не готов к установке на стекло: 1. Сигнал защитного блока не обнаружен. 2. Штекер защитного блока не вставлен в устройство WINBOT. 3. Защитный блок не сопряжен с роботом WINBOT. 4. Защитный блок установлен на стекле неплотно и ненадежно.
		Светится КРАСНЫМ	Ресурс батареек защитного блока исчерпан, и их необходимо заменить.
Защитный блок	Индикатор батареек	Светится ЗЕЛЕНЫМ	Это нормальное явление. Достаточный уровень заряда батареек защитного блока.
		Светится КРАСНЫМ	Низкий уровень заряда батареек защитного блока. Замените батарейки в соответствии с инструкциями в разделе "3. Техническое обслуживание".

Робот WINBOT воспроизводит голосовые сообщения при включении питания, завершении цикла очистки или возникновении проблем.

5. Устранение неисправностей

№	Неисправность	Возможные причины	Решение
1	Робот WINBOT сообщает, что необходимо включить защитный блок, хотя он уже включен.	Защитный блок находится в спящем режиме.	Включите защитный блок повторно, чтобы выйти из спящего режима.
2	После включения питания защитного блока индикатор батареек не реагирует.	Низкий уровень заряда батареек защитного блока.	Замените батарейки в соответствии с инструкциями в разделе "3. Техническое обслуживание". Если устранить проблему не удалось, обратитесь в авторизованный сервисный центр.
3	Во время работы или приостановки работы WINBOT индикатор состояния защитного блока на WINBOT мигает КРАСНЫМ, и робот сообщает о недостаточной мощности всасывания.	Мощность всасывания защитного блока снижается.	Отсоедините защитный блок от окна, очистите его чистой тканью и снова прикрепите его к окну, пока индикатор состояния защитного блока на WINBOT не начнет светиться ЗЕЛЕНЫМ.
4	Во время работы или приостановки работы WINBOT индикатор состояния защитного блока на WINBOT мигает КРАСНЫМ, и робот сообщает об ошибке сигнала защитного блока.	Защитный блок не сопряжен с роботом WINBOT, или возникла неполадка при сопряжении.	В течение 60 секунд после включения робота WINBOT одновременно нажмите и удерживайте кнопку "ПУСК/ПАУЗА" на роботе и кнопку сопряжения на защитном блоке, пока индикатор состояния защитного блока не начнет мигать ЗЕЛЕНЫМ и КРАСНЫМ, указывая на успешное завершение сопряжения.
5	Во время работы или приостановки работы WINBOT индикатор состояния защитного блока на WINBOT мигает КРАСНЫМ, и робот сообщает о неправильном подключении защитного блока.	Штекер защитного блока неправильно подключен к порту защитного блока на роботе WINBOT.	Вставьте штекер защитного блока в порт защитного блока, нажмите на него и поверните по часовой стрелке до фиксации.
6	Пульт дистанционного управления не работает.	Сопряжение между пультом дистанционного управления и устройством WINBOT не установлено или отменено.	Выключите и перезапустите робота. В течение 60 секунд одновременно нажмите и удерживайте  на роботе WINBOT и  на пульте дистанционного управления, пока индикатор не начнет мигать ЗЕЛЕНЫМ и КРАСНЫМ, указывая на завершение сопряжения.

5. Устранение неисправностей

№	Неисправность	Возможные причины	Решение
7	Устройство WINBOT соскальзывает или перемещается по неправильной траектории и сообщает о соскальзывании.	На окне слишком много грязи и мусора.	<p>А. Убедитесь, что чистящая насадка не загрязнена и не слишком влажная. Если это не так, замените ее чистой насадкой. Равномерно распылите чистящее средство на две широких стороны чистящей насадки. Распылите средство около восьми раз на каждую сторону и перезапустите робота WINBOT.</p> <p>Б. Очистите ведущие колеса в соответствии с инструкциями в разделе "3. Техническое обслуживание".</p> <p>В. Если устранить проблему не удалось, очистите стекло с помощью кнопок смены направления движения на пульте дистанционного управления.</p> <p>* Устройство WINBOT предназначено для регулярной мойки обычных окон в домашних условиях. Оно НЕ предназначено для использования в тяжелых условиях или первичного мытья окон.</p>
		На чистящей насадке слишком много грязи и мусора.	
		Чистящая насадка слишком влажная.	
		Ведущие колеса загрязнены.	
		Ведущие колеса изношены.	Осмотрите поверхность ведущих колес и убедитесь в отсутствии сильного износа, трещин или поломок. При обнаружении чего-либо из вышеперечисленного обратитесь в авторизованный сервисный центр.
8	Робот WINBOT не двигается и сообщает о недостаточной мощности всасывания.	Чистящая насадка установлена неправильно.	Снимите чистящую насадку и установите ее в правильном положении.
		На стекле есть трещина.	Придерживайте страховочный трос и с помощью кнопок смены направления движения на пульте дистанционного управления помогите роботу WINBOT преодолеть трещину и препятствия.
		Пластина для чистящей насадки застряла из-за трещины или препятствия.	
9	Устройство WINBOT практически не двигается или двигается по кругу и сообщает о том, что ведущие колеса застряли.	Ведущее колесо застряло.	Проверьте ведущие колеса на наличие пыли или мусора. При обнаружении чего-либо из вышеперечисленного очистите ведущие колеса в соответствии с инструкциями в разделе "3. Техническое обслуживание". Повторно запустите WINBOT. Если устранить проблему не удалось, обратитесь в авторизованный сервисный центр.

5. Устранение неисправностей

№	Неисправность	Возможные причины	Решение
10	Устройство WINBOT остается на месте или перемещается по неправильной траектории и сообщает о том, что застрял бампер.	Бампер застрял.	Если бампер застрял, осторожно нажмите на бампер и проверьте, вернется ли он на место. Если это произойдет, перезапустите робота WINBOT. Если устранить проблему не удалось, обратитесь в авторизованный сервисный центр.
		Бампер поврежден.	
11	Устройство WINBOT остается на месте или перемещается по неправильной траектории и сообщает об ошибке оборудования.	Ошибка сигнала датчиков обнаружения краев.	А. Убедитесь, что датчик обнаружения краев не закрывает чистящая насадка. Б. Убедитесь, что на датчике обнаружения краев нет мусора. В противном случае очистите датчики обнаружения. В. Убедитесь, что датчики обнаружения краев не повреждены. При обнаружении чего-либо из вышеперечисленного обратитесь в авторизованный сервисный центр.
		Неисправность в работе вентилятора.	Убедитесь, что вентилятор не загрязнен. В противном случае очистите вентилятор в соответствии с инструкциями в разделе "3. Техническое обслуживание". Если устранить проблему не удалось, обратитесь в авторизованный сервисный центр.
12	Робот WINBOT прекращает движение после закрепления на стекле и сообщает, что его необходимо прикрепить к середине окна.	Робот WINBOT расположен слишком близко к краю стекла или препятствию (оконные ручки).	С помощью кнопок смены направления движения на пульте дистанционного управления направьте устройство WINBOT на участок, находящийся на расстоянии не менее 10 см (4 дюйма) от углов окна и от препятствий. Повторно запустите WINBOT. Также можно отсоединить устройство WINBOT от окна и установить его на участок, находящийся на расстоянии не менее 10 см (4 дюйма) от углов окна и препятствий. Повторно запустите WINBOT.
13	Робот WINBOT застрял. При нажатии кнопок смены направления движения на пульте дистанционного управления ведущие колеса вращаются, но робот WINBOT практически не двигается.	Робот WINBOT зацепился за препятствие.	Убедитесь, что защитный блок надежно закреплен на стекле, а страховочный трос закреплен и зафиксирован. Придерживайте страховочный трос и с помощью кнопок смены направления движения выведите устройство WINBOT из области, в которой он застрял. Если устранить проблему не удалось, обратитесь в авторизованный сервисный центр.

6. Технические характеристики

Модель	WA50		
Номинальная потребляемая мощность	27 V $\overline{=}$, 1,7 A	Номинальная мощность	60 W
Блок питания	ОН-1048A2701700U1-U		
Вход	100–240 V~, 50–60 Hz ; 1,5 A	Выход	27 V $\overline{=}$ 1,7 A
Модель пульта дистанционного управления	RC1712		
Обозначение типа батареек для пульта дистанционного управления	AAA	Номинальное напряжение	1,5 V $\overline{=}$
Модель защитного блока	AA1408	Входное напряжение защитного блока	3 V $\overline{=}$
Обозначение типа батареек для защитного блока	AAA	Номинальное напряжение	1,5 V $\overline{=}$
Энергопотребление в выключенном состоянии/режиме ожидания	Менее 0,50 W		
Диапазон частот	2402–2483 MHz		

Выходная мощность модуля Wi-Fi — не более 100 mW.

Примечание. Технические характеристики и внешний вид могут быть изменены с целью усовершенствования прибора.

Ecovacs Robotics Co., Ltd

No. 18 You Xiang Road, Wuzhong District, Suzhou City,
Jiangsu Province, P.R.China

WA50-EU01-IM2019R00