



WINBOT **W2** OMNI

Instruction Manual

Importanti istruzioni sulla sicurezza

Quando si usa un elettrodomestico, è necessario seguire delle precauzioni di base:

LEGGERE TUTTE LE ISTRUZIONI PRIMA DI UTILIZZARE

L'APPARECCHIO.

CONSERVARE QUESTE ISTRUZIONI

1. Questo apparecchio può essere usato da persone con capacità fisiche, sensoriali o mentali ridotte o scarsa esperienza e conoscenza, a condizione che abbiano ricevuto assistenza o istruzioni per l'uso dell'apparecchio in un modo sicuro e che comprendano i potenziali rischi correlati. I bambini non devono giocare con l'apparecchio. L'apparecchio non deve essere usato se è caduto, né se presenta danni visibili o perdite. Tenere l'apparecchio fuori dalla portata dei bambini quando è in funzione.
2. Non utilizzare o caricare l'apparecchio in ambienti estremamente caldi o freddi (al di sotto di 0 °C o al di sopra di 40 °C, al di sopra del 85% di umidità) poiché l'operazione può ripercuotersi sulla durata della batteria.
3. L'apparecchio può essere utilizzato per pulire la parte esterna delle finestre, se collegato correttamente a una posizione sicura con il

moschettone e in condizioni di assenza di vento, pioggia o neve.

4. Prima dell'uso, utilizzare il moschettone per bloccare il cavo di sicurezza su una robusta ringhiera per interni e assicurarsi che WINBOT sia fissato saldamente.
5. Non lasciare l'apparecchio incustodito durante l'uso. Per evitare lesioni personali o danni materiali causati da cadute accidentali dell'apparecchio, assicurarsi che non vi siano persone, animali o oggetti preziosi e fragili sotto l'area di lavoro di WINBOT.
6. Non utilizzare l'apparecchio in caso di tempeste o vento forza 10, o in aree in cui l'altitudine supera i 2000 metri.
7. Non lasciare l'apparecchio incustodito quando è collegato alla presa di corrente.
8. SOLO per uso domestico (compresa la parte esterna delle finestre). Non utilizzare l'apparecchio in ambienti commerciali o industriali.
9. Non utilizzare su vetri rotti o irregolari, ad esempio vetri con adesivi statici, poster pubblicitari o motivi sollevati, in modo da evitare la rottura del vetro o la caduta dell'apparecchio. Non utilizzare su superfici con spazi vuoti, come ad esempio una porzione di vetro con spazi o fori, o due porzioni di vetro adiacenti senza telaio con uno spazio tra loro, in modo da evitare la caduta dell'apparecchio a causa di un fissaggio inadeguato.
10. Utilizzare solo accessori consigliati o forniti dal

produttore. Utilizzare esclusivamente l'adattatore di alimentazione fornito dal produttore.

11. Assicurarsi che il voltaggio dell'alimentazione corrisponda al voltaggio indicato sull'adattatore di alimentazione.
12. Non utilizzare l'apparecchio su un vetro con un telaio di dimensioni inferiori a 5 mm.
13. Non utilizzare su vetri con spessore inferiore a 3 mm o specchi con spessore inferiore a 4 mm.
14. Non utilizzare su vetri o specchi con altezza della maniglia di 70~105 mm.
15. Non utilizzare l'apparecchio su finestre sporche di unto.
16. Se utilizzato in ambienti ad alta umidità, le prestazioni di pulizia potrebbero risultare compromesse.
17. Riporre l'apparecchio in un luogo lontano da fonti di calore e materiali infiammabili.
18. In condizioni di pioggia, non utilizzare l'apparecchio sulla parte esterna della finestra per evitare il rischio di danni o cadute dell'apparecchio.
19. Non utilizzare l'apparecchio se non è saldamente fissato sul vetro o presenta segni visibili di danneggiamento.
20. Per ridurre il rischio di scosse elettriche, non posizionare l'apparecchio in acqua o in altri liquidi. Non posizionare o riporre l'apparecchio dove è possibile che cada o venga trascinato in un lavandino o una vasca.
21. Non toccare la spina di alimentazione con le mani

bagnate.

22. Quando si ricarica l'apparecchio, non posizionarlo sopra altri apparecchi elettrici e tenerlo a distanza da fiamme e liquidi.
23. Fare attenzione a non danneggiare il cavo di alimentazione. Non trascinare o trasportare l'apparecchio tramite il cavo di alimentazione, non utilizzare il cavo di alimentazione a mo' di maniglia, non chiudere una finestra schiacciando il cavo di alimentazione e non posizionarvi oggetti pesanti. Tenere il cavo di alimentazione lontano da superfici calde.
24. Non utilizzare l'apparecchio con prese o cavi di alimentazione danneggiati. Non utilizzare l'apparecchio se non funziona correttamente, se è caduto, se è danneggiato o se è venuto in contatto con acqua. In questi casi, sarà necessaria la riparazione da parte del produttore o tramite il servizio clienti per evitare rischi.
25. In caso di danneggiamento del cavo di alimentazione, sarà necessario sostituirlo presso il produttore o tramite il servizio clienti per evitare rischi.
26. È necessario rimuovere la spina dalla presa di corrente prima di pulire o effettuare operazioni di manutenzione sull'apparecchio. Non scollegare l'adattatore di alimentazione tirando il cavo di alimentazione.
27. La batteria di sicurezza deve essere sostituita dal

produttore o tramite il servizio clienti per evitare rischi.







28. È necessario rimuovere e smaltire la batteria di sicurezza secondo le leggi e le normative vigenti prima dello smaltimento dell'apparecchio.
29. L'apparecchio deve essere scollegato dalla presa prima di rimuovere la batteria per lo smaltimento dell'apparecchio.
30. Gettare le batterie usate secondo le leggi e le normative vigenti.
31. Non incenerire l'apparecchio anche nel caso in cui sia molto danneggiato. La batteria potrebbe esplodere e provocare un incendio.
32. Utilizzare l'apparecchio secondo le indicazioni fornite nel presente Manuale d'istruzioni. L'azienda non potrà essere ritenuta responsabile per eventuali danni o infortuni causati da un utilizzo inappropriato.
- 33. AVVERTENZA:** per ricaricare la batteria, utilizzare solo l'unità di alimentazione rimovibile GM65-240275-2D fornita con l'apparecchio.
34. Il robot contiene batterie sostituibili solo da persone competenti.
35. La spina e l'adattatore di alimentazione devono essere utilizzati in ambienti interni.
36. Se il vetro sottovuoto su cui è in funzione WINBOT perde, rimuovere l'apparecchio subito dopo aver completato la pulizia.
37. Prima della pulizia, osservare l'area per il fissaggio di

WINBOT per eventuali piccole particelle. Se sono presenti, rimuoverle o passare a un'area priva di particelle per evitare di graffiare il vetro.

38. Pulire il panno di lavaggio per tempo e assicurarsi che eventuali piccole particelle su di esso siano state rimosse completamente per evitare di graffiare il vetro.

Per soddisfare i requisiti in materia di esposizione RF, è consigliabile mantenere una distanza di 20 cm o più tra il dispositivo e le persone durante il funzionamento dell'apparecchio.

Per garantire la conformità, non è consigliato il funzionamento a distanze ravvicinate. L'antenna utilizzata per questo trasmettitore non deve essere utilizzata in combinazione con altre antenne o trasmettitori.

	Classe II
	Trasformatore isolante di sicurezza anti cortocircuito
	Alimentatore a commutazione
	Solo per uso in interni
	Corrente continua
	Corrente alternata

Per i paesi dell'Unione europea

Per informazioni sulla dichiarazione di conformità UE, visitare il sito Web <https://www.ecovacs.com/global/compliance>



Istruzioni per il corretto smaltimento del prodotto

Questo simbolo indica che il prodotto non dovrebbe essere smaltito insieme ad altri rifiuti domestici in tutta l'Unione europea. Per evitare danni all'ambiente o alla salute provocati da uno smaltimento di rifiuti non controllato, riciclare in maniera responsabile per promuovere il riutilizzo sostenibile delle risorse materiali. Per riciclare l'apparecchio usato, usare i servizi di ritiro e raccolta o contattare il rivenditore dove è stato acquistato il prodotto, che sarà in grado di smaltirlo correttamente.

Diagramma del prodotto

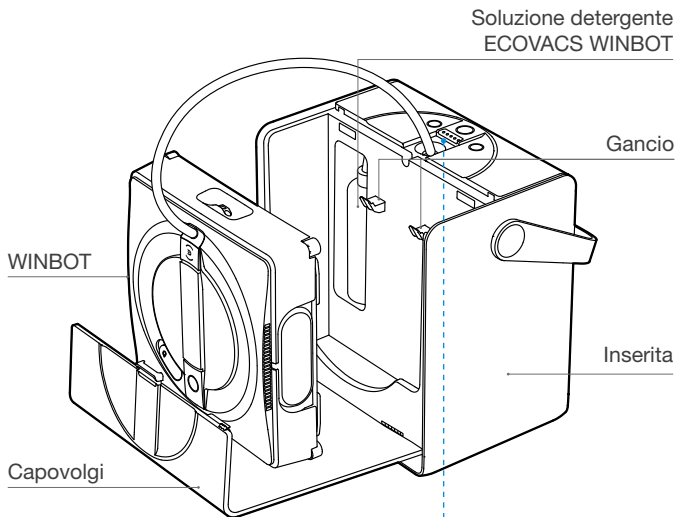

Pulsanti

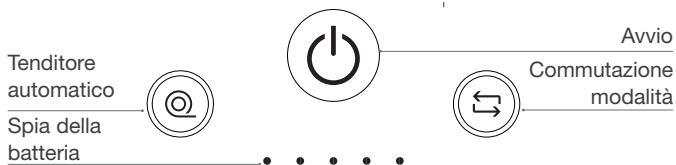

Nota: le figure e le illustrazioni sono solo per riferimento e potrebbero differire dal reale aspetto del prodotto.
Il design e le specifiche del prodotto sono soggetti a modifiche senza preavviso.

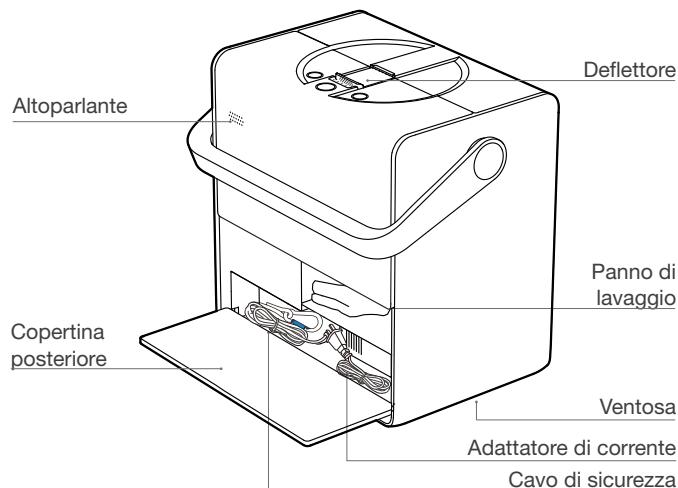

Pulsanti





Quando WINBOT è in funzione, premere a lungo  per farlo tornare al punto iniziale; tenere premuto  per un tempo ≥ 2 secondi e premere brevemente  contemporaneamente per rilasciare la ventosa

Diagramma del prodotto

WINBOT



Vista inferiore

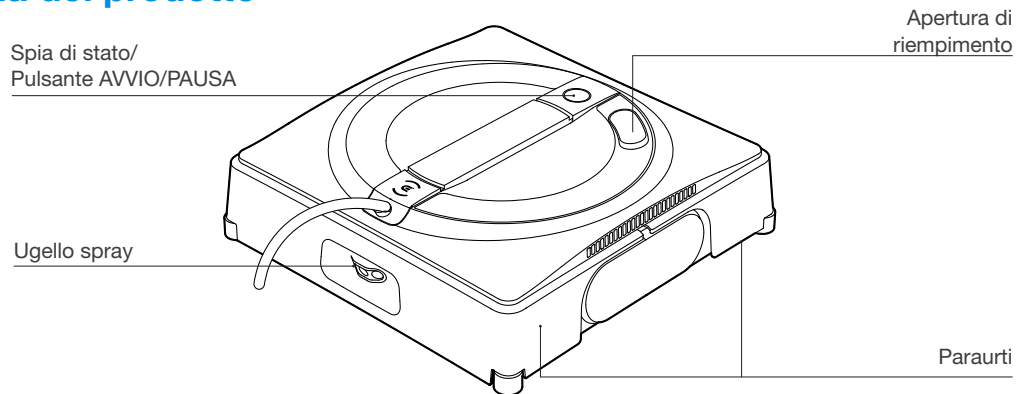
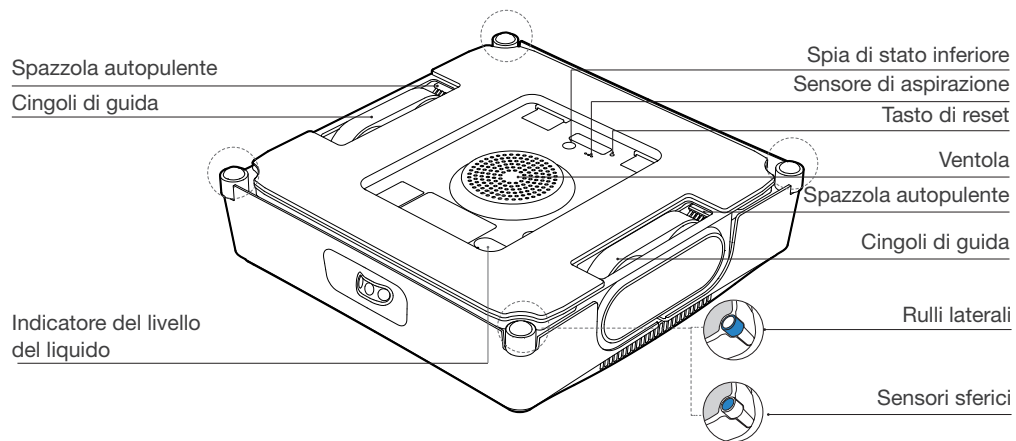

Avvio rapido

1. Aprire il pulsante Capovolgi come mostrato nell'immagine.

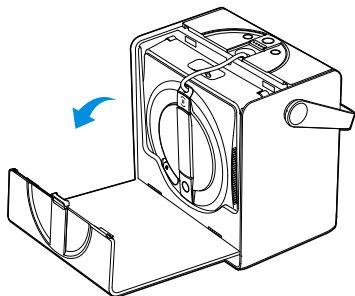

2. Estrarre WINBOT e rimuovere tutti i materiali di protezione.

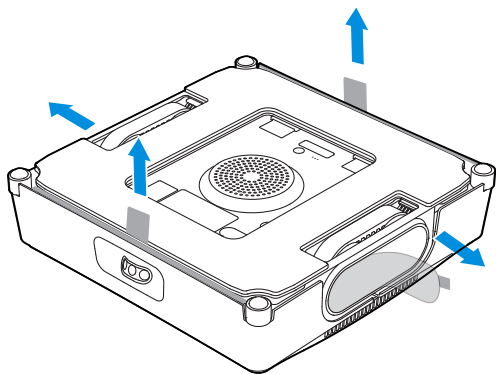

3. Premere a lungo il pulsante di alimentazione per 2 secondi per accendere l'unità Station e WINBOT.

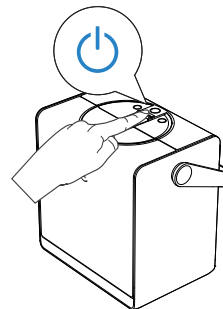

*La carica iniziale può supportare WINBOT per circa 40 minuti di funzionamento nella modalità predefinita.

4. Aggiungere la soluzione di pulizia WINBOT ECOVACS al serbatoio dell'acqua.

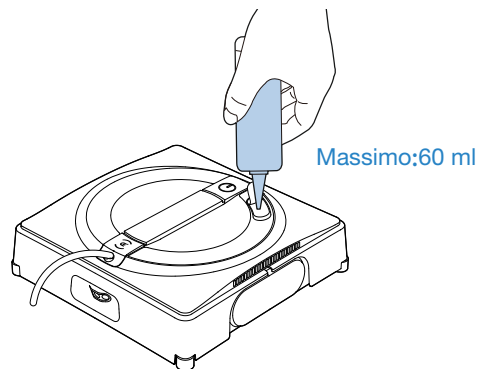

Non aggiungere una quantità eccessiva di soluzione detergente per evitare che fuoriesca dal serbatoio.

*Non utilizzare soluzioni detergenti di altri produttori.

5. Bagnare e strizzare il panno di lavaggio, poi posizionarlo orizzontalmente sulla chiusura a strappo alla base di WINBOT. Prestare attenzione ad allineare il lato stretto e quello largo.

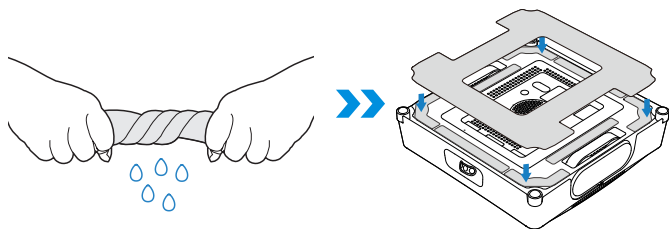

6. Assicurarsi di posizionare l'unità Station su una superficie piana e uniforme.

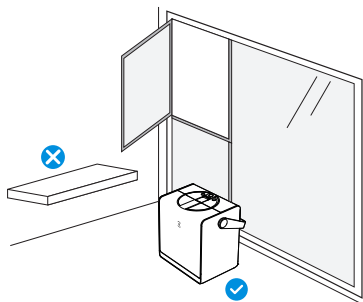

7. Premere a lungo il pulsante AVVIO per 2 secondi per avviare la ventola. Posizionare la base di WINBOT (la parte con il panno di lavaggio) contro la finestra; WINBOT si attacca automaticamente e inizia la pulizia.

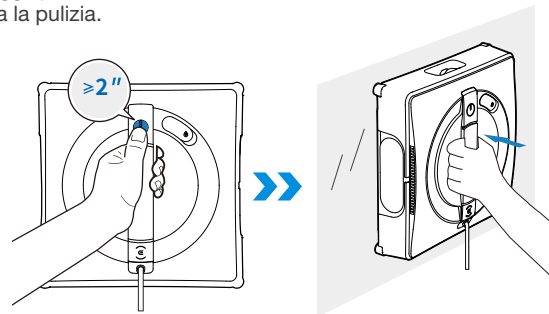

*Prima della pulizia, osservare l'area per il fissaggio di WINBOT per eventuali piccole particelle. Se sono presenti, rimuoverle o passare a un'area priva di particelle per evitare di graffiare il vetro.

*Pulire il panno di lavaggio per tempo e assicurarsi che eventuali piccole particelle su di esso siano state rimosse completamente per evitare di graffiare il vetro.

8. Al termine della pulizia, WINBOT torna automaticamente al punto iniziale e attende di essere rimosso. A questo punto, premere a lungo il pulsante AVVIO per 2 secondi per arrestare la ventola. Quindi, rimuovere WINBOT seguendo le istruzioni vocali.

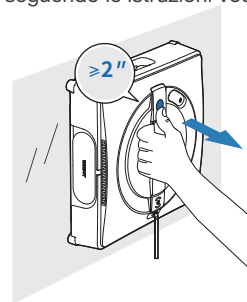

*Se il vetro sottovuoto su cui è in funzione WINBOT perde, rimuovere l'apparecchio subito dopo aver completato la pulizia.

Specifiche tecniche

Modello	WG821-11		
Ingresso nominale	24V=== 4A	Potenza nominale	126W
Adattatore di corrente	GM65-240275-2D o GM65-240275-3D		
Ingresso	100-240V~ 50 - 60 Hz, 2A	Uscita	24V === 2,75A
Dimensioni stazione (mm)	312*215*327		
Dimensioni WINBOT (mm)	271*271*77		
Alimentazione - Modalità Off/ Standby	Meno di 0,50 W		

La potenza di uscita del modulo Wi-Fi è inferiore a 100 mW.

Nota: Le specifiche tecniche e di progettazione possono essere modificate per il miglioramento continuo del prodotto.



**Eeguire la
scansione del codice
QR per ulteriori
informazioni.**