



DEEBOT OZMO[™]

Slim10

Használati útmutató

Gratulálunk az ECOVACS ROBOTICS DEEBOT megvásárlásához! Reméljük, sok évig elégedettséggel fogja használni! Reméljük, hogy új robotja segít majd tisztán tartani otthonát, és segítségével több ideje marad más hasznos dolgokra.

Éljen okosan! Élvezze az életet!

Ha olyan helyzettel találja szembe magát, amit a jelen használati útmutató nem mutat be megfelelően, kérjük, forduljon Ügyfélszolgálatunkhoz, ahol szakemberek tudnak majd segíteni Önnek az adott probléma vagy kérdés kapcsán.

További információért kérjük, látogasson el az ECOVACS ROBOTICS hivatalos honlapjára: **www.ecovacs.com**

A vállalat fenntartja magának a jogot, hogy műszaki és/vagy megjelenésbeli változtatásokat hajtson végre a terméken a folyamatos fejlesztés jegyében.

Köszönjük, hogy a DEEBOT-t választotta!

Tartalomjegyzék

1. Fontos biztonsági előírások	4
2. A csomag tartalma	8
3. Használat és programozás	11
4. Karbantartás	17
5. Hangjelzések	22
6. Hibaelhárítás	23
7. Műszaki jellemzők	24

1. Fontos biztonsági előírások

FONTOS BIZTONSÁGI ELŐÍRÁSOK

Elektromos készülékek használatakor néhány alapvető szabályt mindig be kell tartani, köztük a következőket is:

OLVASSA EL A TELJES ÚTMUTATÓT A KÉSZÜLÉK HASZNÁLATA ELŐTT ŐRIZZE MEG AZ ÚTMUTATÓT

1. A készüléket 8. életévüket betöltött gyermekek, korlátozott fizikai, érzékszervi vagy szellemi képességű személyek, valamint tapasztalattal, ill. ismerettel nem rendelkező személyek csak akkor használhatják, ha felügyeletük biztosított, vagy a készülék biztonságos használatát nekik elmagyarázták, és a használatból eredő esetleges veszélyeket megértették. Soha ne engedjen gyerekeket a készülékkel játszani! A tisztítást és felhasználói karbantartást nem végezheti felügyelet nélküli gyermek.
2. Tegye szabaddá a megtisztítani kívánt területet. Távolítsa el az elektromos vezetékeket és a kisebb tárgyakat a padlóról, amik összezavarhatják a készüléket. Hajtsa be a szőnyeg szélét a szőnyeg pereme alá és emelje fel a

padlóról az olyan tárgyakat, mint függönyök vagy asztalterítők.

3. Ha a megtisztítani kívánt területen bármilyen szintkülönbség (szintesés) van, például egy lépcső miatt, a készülék használatakor gondoskodjon róla, hogy a gép érzékelni tudja a lépcsőt és ne essen le a lépcső szélén. Ehhez szükség lehet valamilyen fizikai akadály elhelyezésére a szintkülönbség szélére, ami megakadályozza a készülék leesését. Ügyeljen rá, hogy a kihelyezett fizikai akadályban ne lehessen megbotlani.
4. Csak az útmutatóban leírtak szerint használja! Csak a gyártó által ajánlott vagy forgalmazott kiegészítőket használja.
5. Kérjük, győződjön meg róla, hogy az tápforrás feszültsége megegyezik a dokkoló állomáson feltüntetett feszültséggel.
6. **KIZÁRÓLAG BELTÉRI** háztartási használatra. Ne használja a készüléket a szabadban, kereskedelmi vagy ipari környezetben.
7. Csak a gyártó által a készülékhez mellékelt eredeti újratölthető akkumulátorokat és dokkolót használja. Tilos nem újratölthető akkumulátorokat használni. Az akkumulátor ada-

1. Fontos biztonsági előírások

8. Ne használja portartály és/vagy behelyezett szűrők nélkül.
9. Ne használja a készüléket olyan helyen, ahol égő gyertyák vagy törékeny tárgyak vannak.
10. Ne használja különösen meleg vagy hideg környezetben ($-5^{\circ}\text{C}/23^{\circ}\text{F}$ alatt vagy $40^{\circ}\text{C}/104^{\circ}\text{F}$ felett).
11. Ügyeljen rá, hogy haja, ruházata, ujjai és bármely más testrésze ne kerüljön a készülék nyílásai vagy mozgó alkatrészeinek közelébe.
12. Ne használja a készüléket olyan helyiségben, ahol kisbaba vagy gyermek alszik.
13. Ne használja a készüléket nedves vagy vízzel borított felületeken.
14. Ügyeljen rá, hogy a készülék ne szedjen össze nagyobb tárgyakat, például kődarabokat, nagyobb papírdarabokat vagy bármi mást, ami eltömítheti a készüléket.
15. Ne használja a készüléket gyúlékony vagy éghető anyagok (például benzin, a nyomtató vagy fénymásoló toner) összegyűjtésére, illetve ne használja olyan helyeken, ahol ilyen anyagok előfordulhatnak.
16. Ne használja a készüléket bármilyen égő vagy füstölő anyag, például cigaretta, gyufa, forró hamu vagy bármi más, tüzet okozó anyag összegyűjtésére.
17. Ne tegyen semmilyen tárgyat a beszívó csőbe. Ne használja a készüléket, ha a beszívó rész el van záródva. Tartsa portól, szősztől, hajtól, illetve a légáramlást akadályozó bármilyen egyéb anyagtól tisztán a levegő beömlő nyílást.
18. Ügyeljen rá, hogy ne sértse meg a tápvezetékét. Ne húzza vagy helyezze át a készüléket vagy a dokkoló állomást a tápkábelnél fogva, ne használja a tápkábelt fogantyúként, ne csukja rá az ajtót a tápvezetékre és ne húzza végig a tápkábelt éleken vagy éles sarkokon. Ne húzza a készüléket át a tápvezetéken. Tartsa távol a tápvezetékét minden meleg felülettől.
19. Ha a tápkábel sérült, a veszély elhárítása érdekében a gyártónak vagy hivatalos márkaszervizének kell azt kicserélnie.
20. Ne használja a töltőállomást, ha sérült.
21. Ne használja a készüléket sérült tápvezetővel.

1. Fontos biztonsági előírások

- téssel vagy csatlakozóval. Ne használja a készüléket vagy a dokkoló állomást, ha nem működik megfelelően, ha leejtette, megsérült, a szabadban hagyta vagy víz érte. A gyártónak vagy a hivatalos márkaszerviznek kell megjavítania az esetleges veszélyhelyzetek elkerülése érdekében.
22. Kapcsolja KI a főkapcsolót a készülék tisztítása vagy karbantartása előtt.
 23. A dokkoló állomás tisztítása vagy karbantartása előtt húzza ki a csatlakozót a dugaszolóaljzatból.
 24. Vegye ki a készüléket a dokkoló állomásból, és kapcsolja KI a készülék főkapcsolóját, mielőtt eltávolítaná az akkumulátort a készülék kiselejtezésekor.
 25. A készülék kiselejtezése előtt az akkumulátort vegye ki a készülékből és a helyi előírásoknak és jogszabályoknak megfelelően ártalmatlanítsa.
 26. Kérjük, az elhasznált akkumulátorokat a helyi előírásoknak és jogszabályoknak megfelelően helyezze el.
 27. Ne dobja tűzbe a készüléket, akkor se, ha súlyosan sérült. Az akkumulátorok felrobbanhatnak a tűzben.
 28. Ha hosszabb ideig nem használja a dokkoló állomást, húzza ki.
 29. A készüléket a jelen útmutatóban leírtak szerint kell használni. A gyártó nem tehető felelőssé semmilyen, a helytelen használatból eredő kárért vagy sérülésért.
 30. A robot olyan akkumulátorokat tartalmaz, amit csak szakember cserélhet ki. A robot akkumulátorának cseréjéhez hívja az Ügyfélszolgálatot.
 31. Ha a robotot hosszabb ideig nem fogja használni, kapcsolja KI a tároláshoz és húzza ki a dokkoló állomást.
 32. FIGYELMEZTETÉS: Az akkumulátor feltöltéséhez csak a készülékhez mellékelt levehető CH1630A töltőt használja.
 33. A távirányító két előre behelyezett, nem újratölthető AAA elemmel rendelkezik. A távirányító elemének kicseréléséhez fordítsa fel a távirányítót, majd nyomja meg és távolítsa el az elemtartó fedelét. Vegye ki az elemeket és helyezze be az új elemeket helyes polaritással. Szerelje vissza az elemtartó fedelét.
 34. A nem újratölthető elemek nem tölthetők újra.

1. Fontos biztonsági előírások





35. A különböző típusú elemeket vagy az új és használt elemeket ne keverje össze.
36. A távirányító elemeit helyes polaritással helyezze be.
37. A lemerült elemeket vegye ki a készülékből és biztonságosan ártalmatlanítsa.
38. Ha a távirányítót hosszabb ideig nem fogja használni, vegye ki belőle az elemeket.
39. Ne zárja rövidre a tápcsatlakozó csatlakozóit.

A DEEBOT Wi-Fi moduljának kikapcsolásához kapcsolja BE a robotot.

Helyezze a robotot a dokkoló állomásra, ügyelve arra, hogy a DEEBOT-on található töltő csatlakozók és a dokkoló állomás érintkező tüskéi csatlakozzanak egymáshoz.

Tartsa 20 másodpercig lenyomva az AUTO mód gombot, amíg a DEEBOT 3 hangjelzést nem ad.

A DEEBOT Wi-Fi moduljának bekapcsolásához kapcsolja KI a robotot, majd kapcsolja BE. A Wi-Fi modul bekapcsol, amikor a DEEBOT újraindul.

	II. osztály
	Rövidzárlat-biztos leválasztó transzformátor
	Kapcsolóüzemű tápegység
	Kizárólag beltéri használatra

EU országok esetében



A termék megfelelő ártalmatlanítása

Ez a jelölést azt jelenti, hogy ezt a terméket nem lehet a háztartási szeméttel együtt kidobni az Európai Unióban. Hogy megakadályozza a nem megfelelő hulladékkezelésből eredő egészség- vagy természet károsodást, gondoskodjon a megfelelő újrahasznosításról, elősegítve ezzel az erőforrások fenntartható újrafelhasználását. A használt készülék újrahasznosításához kérjük, használja országa visszavételi és begyűjtési rendszerét vagy vegye fel a kapcsolatot a kereskedővel, akitől a terméket vásárolta. Ők biztonságosan újra tudják hasznosítani a terméket.

2. A csomag tartalma

2.1 A csomag tartalma

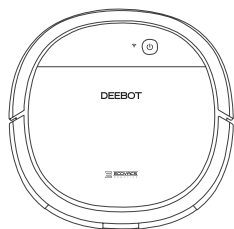

Robot

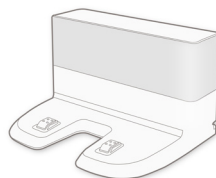

Dokkoló állomás

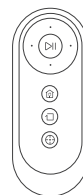

Távírányító elemekkel

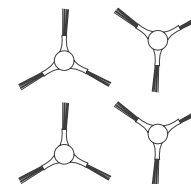

(4) Oldalkéfék

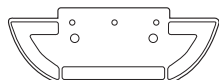

Törlőkendő tartó

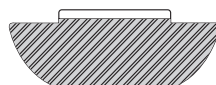

Mosható/
újrafelhasználható
mikroszálás törlőkendő

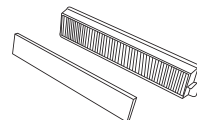

Szivacs szűrő és nagy
hatékonyságú szűrő



Használati útmutató+
Gyors üzembe helyezési
útmutató

Megjegyzés: Az ábrák és az illusztrációk csak tájékoztató jellegűek és eltérhetnek a termék tényleges megjelenésétől. A termék megjelenése és műszaki jellemzői előzetes értesítés nélkül változhatnak.

2. A csomag tartalma

2.3 A készülék megjelenése

Robot

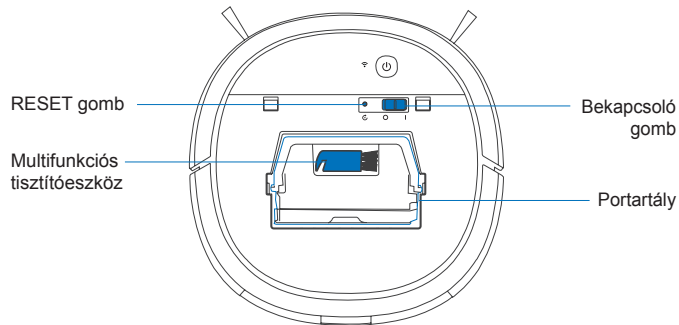
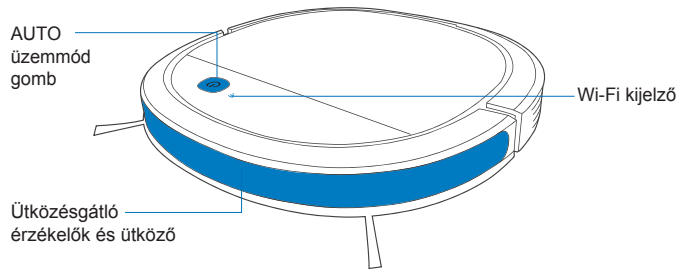

Alulnézet

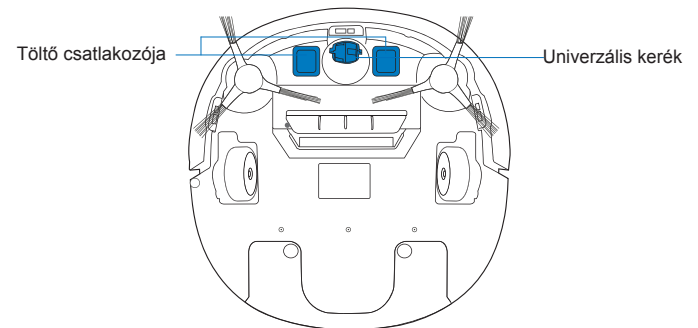
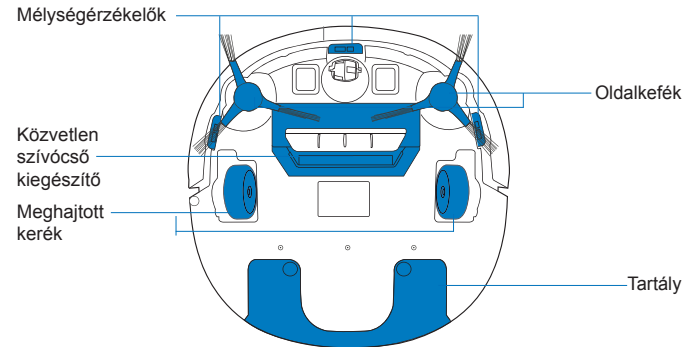

2. A csomag tartalma

Dokkoló állomás

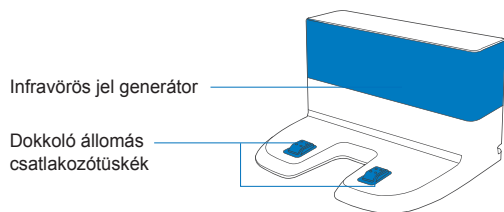

Fejlett felmosórendszer

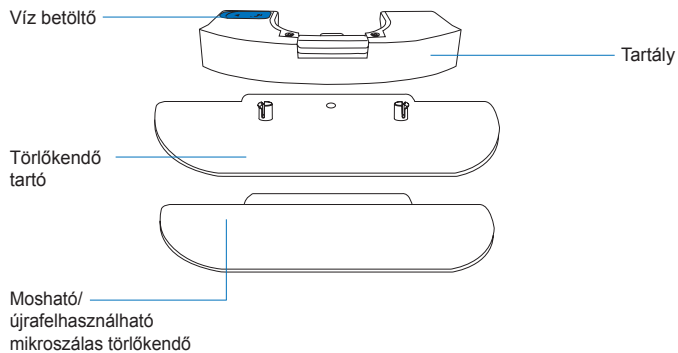

Távírányító

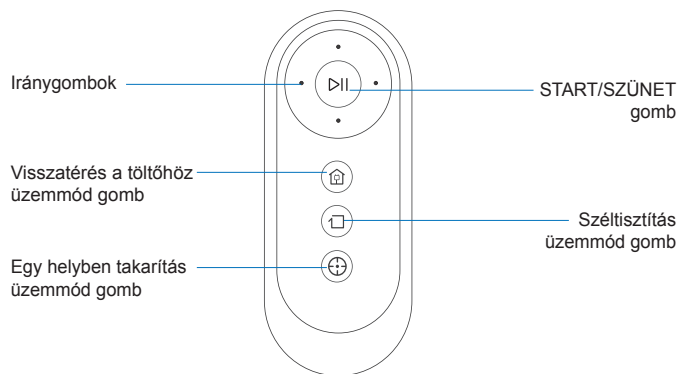

3. Használat és programozás

3.1 Megjegyzések takarítás előtt

FIGYELMEZTETÉS: Ne használja a DEEBOT-ot nedves vagy vízzel borított felületeken.

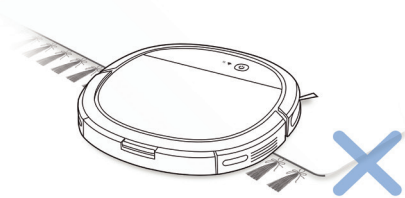

Mielőtt a készüléket egy bojtos szélű szőnyegen használná, kérjük, hajtsa be a szőnyeg széleit a szőnyeg alá.

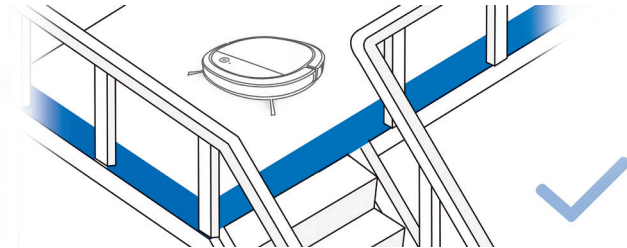

Szükség lehet valamilyen fizikai akadály elhelyezésére a szintkülönbség szélére, ami megakadályozza a készülék leesését.

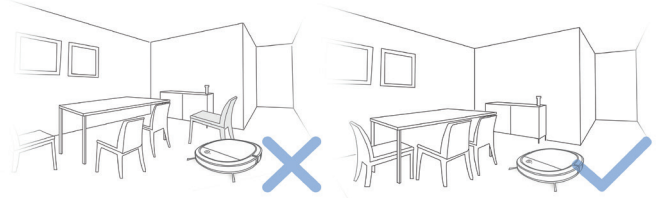

Tegye szabaddá a megtisztítandó területet a bútorok, például székek, helyére rakásával.

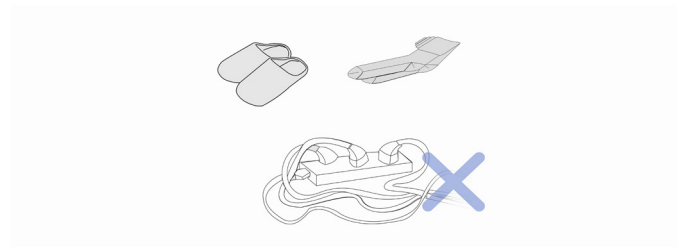

Távolítsa el az elektromos vezetékeket és az olyan kisebb tárgyakat a padlóról, amikben elakadhat a készülék.

3. Használat és programozás

3.2 Előkészületek

1 Távolítsa el a védőszalagot

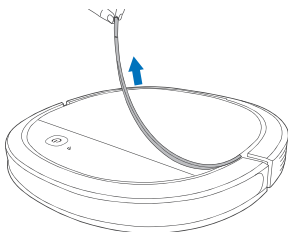

2 Távolítsa el a védőfóliát

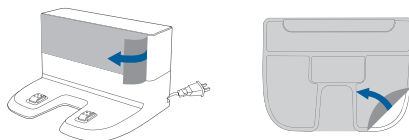

3 Dokkoló állomás elhelyezése

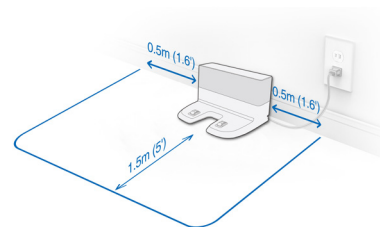

4 Szerelje fel az oldalkeféket

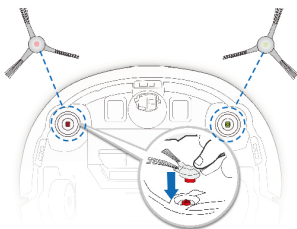

5 Kapcsolja BE a készüléket.

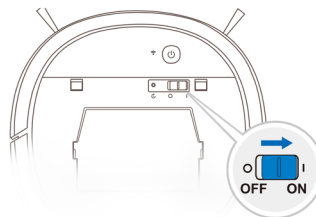

6 A DEEBOT töltése



Megjegyzés: Ha a DEEBOT befejezte a tisztítási programot vagy az akkumulátor töltöttségi szintje alacsony, a DEEBOT automatikusan visszatér a dokkoló állomáshoz, hogy újratöltse magát.

3. Használat és programozás

3.3 Takarítási üzemmód kiválasztása

1 Automatikus takarítás mód

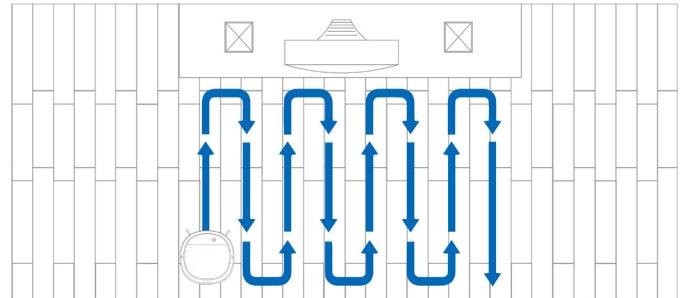
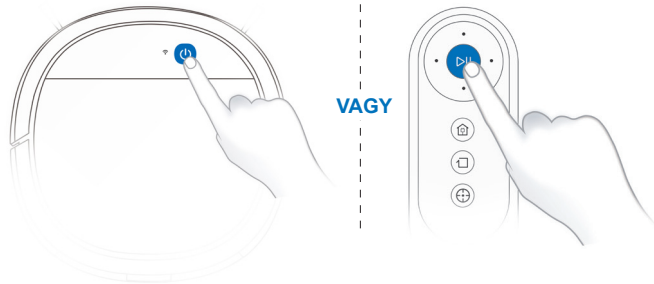

2 Széltisztítás mód

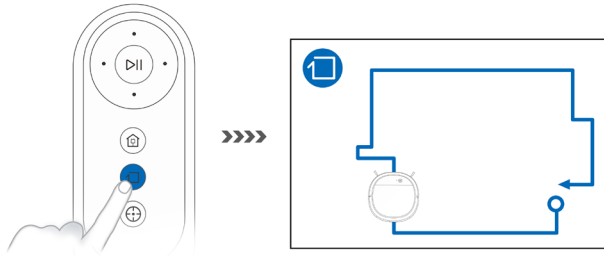

3 Egy helyben takarítás mód

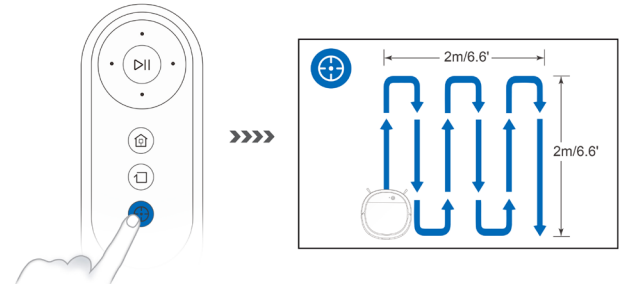

3. Használat és programozás

4 Visszatérés a dokkoló állomáshoz

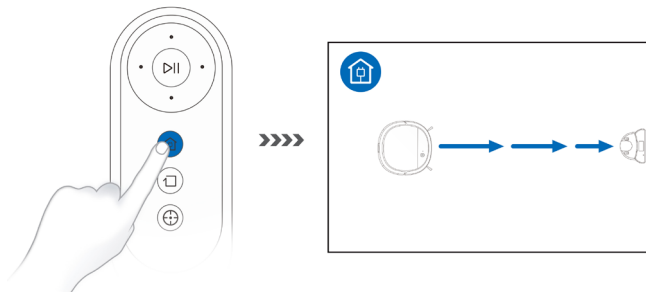

Az összes fenti funkció engedélyezhető az alkalmazásból. Töltse le az ECOVACS HOME alkalmazást, hogy olyan további funkciókat is elérjen, mint a MAX üzemmód vagy az időzített takarítás funkció.



Q ECOVACS HOME



✓ iOS 9.0 vagy újabb ✓ Android 4.0 vagy újabb

3. Használat és programozás

3.4 Szünet, felébresztés, kikapcsolás

1 Szünet

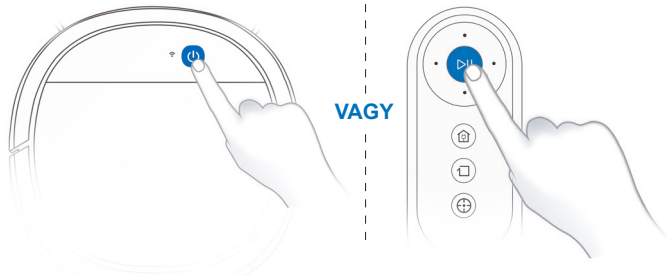

Megjegyzés: A robot vezérlőpanelje elsötétül, ha a robot pár percig le van állítva. Nyomja meg az AUTO üzemmód gombot a DEEBOT-on a robot felébresztéséhez.

3 Kapcsolja KI a készüléket.

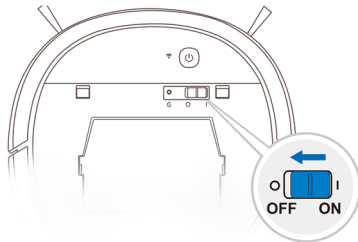

Megjegyzés: Amikor a DEEBOT nem dolgozik, ajánlott bekapcsolva hagyni és tölteni.

2 Felébresztés

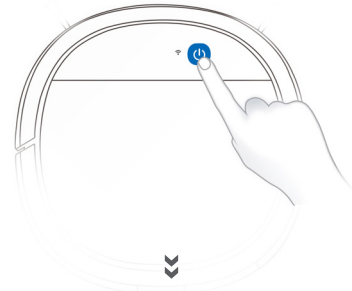

Nyomja meg az AUTO gombot a DEEBOT-on a készülék felébresztéséhez.

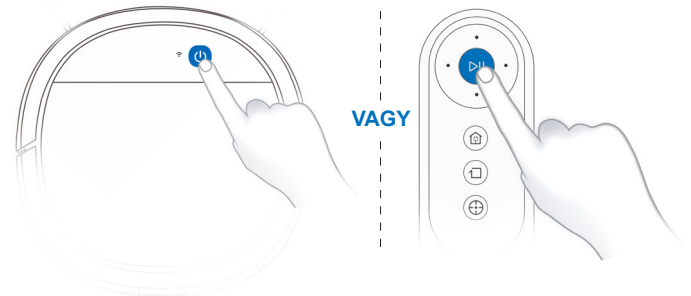

3. Használat és programozás

3.5 Opcionális felmosó rendszer

Megjegyzés: Szőnyegen történő takarítás előtt ürítse ki a tartályt és távolítsa el a törölköndő tartót.

Ha a felmosórendszert használja, hajtsa a szőnyegek széleit maguk alá, így a DEEBOT el tudja kerülni a szőnyegeket.

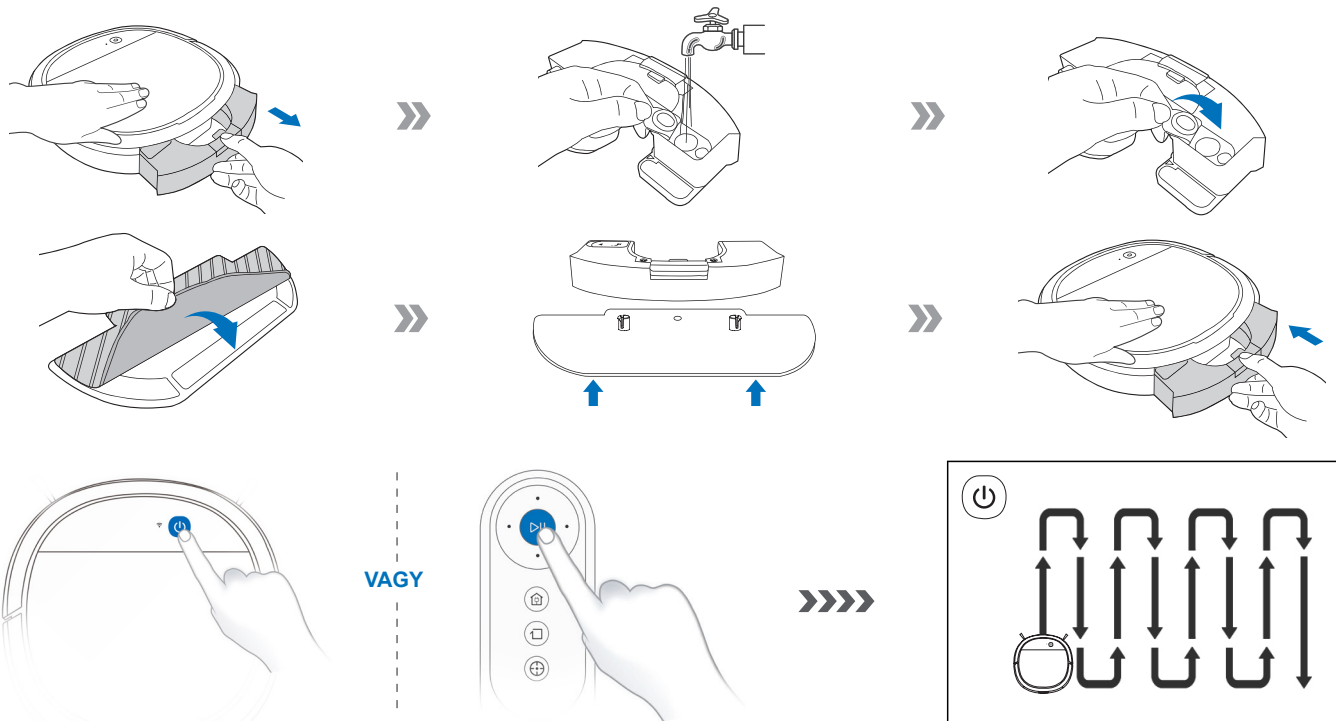

Megjegyzés: Miután a DEEBOT befejezte a felmosást, ürítse ki a maradék vizet a tartályból.

4. Karbantartás

A DEEBOT tisztítása és karbantartása előtt kapcsolja KI a robotot és húzza ki a dokkoló állomás tápcsatlakozóját.

4.1 Opcionális felmosó rendszer

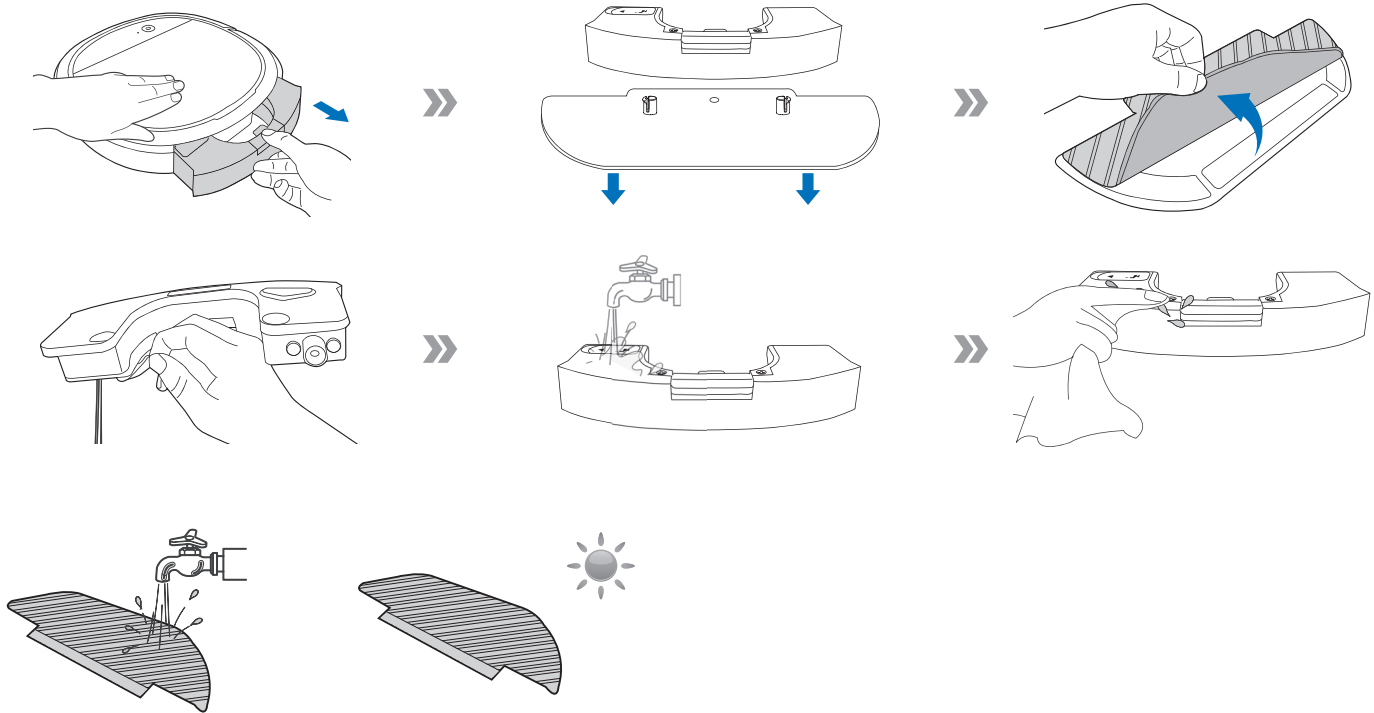

4. Karbantartás

4.2 Portartály és szűrők

Portartály

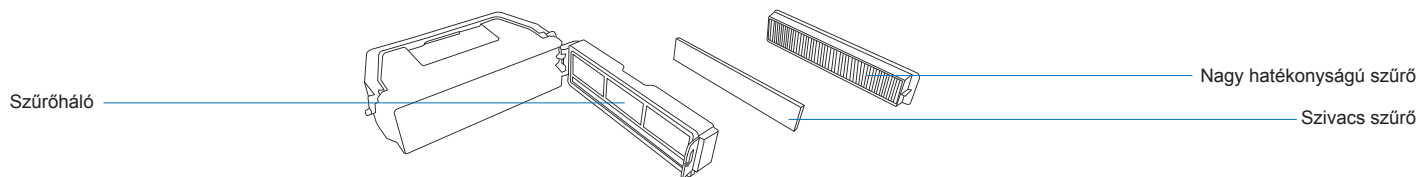

1

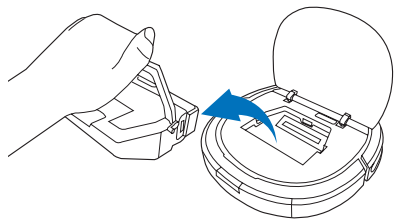

2

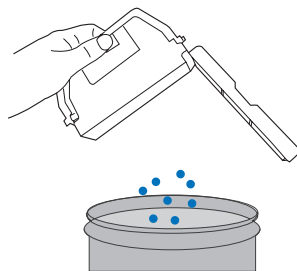

3

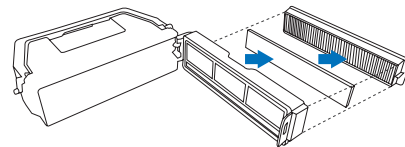

4

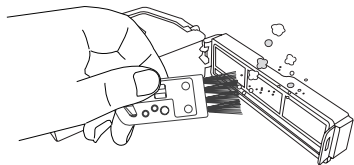

5

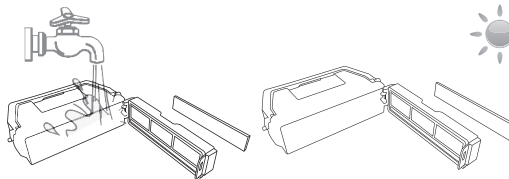

6

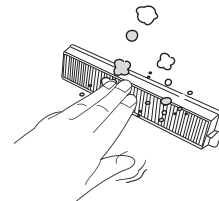

4.3 Közvetlen szívófej tartozék és oldalkefék

Megjegyzés: Az egyszerű karbantartás érdekében egy multifunkciós tisztítóeszközt mellékelünk a készülékhez. Óvatosan kezelje, mivel a tisztítóeszköz éles éllel rendelkezik.

Közvetlen szívócső kiegészítő

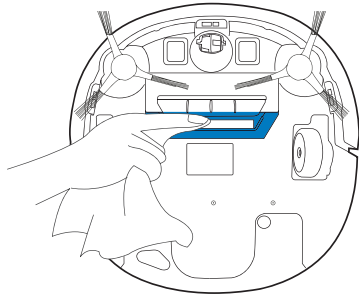

Oldalkefék

1

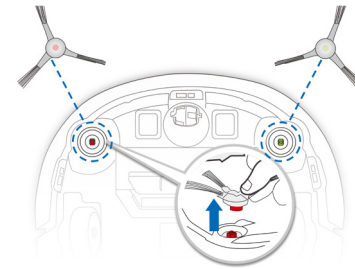

3

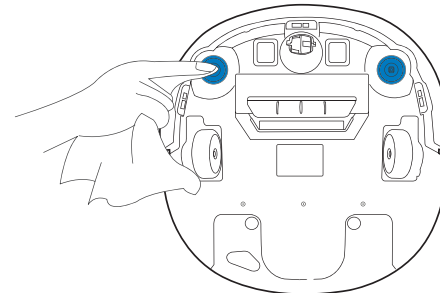

2

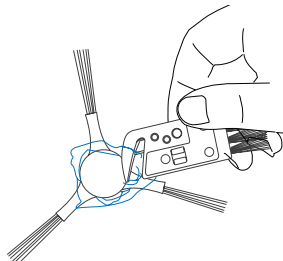

4. Karbantartás

4.4 További részegységek

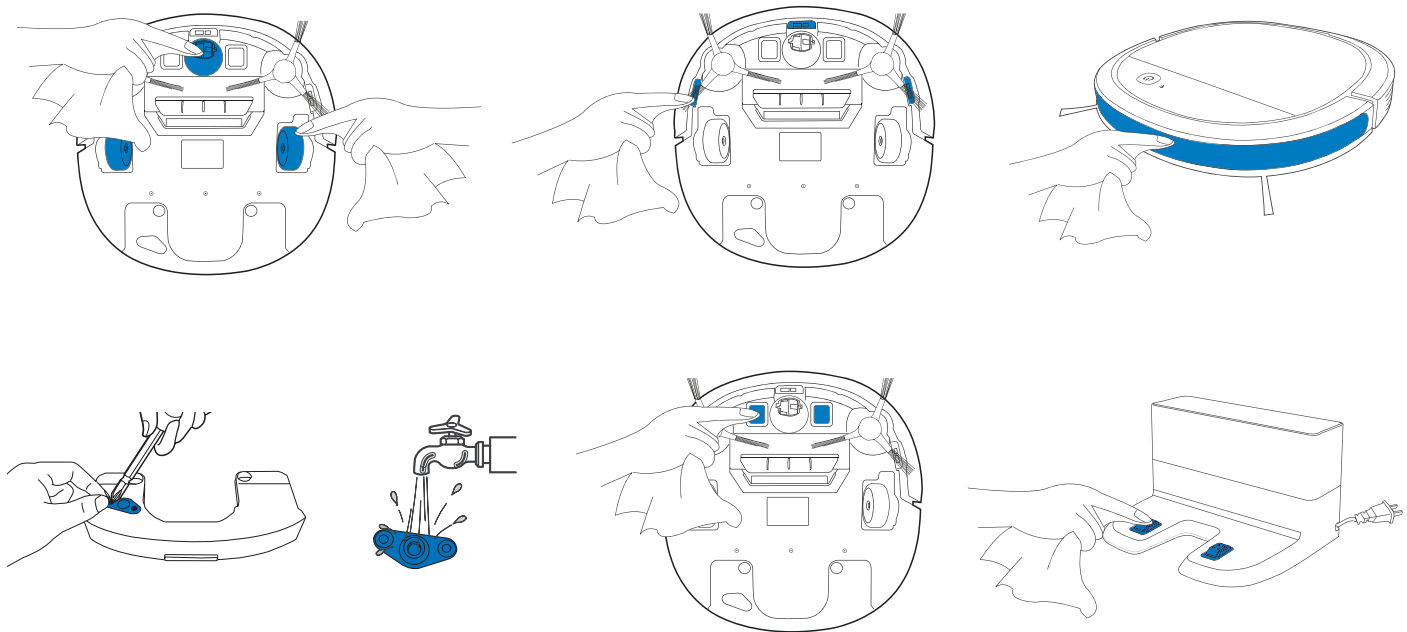

Megjegyzés: A roboton lévő töltő csatlakozók és a dokkoló állomás csatlakozótüskéinek tisztítása előtt kapcsolja KI a robotot és húzza ki a dokkoló állomás csatlakozóját.

4.5 Rendszeres karbantartás

Ahhoz, hogy a DEEBOT kiváló teljesítményt nyújtson, az alábbi rendszerességgel végezze el a karbantartási feladatokat és esetleges alkatrész cseréket:

Robot alkatrész	Karbantartás gyakorisága	Csere gyakorisága
Törlőkendő	Minden egyes használat után	Minden 50. mosás után
Oldalkefe	Kéthetente egyszer	Minden 3-6. hónapban
Szivacs szűrő / Nagy hatékonyságú szűrő	Hetente egyszer	Minden 3-6. hónapban
Univerzális kerék Mélységérzékelők ütközője Töltő csatlakozója Dokkoló állomás csatlakozótüskék	Hetente egyszer	/

Az egyszerű karbantartás érdekében egy multifunkciós tisztítóeszközt melléeltünk a készülékhez. Óvatosan kezelje, mivel a tisztítóeszköz éles éllel rendelkezik.

Megjegyzés: Az ECOVACS különböző cserealkatrészeket és szerelvényeket gyárt. Kérjük, a cserealkatrészekkel kapcsolatban forduljon ügyfélszolgálatához.

5. Hangjelzések

A DEEBOT figyelmeztető fény- és hangjelzéseket ad, ha hibát észlel. Bővebb információt az ECOVACS HOME alkalmazásban és az internetes honlapon talál.

Fényjelzések

Mi történik?	Fényjelzés
A robot takarít.	Az AUTO üzemmód gomb folyamatos FEHÉR fénnel világít
A robot tölt.	Az AUTO üzemmód gomb FEHÉREN villog
A robot akkumulátora alacsony töltöttségű.	Az AUTO üzemmód gomb folyamatos PIROS fénnel világít
Hiba lépett fel a robotnál.	Az AUTO üzemmód gomb PIROS fénnel villog

Hangjelzések

Hangjelzés	Probléma	Megoldás
Egy hangjelzés	Az oldalkefe összegabalyodott.	Tisztítsa meg az oldalkefét a 4. Karbantartás fejezetben leírtak szerint.
Két hangjelzés	Mélységérzékelő meghibásodása	Egy törlőkendővel tisztítsa meg a mélységérzékelőt.
Három hangjelzés	A portartály nincs a helyén.	Győződjön meg róla, hogy behelyezte-e a portartályt. Ha igen, akkor vegye ki és helyezze vissza helyesen.
Folyamatos hangjelzés	A robot fennakadt vagy meghajtott kerekei elakadtak.	Helyezze vissza a robotot a padlóra vagy finoman tolja meg a lökhárítójánál fogva és tisztítsa meg a meghajtott kerekeket a 4. Karbantartás részben leírtak szerint.

6. Hibaelhárítás

Nr.	Meghibásodás	Lehetséges okok	Megoldások
1	A DEEBOT nem töltődik.	A DEEBOT nincs bekapcsolva.	Kapcsolja be a DEEBOT-ot.
		A DEEBOT nem csatlakozott a dokkoló állomáshoz.	Győződjön meg róla, hogy a robot töltőcsatlakozói érintkeznek a dokkoló állomás csatlakozótüskéivel.
		Az akkumulátor teljesen lemerült.	Aktiválja újra az akkumulátort. Kapcsolja be a DEEBOT-ot. Helyezze a DEEBOT-ot kézzel a dokkoló töltőre, majd 3 perc töltés után vegye le. Ismétlje meg ezt háromszor, majd töltsse fel normálisan.
2	A DEEBOT nem tud visszatérni a dokkoló állomásra.	A dokkoló állomás nincs megfelelően elhelyezve.	A dokkoló állomás helyes elhelyezéséről a 3.2 részben tájékozódhat.
3	A DEEBOT munka közben elakad és leáll.	A DEEBOT elakadt valamiben a padlón (elektromos kábelek, függöny, szőnyegpadló stb.).	A DEEBOT többször megpróbálja kiszabadítani magát. Ha nem sikerül neki, kézzel távolítsa el az akadályokat és indítsa újra.
4	A DEEBOT visszatér a dokkoló állomáshoz, mielőtt befejezné a takarítást.	Ha az akkumulátor töltöttsége alacsony, a DEEBOT automatikusan a Visszatérés töltés üzemmódba vált és visszatér a dokkoló állomáshoz, hogy feltöltse magát.	Ez normális jelenség. Nincs szükség megoldásra.
		A takarítás ideje függ a padlófelülettől, a helyiség komplexitásától és a kiválasztott takarítási módtól.	Ez normális jelenség. Nincs szükség megoldásra.

6. Hibaelhárítás

Nr.	Meghibásodás	Lehetséges okok	Megoldások
5	A DEEBOT nem takarít ki automatikusan a beütemezett időpontban.	Az időzített ütemezés funkciót törölték.	Az ECOVACS HOME alkalmazást használva programozza be a DEEBOT-ot, hogy meghatározott időpontban takarítson ki.
		A DEEBOT ki van kapcsolva.	Kapcsolja be a DEEBOT-ot.
		A robot akkumulátorának töltöttsége alacsony.	Tartsa a DEEBOT-ot bekapcsolt állapotban a dokkoló állomáshoz csatlakoztatva, hogy biztosan mindig teljesen feltöltött akkumulátorral rendelkezzen és készen álljon a munkára.
		A robot szívónyílása eldugult és/vagy valamilyen szennyeződés eltömítette részegységeit.	Kapcsolja KI a DEEBOT-ot, tisztítsa meg a portartályt és fordítsa meg a robotot. Tisztítsa meg a robot szívónyílását, oldalkeféit és a főkefét a 4. fejezetben leírtak szerint.
		A robot szívónyílása eldugult és/vagy valamilyen szennyeződés eltömítette részegységeit.	Kapcsolja KI a DEEBOT-ot, tisztítsa meg a portartályt és fordítsa meg a robotot. Tisztítsa meg a robot szívónyílását, oldalkeféit és a főkefét a 4. fejezetben leírtak szerint.
6	A DEEBOT nem tisztította meg a teljes területet	A tisztítandó terület nincs szabaddá téve.	Távolítsa el a kisméretű tárgyakat a padlóról, és tegye szabaddá a megtisztítandó területet, mielőtt a DEEBOT elkezdje a takarítást.
7	Nem jön víz a tartályból, amikor a DEEBOT felmos.	A tartályból kifogyott a víz.	Töltsön vizet a tartályba.
		A DEEBOT alján található vízkivezető nyílások eldugultak.	Ellenőrizze a nyílásokat és tisztítsa meg őket.
		A tartály alján lévő vízbevezető szűrő eltömődött.	Csavarja le a tartály alján lévő vízbevezetőt és tisztítsa meg a szűrőt.

6. Hibaelhárítás

Nr.	Meghibásodás	Lehetséges okok	Megoldások
8	A DEEBOT nem tud csatlakozni az otthoni Wi-Fi hálózathoz.	Helytelen felhasználónevet vagy jelszót adtak meg az otthoni Wi-Fi hálózathoz.	Adja meg a helyes felhasználónevet és jelszót a Wi-Fi hálózathoz.
		A DEEBOT nincs az otthoni Wi-Fi hálózata jel tartományában.	Gondoskodjon róla, hogy a DEEBOT otthoni Wi-Fi hálózata jel tartományába kerüljön.
		A hálózat beállítása megkezdődött, mielőtt a DEEBOT készen állt volna.	Kapcsolja BE a készüléket. Tartsa 3 másodpercig benyomva a RESET gombot. A DEEBOT akkor áll készen a hálózat beállítására, miután lejátszott egy dallamot és a Wi-Fi kijelzője lassan villog.
		Okostelefonja operációs rendszerét frissíteni kell.	Frissítse okostelefonja operációs rendszerét. Az ECOVACS HOME alkalmazás iOS 9.0 vagy frissebb, illetve Android 4.0 vagy frissebb verziókon fut.
9	Távírányító meghibásodása (a távírányító hatékony vezérlési távolsága 5 m).	A távírányító elemét ki kell cserélni.	Cserélje ki új elemre, ügyelve a helyes behelyezésre.
		A DEEBOT ki van kapcsolva, vagy a DEEBOT akkumulátorának töltöttsége alacsony.	Győződjön meg róla, hogy a DEEBOT be van kapcsolva és teljesen fel van töltve.
		Az infravörös jel nem továbbítható, mert a távírányító infravörös jeladója vagy a DEEBOT infravörös vevője szennyezett.	Tiszta, száraz ruhával törölje le a távírányító infravörös jeladóját és a DEEBOT infravörös vevőjét.
		Egy másik berendezés zavarja a DEEBOT infravörös jelét.	Ne használja a távvezérlőt infravörös jeleket használó más készülékek közelében.

7. Műszaki jellemzők

Modell	DK3G		
Üzemi feszültség	14,4V egyenáram		
Dokkoló állomás modell	CH1630A		
Névleges bemenet	100-240V váltóáram, 50/60 Hz, 25 W	Névleges kimenet	20 V egyenáram, 0,8 A
Távírányító modell	RC1633	Üzemi feszültség	3 V egyenáram
Távírányító elemének típusa	AAA	Névleges feszültség	1,5 V egyenáram
Frekvenciasáv	2,4 GHz - 2.5 GHz (2400M-2483,5M)		
Teljesítmény felvétel kikapcsolt/ készenléti módban	kevesebb, mint 0,50 W		
Teljesítmény felvétel készenléti módban, hálózathoz csatlakoztatva	kevesebb, mint 2,00 W		

A Wi-Fi modul rádiófrekvenciájának teljesítménye alacsonyabb, mint 100 mW.

Megjegyzés: A folyamatos termékfejlesztés miatt a műszaki és megjelenési jellemzők módosulhatnak.

EU-Declaration of conformity

Document number:0030

Manufacturer: Ecovacs Robotics Co., Ltd.

Address:No.18, Youxiang Road, Wuzhong District, Suzhou City, Jiangsu Province, China.

We hereby declare that the following products listed below are in accordance with the provisions in the latest version of EC in this document.

Product designation: Automatic battery-operated cleaner

Brand:



Model: DK3G,DK3G.xy (x could be 0-9. indicate for different color,y could be 0-9,indicate for different accessories.)

Specification: Electrical appliances for household and similar purposes

EC Regulations or Directives:

RED	Directive 2014/53/EU
RoHS	Directive 2011/65/EU
WEE	Directive 2002/96/EC
REACH	Directive 1907/2006/EC
Eco-design	Directive 2009/125/EC

Standards the product is in conformity with:

EN 60335-2-2:2010 + A11:2012 + A1:2013	EN 55014-1:2017	Draft EN 301 489-1 V2.2.0
EN 60335-1:2012+A11:2014+A13:2017	EN 55014-2:2015	Draft EN 301 489-3 V2.1.1
EN 61558-1:2005 + A1:2009	EN 61000-3-2:2014	EN 62311:2008
EN 61558-2-16:2009 + A1:2013	EN 61000-3-3:2013	IEC62321:2008
EN 62233:2008	EN 300 328 V2.1.1	EN 50564: 2011

Signature: _____

A handwritten signature in black ink, appearing to read "Annie Zhuang".

General Manager: Zhuang Jianhua

Date: 2018-06-25

Ecovacs Robotics Co., Ltd

No. 18 You Xiang Road, Wuzhong District, Suzhou City,
Jiangsu Province, China

DK3G-EU01-IM2018R04