



DEEBOT **N30** OMNI
Instruction Manual

Instruction Manual	EN 	P03
Manuel d'instructions	FR-CA 	P29
Manual de instrucciones.....	ES-LA 	P57

Important Safety Instructions

IMPORTANT SAFETY INSTRUCTIONS READ ALL INSTRUCTIONS BEFORE USING THIS APPLIANCE.

When using an electrical appliance, basic precautions should always be followed, including the following:

WARNING: Read all safety warnings and instructions. Failure to follow the warnings and instructions may result in electric shock, fire or serious injury.

1. Do not allow to be used as a toy. Close attention is necessary when used by or near children.
2. Clear the area to be cleaned. Remove power cords and small objects from the floor that could entangle the Appliance. Tuck rug fringe under the rug base, and lift items such as curtains and tablecloths off the floor.
3. If there is a drop off in the cleaning area due to a step or stairs, you should operate the Appliance to ensure that it can detect the step without falling over the edge. It may become necessary to place a physical barrier at the edge to keep the unit from falling. Make sure

the physical barrier is not a trip hazard.

4. Only use as described in this manual. Only use attachments recommended or sold by the manufacturer.
5. Do not handle plug or appliance with wet hands.
6. Non-rechargeable batteries are prohibited.
7. Do not use without dust bin and/or filters in place.
8. Do not operate the vacuum in an area where there are lit candles or fragile objects on the floor to be cleaned.
9. Do not use and store in extremely hot or cold environments (below -5°C / 23°F or above 40°C / 104°F). Please charge the robot in temperature above 0°C / 32°F and below 40°C / 104°F .
10. Keep hair, loose clothing, fingers, and all parts of body away from any openings and moving parts.
11. Do not operate the Appliance in a room where an infant or child is sleeping.
12. For INDOOR use ONLY. Do not use the Appliance in outdoor, commercial or industrial environments. Do not use Appliance on wet surfaces or surfaces with standing water.

13. Do not allow the Appliance to pick up large objects like stones, large pieces of paper or any item that may clog the Appliance.
14. Do not use to pick up flammable or combustible materials such as gasoline, printer or copier toner, or use in areas where they may be present.
15. Do not pick up anything that is burning or smoking, such as cigarettes, matches, hot ashes, or anything that could cause a fire.
16. Do not put any object into openings. Do not use with any opening blocked; keep free of dust, lint, hair, and anything that may reduce air flow.
17. Take care not to damage the power cord. Do not pull on or carry the Appliance or Docking Station by the power cord, use the power cord as a handle, close a door on the power cord, or pull power cord around sharp edges or corners. Do not run Appliance and Docking station over the power cord. Keep power cord away from hot surfaces. Do not unplug by pulling on cord. To unplug, grasp the plug, not the cord.
18. If the power cord is damaged, it must be replaced by the manufacturer or its service agent in order to avoid a hazard.
19. Do not use with a damaged power cord or plug. Do not use the Appliance or Docking Station if it is not working properly, has been dropped, damaged, left outdoors, or come in contact with water. It must be repaired by the manufacturer or its service agent in order to avoid a hazard.
20. Turn OFF the power switch before cleaning or maintaining the Appliance. Turn off all controls before unplugging. Always turn off this appliance before connecting or disconnecting motorized nozzle.
21. Remove the Appliance from the Docking Station, and turn OFF the power switch to the Appliance before removing the battery for disposal of the Appliance.
22. The battery must be removed and discarded according to local laws and regulations before disposal of the Appliance.
23. Please dispose of used batteries according to local laws and regulations.
24. Do not incinerate the Appliance even if it is severely damaged. The batteries can explode in a fire.

25. When not using the Docking Station, unplug from outlet when not in use and before servicing.
26. The Appliance must be used in accordance with the directions in this Instruction Manual. Ecovacs Home Service Robotics cannot be held liable or responsible for any damages or injuries caused by improper use.
27. Prevent unintentional starting. Ensure the switch is in the off position before connecting to battery pack, picking up or carrying the appliance.
28. When battery pack is not in use, keep it away from other metal objects, like paper clips, coins, keys, nails, screws or other small metal objects, that can make a connection from one terminal to another. Shorting the battery terminals together may cause burns or a fire.
29. Under abusive conditions, liquid may be ejected from the battery; avoid contact. If contact accidentally occurs, flush with water. If liquid contacts eyes, additionally seek medical help. Liquid ejected from the battery may cause irritation or burns.
30. Do not use a battery pack or appliance that is damaged or modified. Damaged or modified batteries may exhibit unpredictable behavior resulting in fire, explosion or risk of injury.
31. Do not expose a battery pack or appliance to fire or excessive temperature. Exposure to fire or temperature above 130°C may cause explosion. The temperature of 130°C can be replaced by the temperature of 265°F.
32. Follow all charging instructions and do not charge the battery pack or appliance outside of the temperature range specified in the instructions. Charging improperly or at temperatures outside of the specified range may damage the battery and increase the risk of fire.
33. Have servicing performed by a qualified repair person using only identical replacement parts. This will ensure that the safety of the product is maintained.
34. Do not modify or attempt to repair the appliance or the battery pack (as applicable) except as indicated in the instructions for use and care.
35. Place the cords from other appliances out of the area to be cleaned.
36. Do not operate the vacuum in a room that has lit candles on furniture that the vacuum may accidentally hit or bump into.

37. Do not allow children to sit on the vacuum.
38. Use only as described in this manual. Use only manufacturer's recommended attachments.
39. Recharge only with the charger specified by the manufacturer. A charger that is suitable for one type of battery pack may create a risk of fire when used with another battery pack.
40. Use appliances only with specifically designated battery packs. Use of any other battery packs may create a risk of injury and fire.
41. The robot contains batteries that are only replaceable by skilled persons. To replace the robot's battery, please contact Customer Service.
42. If the robot will not be used for a long time, fully charge the robot and power OFF for storage and unplug the Docking Station.
43. To Reduce The Risk Of Electric Shock – Do not use on wet surfaces. Do not expose to rain. Store indoors.
44. To Reduce The Risk Of Injury From Moving Parts – Unplug Before Servicing.
45. Risk Of Injury. Brush May Start Unexpectedly. Unplug Before Cleaning or Servicing.
46. To reduce the risk of injury, user must read instruction manual.
47. To Reduce The Risk Of Electric Shock – Do not use outdoors or on wet surfaces.
48. Please make sure your power supply voltage matches the power voltage marked on the Docking Station.
49. Do not use the Docking Station if it is damaged.
50. The plug must be removed from the receptacle before cleaning or maintaining the Docking Station.

≡	Direct current
~	Alternating current

This Device Complies with DHHS Radiation Rules, 21CFR Chapter 1, Subchapter J.

Federal Communications Commission (FCC) Interference Statement

NOTE: This equipment has been tested and found to comply with the limits for a Class B digital device, pursuant to Part 15 of the FCC Rules.

These limits are designed to provide reasonable protection against harmful interference in a residential installation. This equipment generates, uses and can radiate radio frequency energy and, if not installed and used in accordance with the instructions, may cause harmful interference to radio communications.

However, there is no guarantee that interference will not occur in a particular installation. If this equipment does cause harmful interference to radio or television reception, which can be determined by turning the equipment off and on, the user is encouraged to try to correct the interference by one or more of the following measures:

- Reorient or relocate the receiving antenna.

- Increase the separation between the equipment and receiver.
- Connect the equipment into an outlet on a circuit different from that to which the receiver is connected.
- Consult the dealer or an experienced radio/TV technician for help.

This device complies with Part 15 of the FCC Rules. Operation is subject to the following two conditions:

- (1) This device may not cause harmful interference, and
- (2) this device must accept any interference received, including interference that may cause undesired operation.

Caution: Changes or modifications to this unit not expressly approved by the party responsible for compliance could void the user's authority to operate the equipment.

This device contains licence-exempt transmitter(s)/ receiver(s) that comply with Innovation, Science and Economic Development Canada's licence-exempt RSS(s). Operation is subject to the following two conditions:

- (1) This device may not cause interference.
- (2) This device must accept any interference, including interference that may cause undesired operation of the device.

RF exposure warning

This equipment complies with FCC radiation exposure limits set forth for an uncontrolled environment.

This equipment must be installed and operated in accordance with provided instructions and the antenna(s) used for this transmitter must be installed to provide a separation distance of at least 20 cm from all persons and must not be collocated or operating in conjunction with any other antenna or transmitter.

MPE caution (for mobile device under Part 15.247 & 15.407 device)

To satisfy FCC&ICRF exposure requirements, a separation distance of 20cm or more should be maintained between the antenna of this device and persons during device operation.

To ensure compliance, operations at closer than this distance is not recommended.

To disable the Wi-Fi module on DEEBOT, follow these steps: power on the robot, then place it on the OMNI Station, ensuring that the Charging Contacts on DEEBOT and the Station are properly connected. Double-tap the  button.

To enable the Wi-Fi module on DEEBOT, please restart the robot. Additionally, unplug and plug in the Station.

SAVE THESE INSTRUCTIONS

For INDOOR household use ONLY.

To reduce the risk of electric shock, this appliance has a polarized plug (one blade is wider than the other). This plug will fit in a polarized outlet only one way. If the plug does not fit fully in the outlet, reverse the plug. If it still does not fit, contact a qualified electrician to install the proper outlet. Do not change the plug in any way.

This device contains licence-exempt transmitter(s)/receiver(s) that comply with Innovation, Science and Economic Development Canada's licence-exempt RSS(s). Operation is subject to the following two conditions:

- (1) This device may not cause interference.
- (2) This device must accept any interference, including interference that may cause undesired operation of the device.

To satisfy FCC&ICRF exposure requirements, a separation distance of 20cm or more should be maintained between the antenna of this device and persons during device operation.

To ensure compliance, operations at closer than this distance is not recommended.

Device Update

Typically, some devices are updated bi-monthly, but not always so specific.

Some devices, especially those that went on sale more than three years ago, will only be updated if a critical vulnerability is found and fixed.

PACKAGE CONTENTS

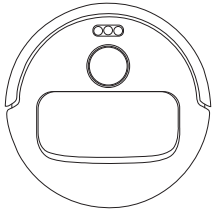

Robot

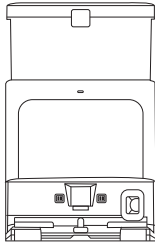

OMNI Station

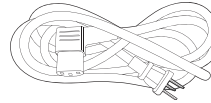

Power Cord

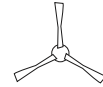

Side Brush

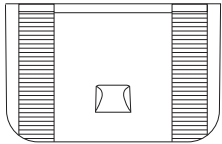

Base



Instruction Manual



Mopping Pad Plates



Washable Mopping Pads

Note: Figures and illustrations are for reference only and may differ from actual product appearance. Product design and specifications are subject to changes without notice.

PRODUCT DIAGRAM

Robot

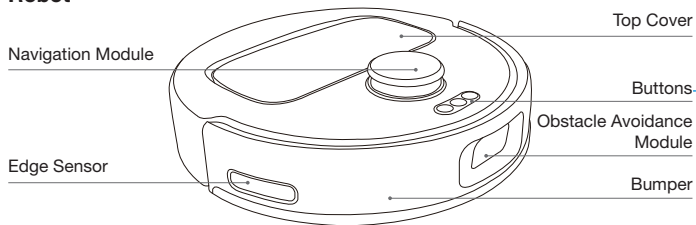

Buttons

- Short Press: Exit/Return to the Station Long Press: Start Station Self-Cleaning
- Short Press: Start/Pause/Continue Long Press: Power on/off
- Short Press: Start/End Spot Cleaning Long Press: Child Lock
- Short Press: Set up the network

RESET Button

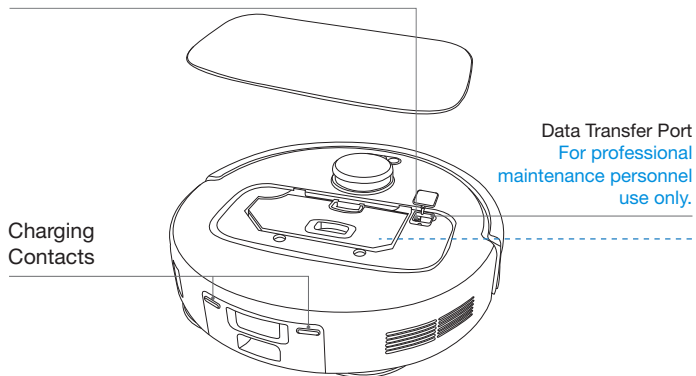

Network setup buttons

Set up the network: Press to prepare the robot for network setup. Then, follow the voice prompts to connect to the App.

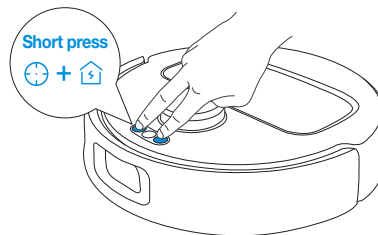

RESET Button

Restore to default settings: Press and hold the RESET button for 5 s, and you will hear a prompt sound. After that, the startup music will play, and the robot will be restored to default settings.

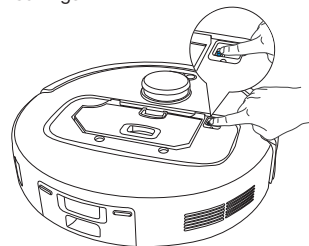

Dust Bin

Dust Disposal Port

Catch

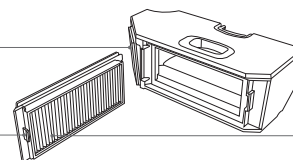

Filter

Bottom View

Anti-drop Sensors

Carpet Detection Sensor

Cyclone-directed Anti-Tangle Roller Brush

Mounting Slots for Mopping Pad Assembly

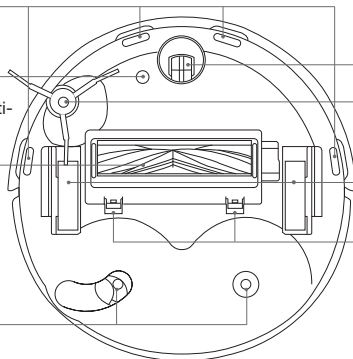

Universal Wheel

Side Brush

Driving Wheels

Brush Release Latches

Mopping Pad Assembly

Mopping Pad Plates

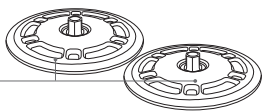

Washable Mopping Pads

Note: Figures and illustrations are for reference only and may differ from actual product appearance. Product design and specifications are subject to changes without notice.

Station (Front)

Note:

- If the Indicator flashes red, go to the ECOVACS HOME App for details about the malfunction.
- If the robot cannot charge, wipe the corresponding charging contacts on the OMNI Station with a dry cloth.

Clean Water Tank

Light Strip
Solid White: Running/Self-cleaning
Flashing Red: Malfunction
Goes out: Power Outage/ Sleep Mode

Dust Collection Cabin

Charging Contacts

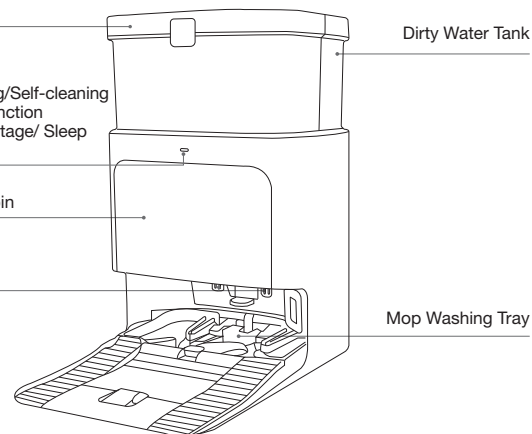

Dirty Water Tank

Mop Washing Tray

Dust Bag

Dust Bag Handle

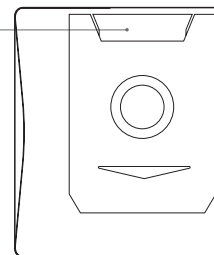

Station (Back)

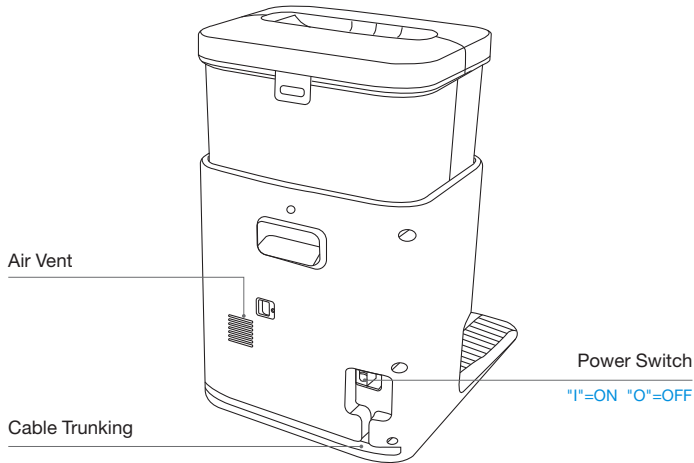

Note: Figures and illustrations are for reference only and may differ from actual product appearance. Product design and specifications are subject to changes without notice.

Sensors

Part	Function Description
Navigation Module	By utilizing the principle of triangulation, which involves emitting and receiving laser beams reflected by surrounding objects, precise distance measurement information between the robot and nearby objects can be calculated through algorithms. When the robot moves within a certain environment, the positions of surrounding objects are determined to create a spatial map of the robot's surroundings. The measurement range is 8 m.
Obstacle Avoidance Module	This module automatically avoids obstacles using line laser scanning and multiple sensors. Powered by advanced algorithms, it accurately perceives and measures the distance of various household obstacles in real-time, down to millimeter precision. This capability enables early prediction and avoidance, ensuring precise and smooth cleaning operations.
Anti-drop Sensors	Using Infrared Ranging, the infrared sensor on the robot's underside measures the distance between the bottom of the robot and the ground. If the sensor detects a drop ahead (e.g., ≥ 90 mm for white ground), and the measurement result exceeds the preset limit, the robot will stop moving forward to prevent falls. The trigger distance is 60 mm.
Carpet Detection Sensor	The ultrasound probe emits ultrasonic waves with a frequency of 300 kHz. As ultrasonic waves can be absorbed by carpets, the robot can identify the presence of a carpet when the reflected energy falls below a certain threshold. According to ECOVACS lab tests, currently, over 50 types of carpets available on the market can be identified.
Edge Sensor	With Infrared Ranging, the robot can detect the distance between itself and objects on its right side. When there is a wall or obstacle on the right side, the robot will perform edge cleaning to avoid missed spots or collisions.
Anti-collision Sensor	When the transmitted signal is blocked by an obstacle, the signal receiver will not be able to receive it. With this principle, the robot will avoid obstacles when encountering them.

NOTES BEFORE CLEANING

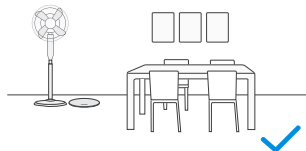

Tidy up the area to be cleaned by putting furniture, such as chairs, in their proper place.



During the first use, make sure each room door is open to help the robot fully explore your home.

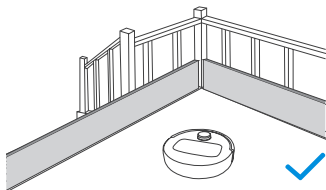

It may be necessary to place a physical barrier at the edge of a drop to prevent the robot from falling over the edge.



Put away objects including cables, cloths, slippers, etc. on the floor to improve the cleaning efficiency.



Tuck the edges of tasseled rugs underneath before cleaning.



Please do not stand in tight spaces such as doorways and hallways, and make sure not to block the robot's path when it's identifying areas.

QUICK START

Before using, please remove all protective materials from the robot and OMNI Station.

Installation

The sound of "Click" indicates proper installation.

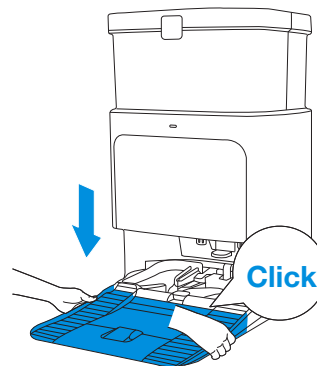
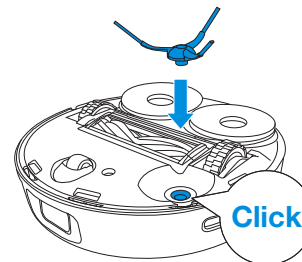

PREPARE THE STATION

1 Plug in the Station

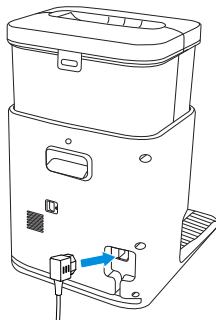

2 Place the Station

Position the Station against a wall on a level, hard surface. Ensure there are no objects within 0.05 m on either side and 0.8 m in front of it.

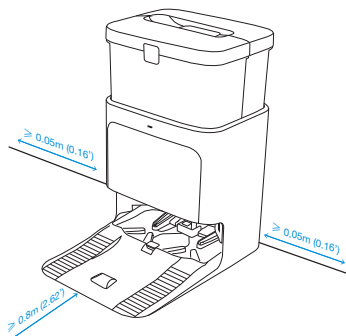

- If there are reflective objects such as mirrors and skirting lines near the Station, the bottom 14 cm of them should be covered.
- Do not place the Station under direct sunlight.
- Place the Station in a location with a strong Wi-Fi signal.

USE CLEANER AND WATER TANK

1 Use Solid Floor Cleaner

The Solid Floor Cleaner needs to be purchased separately.

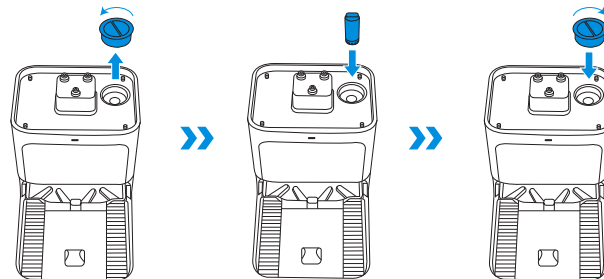

- Please replace the product promptly after 30 days of use or when its color noticeably fades. The actual duration and discoloration may vary depending on the frequency of use.
- DO NOT remove the product's outer shell, put it directly into the Clean Water Tank, or use it with any other cleaning or disinfecting products.
- Avoid contact with eyes. Should contact occurs, rinse immediately with plenty of water. Avoid ingestion. If accidentally ingested, drink plenty of water and seek medical assistance promptly.

2 Use Clean Water Tank

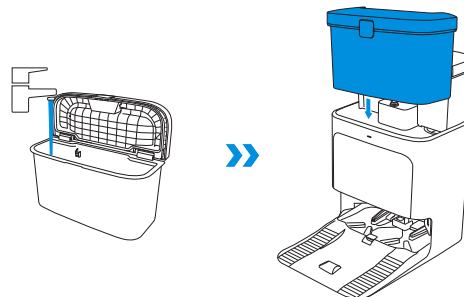

- Please only use the Solid Floor Cleaner provided by ECOVACS. To purchase it, go to the ECOVACS HOME App or <https://www.ecovacs.com>.

DOWNLOAD THE APP

To enjoy all available features, it is recommended to control your robot via the ECOVACS HOME App.

1. Scan the QR Code under the Top Cover of the robot to download the App.

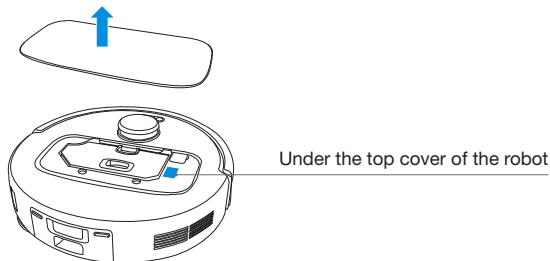

2. Search "ECOVACS HOME" to download the App.

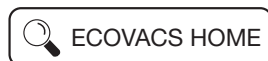

CONNECT DEEBOT WITH APP

Wi-Fi Network Requirements:

- You are using a 2.4GHz or 2.4/5 GHz mixed network.
- Your router supports 802.11b/g/n and IPv4 protocol.
- Do not use a VPN (Virtual Private Network) or Proxy Server.
- Do not use a hidden network.
- WPA and WPA2 using TKIP, PSK, AES/CCMP encryption.
- WEP EAP (Enterprise Authentication Protocol) is not supported.
- Use Wi-Fi channels 1-11 in North America and channels 1-13 outside North America (refer to local regulatory agency).
- If you are using a network extender/repeater, the network name (SSID) and password are the same as your primary network.
- Please enable the WPA2 on your router.

Please note that to access smart features such as remote startup, 2D map display and control settings, and personalized cleaning (features may vary depending on the product), you'll need to download and use the ECOVACS HOME App, which receives constant updates. You must agree to our Privacy Policy and User Agreement before we can process some of your basic and necessary information and enable you to operate the product. Without your agreement, some of the aforementioned smart features cannot be accessed through the ECOVACS HOME App. Nevertheless, you can still use the products' basic functions for manual operation.

CHARGE DEEBOT

- 1 Press and hold  for 3 s, wait for the startup music to play, indicating that the robot has powered on.

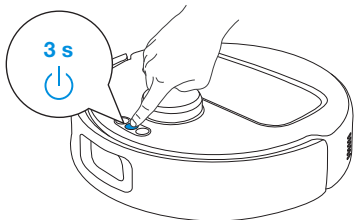

- 2 Tap  to recall the robot to enter the Station to charge.

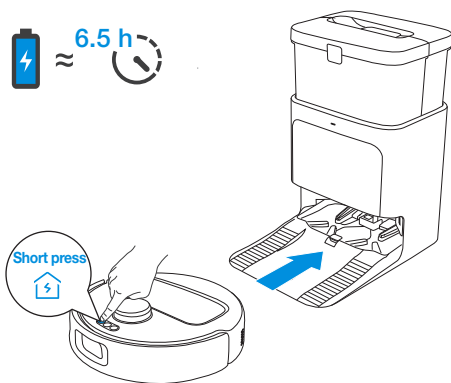

- Once the Station is placed properly and plugged in, the robot will automatically return to it to recharge and empty the Dust Bin as needed during operation. To ensure this process runs smoothly, it is recommended that the robot starts from the Station and that the Station is not moved while cleaning.

OPERATE DEEBOT

When creating a map for the first time, please follow the robot to help resolve some minor issues.

For instance, if the robot gets stuck under low furniture, you can refer to the following solutions:

1. Raise the furniture if feasible.
2. Cover the bottom of the furniture to prevent the robot from entering.
3. Set up virtual boundaries in the App to prevent the robot from entering.

1 Start Cleaning

Before cleaning for the first time, please make sure the robot is in the Station and fully charged. Tap  on the robot, and then the robot will start cleaning and mapping simultaneously.

2 Pause

When the robot is working, tap  on it to pause its activity.

3 Wake up

After pausing for a while, all indicator lights on the robot will go out. To wake the robot up, tap  on it.

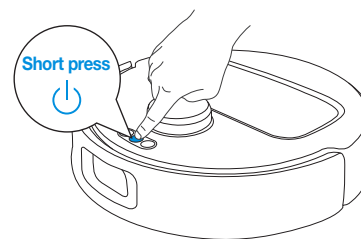

Note:

1. Do not frequently remove the washable mopping pads.
2. Do not use a rag or any other object to scratch the Mopping Pad Plates.
3. When the ECOVACS HOME App prompts that the mopping pads need to be replaced, please replace them in time. Explore more accessories in the ECOVACS HOME App or at <https://www.ecovacs.com>.

4 Back to Station

Tap  to recall the robot to the Station to charge.

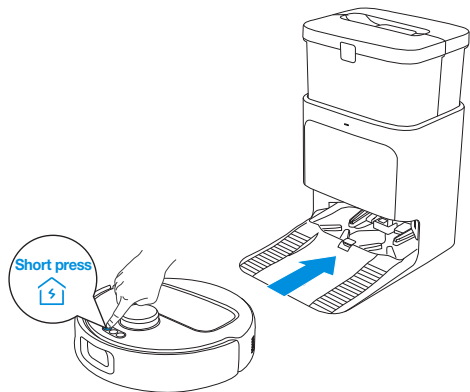

- Even when the robot is not in use, it is recommended to keep it powered ON and charging, to prepare for the next cleaning session.

REGULAR MAINTENANCE

Maintenance Frequency

To ensure optimal performance, perform maintenance tasks and replace parts at the following frequencies:

Part	Maintenance Frequency	Replacement Frequency
Washable Mopping Pads	/	Every 1-2 months
Dust Bag	/	When App prompts
Side Brush	Every 2 weeks	Every 3-6 months
Main Brush	Every week	Every 6-12 months
Filter	Every week	Every 3-6 months
Navigation Module Obstacle Avoidance Module Universal Wheel Anti-drop Sensors Carpet Detection Sensor Edge Sensor Bumper Charging Contacts on DEEBOT Charging Contacts on Station	Every week	/
Clean Water Tank	Every 3 months	/
Dirty Water Tank	After each mopping	/
Dust Collection Cabin	Every month	/
Station's body and bottom	Every month	/
Solid Floor Cleaner	/	Every month

Before cleaning and maintaining your DEEBOT, make sure to power it off and unplug the Station.

[Explore](https://www.ecovacs.com/global) more accessories in the ECOVACS HOME App or at <https://www.ecovacs.com/global>.

Dust Bin

1

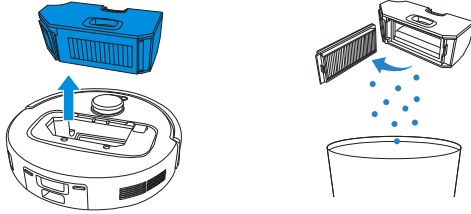

2

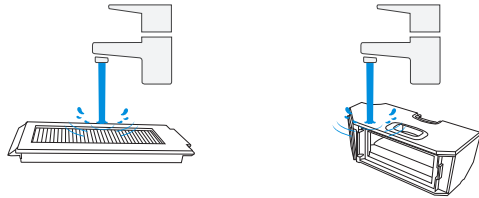

3

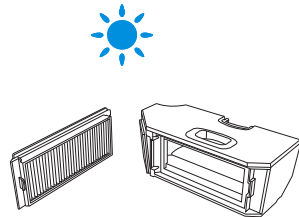

Note: Completely dry the filter before use.

It is recommended that you purchase spare filters and maintenance tools from the ECOVACS HOME App store or the official ECOVACS online store at <https://www.ecovacs.com/global>.

Main Brush and Side Brush

Main Brush.

1 Open the cover.

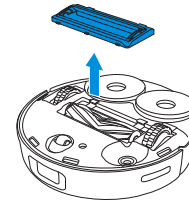

2 Remove the Main Brush.

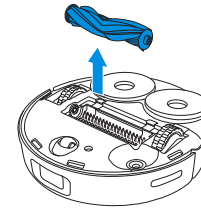

3 Clean the Main Brush.

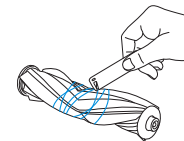

Side Brush.

1 Remove the Side Brush.

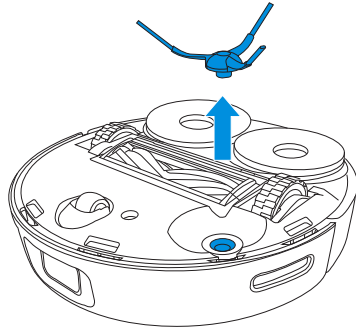

2 Clean the Side Brush.

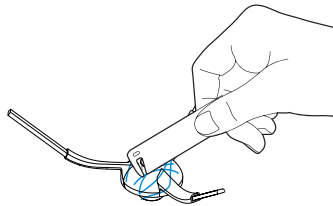

Other Components

Navigation Module

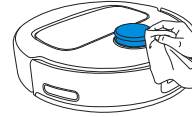

Obstacle Avoidance Module

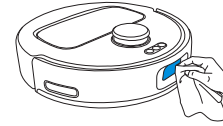

Anti-drop Sensors

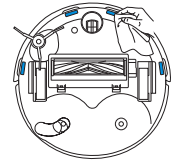

Edge Sensor

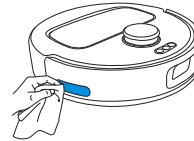

Bumper



Charging Contacts

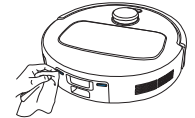

Universal Wheel

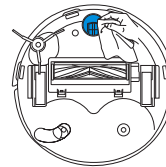

Driving Wheels

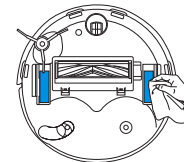

OMNI Station

- 1 When the robot is in the Station, press and hold , and the Mop Washing Tray will automatically add water.

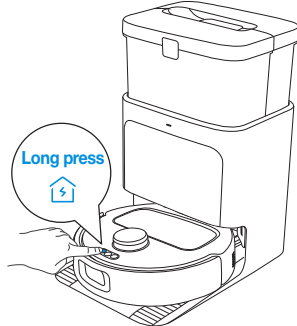

- 2 Clean the Mop Washing Tray.

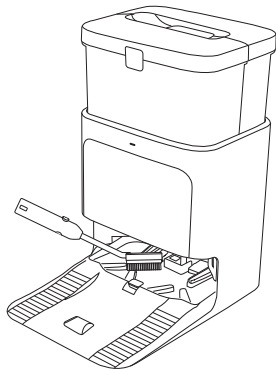

- 3 About 1 min later, the Tray will automatically drain the dirty water.

Dirty Water Tank

Empty the Dirty Water Tank.

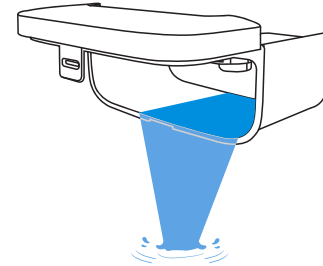

Dust Bag

- 1 Discard the used Dust Bag.

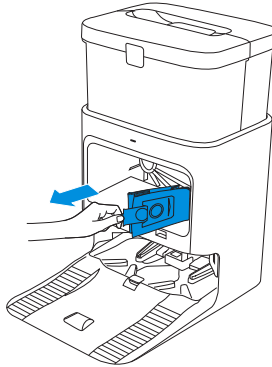
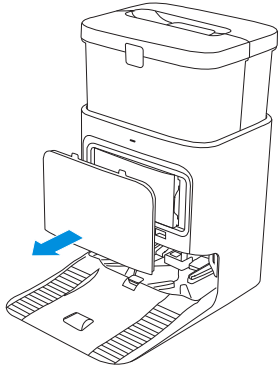

Hold the Handle to lift out the Dust Bag, which can effectively prevent dust leakage.

- 2 Clean the Dust Collection Cabin with a dry cloth and put a new Dust Bag in.

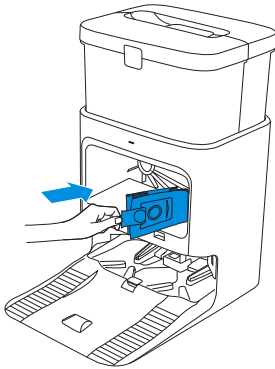

- 3 Close the Dust Collection Cabin.

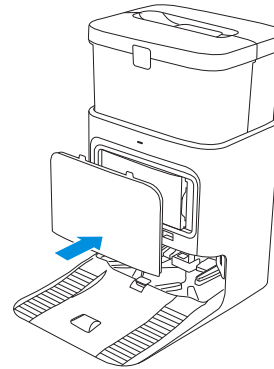

Mop Washing Tray

- 1 Take the Detachable Tray and Base Filter out for washing.

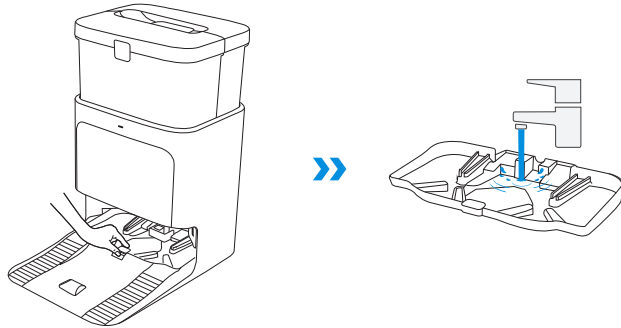

- 2 Install them back.

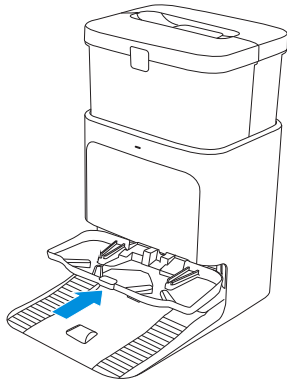

Note: Please install the Mop Washing Tray properly for smooth operation.

Storage

If the robot will be unused for an extended period, make sure it's fully charged and powered OFF before storage. To power it off, return it to the Station, and then long-press . Additionally, recharge it **every 1.5 months** to prevent battery over-discharge.

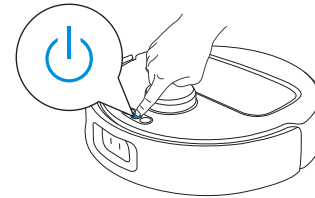

-  Please note that the robot cannot charge when powered OFF.



- After the robot finishes its cleaning task, it is recommended not to power it off but to keep it charging, to better prepare for the next cleaning session.
- If the battery becomes over-discharged or remains unused for an extended period, the robot may not charge properly. In this case, please contact us for assistance. Do not attempt to disassemble the battery on your own.

TROUBLESHOOTING

No.	Malfunction	Possible Cause	Solution
1	The robot is not able to connect to the ECOVACS HOME App.	Incorrect Wi-Fi username and password entered.	Make sure to enter correct Wi-Fi username and password.
		The robot is not within range of your home Wi-Fi signal.	Make sure that the robot is within range of your home Wi-Fi signal.
		The robot is not in the configuration state.	When the robot is powered on, open its Top Cover, press the RESET Button, and you'll hear the voice prompt for starting network setup, indicating that the robot has entered the configuration state.
		You are not using a 2.4 GHz or 2.4/5 GHz mixed network.	The robot currently does not support 5 GHz networks. Please use the 2.4 GHz or 2.4/5 GHz options instead.
		Incorrect app installed.	Please download and install the ECOVACS HOME App.
2	The map is lost.	The map might be lost if you move the robot while cleaning.	Move the robot to the front of the Station to retrieve the map. Find the restored map in "Map Management" and tap "Use This Map" to retrieve it. If this issue persists, please restart mapping.
3	Unable to create maps in the App.	The robot does not start from the Station.	The robot must start from the Station.
		Moving the robot during cleaning might cause locating failure.	During cleaning, do not move the robot.
		Auto cleaning is not finished.	Make sure the robot automatically returns to the Station after cleaning.
4	The Side Brush drops out of place during use.	The Side Brush is not properly installed.	Make sure the Side Brush clicks into place.
5	No signal found. Unable to return to the Station.	The Station is incorrectly placed.	Please place the Station correctly according to the instructions in the [PREPARE THE STATION] section.
		The Station is out of power or moved.	Check whether the Station is connected to the power supply. Do not move the Station.
		The robot does not start cleaning from the Station.	It is recommended that the robot start cleaning from the Station.
		The charging route is blocked. For example, the door of the room with the Station is closed.	Keep the charging route clear.

No.	Malfunction	Possible Cause	Solution
6	The robot returns to the Station before it has finished cleaning.	The room is so large that the robot needs to return to recharge.	Please enable Auto Resume. For more details, please follow the App instructions.
		In highly complex home layouts, cleaning efficiency may decrease, possibly resulting in incomplete cleaning.	Simplify your home layout.
7	The robot is unable to charge.	The robot's Charging Contacts are not fully in contact with the Station's.	Make sure that the robot's charging contacts have full contact with the Station's, Check whether the robot's and Station's charging contacts are dirty. Please clean these parts according to the instructions in the [REGULAR MAINTENANCE] section.
		The Station is not connected to the power supply.	Make sure the Station is connected to the power supply.
		The battery over-discharges due to prolonged periods of non-use.	It is recommended that you use this product regularly. If charging issues occur due to prolonged non-use, please contact customer service for assistance.
8	The robot is very loud during cleaning.	The Main Brush/Side Brush is tangled, or the Dust Bin/Filter is blocked.	It is recommended to clean the Main Brush, Side Brush, Dust Bin, Filter, etc. regularly.
		The robot is in Strong Mode.	Switch to Standard Mode.
9	The robot gets stuck while working and stops.	The robot is tangled with objects on the floor (electrical wires, curtains, carpet fringing, etc.)	The robot will try various ways to free itself. If it is unsuccessful, manually remove the obstacles and restart.
		The robot might be stuck under furniture with an entrance of similar height.	Please raise the furniture, set a physical barrier, or set a Virtual Boundary via the ECOVACS HOME App.
10	During cleaning, the robot may encounter issues like a disorderly route, biased movement, repeated passes over the same spots, and missing small areas. (If a large area is temporarily missed, rest assured that the robot will autonomously return to ensure thorough cleaning.)	Objects such as wires and slippers on the ground may obstruct the robot.	Before cleaning, please tidy up scattered wires, slippers, and other objects on the ground as much as possible. If there is any area missed during cleaning, the robot will correct it automatically. Please refrain from interfering (such as moving the robot or blocking its route).
		The Driving Wheels may slip on the ground when the robot climbs steps, thresholds, and door bars, which can affect its ability to navigate the entire home layout.	It is recommended to close the door of the affected area and clean it separately. After cleaning, the robot will return to its starting location.
		On freshly waxed or polished floors, as well as smooth tiles, there may be less friction between the Driving Wheels and the floor.	Please wait for the wax to dry before cleaning.
		Due to variations in home layouts, some areas cannot be entered by the robot.	Tidy up your home to ensure that the robot can enter the areas to be cleaned.

No.	Malfunction	Possible Cause	Solution
11	After returning to the Station, the robot does not empty its Dust Bin.	The Dust Collection Cabin is not closed.	Close the Dust Collection Cabin.
		Dust Bag is not installed in the Station.	Install the Dust Bag, and close the Dust Collection Cabin.
		Manually moving the robot back to the Station may not trigger the Auto-Empty function.	It is recommended to allow the robot return to the Station on its own. Please do not manually move it.
		In Do Not Disturb mode, the robot will not empty the dust after returning back to the Station.	Turn off Do Not Disturb in the ECOVACS HOME App or manually start dust-emptying.
		The Station detects a decrease in empty efficiency.	Replace the Dust Bag according to the [REGULAR MAINTENANCE] section and close the Dust Collection Cabin. If the Dust Bag is not full when prompted by the App, you can put it back again.
		If the above possible causes have been ruled out, components of the Station may be abnormal.	Please contact customer service for assistance.
12	Auto-Empty unsuccessful.	The Station detects a decrease in empty efficiency.	Replace the Dust Bag according to the [REGULAR MAINTENANCE] section and close the Dust Collection Cabin. If the Dust Bag is not full when prompted by the App, you can put it back again.
		The outlet of the Dust Bin is blocked by foreign objects.	Remove the Dust Bin and clear the foreign objects on the outlet.
13	The inner side of the Dust Collection Cabin is dirty.	Fine particles pass through the Dust Bag and accumulate on the inner side of the Dust Collection Cabin.	Clean the inner side of the Dust Collection Cabin.
		The Dust Bag is broken.	Check and replace the Dust Bag.
14	Dust leakage occurs while the robot is working.	The outlet of the Dust Bin is blocked by foreign objects.	Remove the Dust Bin and clear the foreign objects on the outlet.
15	Mopping Pad Plates cannot be rotated.	The Mopping Pad Plates are blocked by foreign objects.	Clear the foreign objects.
16	The robot does not respond to the Station's instructions.	The robot is too far away from the Station.	In this case, you can use the ECOVACS HOME App to control the robot.
		The robot and the Station are not paired.	Unplug the Station, and plug it in after 10 s. Power the robot off, and then power it back on. Push the robot into the Station, ensuring its Charging Contacts are correctly aligned with the Station's. The robot will start charging and broadcast a voice prompt indicating successful pairing.
17	Driving Wheels are stuck.	The Driving Wheels are entangled or stuck due to foreign objects.	Rotate and press the Driving Wheels to check for any wrapping or obstruction by foreign objects. If any foreign objects are found, please clean them promptly. If this issue persists, please contact customer service for assistance.

No.	Malfunction	Possible Cause	Solution
18	The Mop Washing Tray is full of water and can't be emptied. A voice prompt is broadcasted to alert you about this.	The Dirty Water Tank is not properly installed.	Tap down on the Dirty Water Tank to ensure it is properly installed.
		The sealing plugs in the Dirty Water Tank are not installed properly.	Make sure that the two sealing plugs are properly installed.
		The Station cannot drain water normally.	Press and hold  , and wait for the Mop Washing Tray to automatically add water. Then, press and hold  to see if the Station can drain water normally. If this issue occurs during the Station's mopping pad washing process, please end the task via the App before taking the above steps. If the water is successfully drained, wipe-dry the Water Overflow Sensor of the Mop Washing Tray. If not, check between the Dirty Water Tank and the Station for foreign objects and clear them out.
		The suction port of the Mop Washing Tray is blocked by foreign objects, or the Mop Washing Tray is dirty.	Clean the Mop Washing Tray, and ensure there are no foreign objects blocking its suction port.
		The voice alert still exists after trying the above solutions.	Power cycle the Station. If this issue persists, please contact customer service for assistance.
19	The Mopping Pad Plate cannot automatically raise or lower.	The Mopping Pad Plate is entangled or stuck due to foreign objects.	Clear the foreign objects.
		The Mopping Pad Plate drops off.	Reinstall it and make sure it clicks into place.

TECHNICAL SPECIFICATIONS

Model	YDLX11-1		
Rated Input	20 V $\overline{=}$ 2 A	Charging Time	6.5 h
Station Model	CH2428		
Rated Input	100-120 V ~ 50-60 Hz		
Rated Input Current (Charging)	0.5 A	Rated Output	20 V $\overline{=}$ 2 A
Power (Emptying)	4.4 A		

Output power of the Wi-Fi module is less than 100 mW.

Note: Technical and design specifications may be changed for continuous product improvement. Explore more accessories at <https://www.ecovacs.com>.

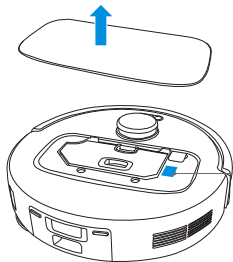

Please use the mobile camera to scan the QR code and obtain the user guide.

Instructions de sécurité importantes

INSTRUCTIONS DE SÉCURITÉ IMPORTANTES

LISEZ TOUTES LES INSTRUCTIONS AVANT D'UTILISER CET APPAREIL.

Lors de l'utilisation d'un appareil électrique, les précautions de base suivantes doivent être suivies.

AVERTISSEMENT : Lisez tous les avertissements et toutes les instructions de sécurité. Le non-respect des avertissements et des instructions peut entraîner une décharge électrique, un incendie ou des blessures graves.

1. L'appareil ne doit pas être utilisé comme un jouet. Une attention particulière est nécessaire lorsqu'il est utilisé par des enfants ou près d'eux.
2. Rangez la zone à nettoyer. Retirez les cordons d'alimentation et les petits objets sur le plancher qui pourraient s'enchevêtrer dans l'appareil. Glissez les franges sous le tapis et relevez les bouts des rideaux et des nappes pour dégager le plancher.
3. En cas de présence d'un point de chute dans

la zone de nettoyage à cause d'une marche ou d'un escalier, vous devriez faire fonctionner l'appareil de manière à vous assurer qu'il peut détecter la marche sans tomber. Il pourrait être nécessaire de placer une barrière physique au bord du point de chute pour empêcher l'appareil de tomber. Assurez-vous que la barrière ne présente pas un risque de trébuchement.

4. Utilisez l'appareil seulement de la manière décrite dans ce manuel. Utilisez seulement les accessoires recommandés ou vendus par le fabricant.
5. Ne manipulez pas la fiche électrique ou l'appareil avec des mains mouillées.
6. Les batteries non rechargeables sont interdites.
7. N'utilisez pas l'appareil si le bac à poussière ou les filtres ne sont pas en place.
8. N'utilisez pas l'aspirateur dans un endroit où il y a des chandelles allumées ou des objets fragiles sur le plancher à nettoyer.
9. N'utilisez pas et ne rangez pas l'appareil dans un environnement extrêmement chaud ou froid (température inférieure à -5 °C/23 °F ou

supérieure à 40 °C/104 °F). Veuillez charger le robot à une température supérieure à 0 °C/32 °F et inférieure à 40 °C/104 °F.

10. Gardez les vêtements amples, les cheveux, les doigts et toutes les autres parties du corps à l'écart de toute ouverture et de toute pièce mobile.
11. N'utilisez pas l'appareil dans une pièce où dort un nourrisson ou un enfant.
12. Pour utilisation À L'INTÉRIEUR SEULEMENT. N'utilisez pas l'appareil à l'extérieur ou à des fins commerciales ou industrielles. N'utilisez pas l'appareil sur des surfaces mouillées ou contenant de l'eau stagnante.
13. Ne laissez pas l'appareil ramasser de gros objets, comme des pierres, de grandes feuilles de papier ou tout autre objet pouvant le boucher.
14. N'utilisez pas l'appareil pour ramasser des produits inflammables ou combustibles comme de l'essence, ou de l'encre pour imprimante ou copieur, et ne l'utilisez pas dans des endroits où ces produits peuvent être présents.
15. N'utilisez pas l'appareil pour ramasser des

objets qui brûlent ou qui émettent de la fumée, comme des cigarettes, des allumettes, des cendres chaudes, ou tout autre objet pouvant causer un incendie.

16. Ne placez pas d'objets dans les ouvertures. N'utilisez pas l'appareil si une ouverture est bouchée; gardez-le exempt de poussière, de peluches, de cheveux et de tout ce qui peut réduire l'écoulement d'air.
17. Veillez à ne pas endommager le cordon d'alimentation. Ne tirez pas et ne transportez pas l'appareil ou la station d'accueil par le cordon d'alimentation, n'utilisez pas le cordon d'alimentation comme une poignée, ne refermez pas une porte sur le cordon d'alimentation et ne tirez pas le cordon d'alimentation autour de rebords ou de coins coupants. Ne faites pas passer l'appareil ni la station d'accueil sur le cordon d'alimentation. Gardez le cordon d'alimentation à l'écart de toute surface chaude. Ne débranchez pas l'appareil en tirant sur le cordon. Pour débrancher l'appareil, saisissez la fiche électrique, et non le cordon.
18. Si le cordon d'alimentation est endommagé, il

- doit être remplacé par le fabricant ou par son agent du service à la clientèle pour éviter tout danger.
19. N'utilisez pas un appareil avec une fiche électrique endommagée ou un cordon d'alimentation endommagé. N'utilisez pas l'appareil ou la station d'accueil s'ils ne fonctionnent pas correctement, s'ils ont été échappés, endommagés, laissés à l'extérieur, ou s'ils sont entrés en contact avec un liquide. Si une réparation est nécessaire, elle doit être effectuée par le fabricant ou par son agent du service à la clientèle pour éviter tout danger.
 20. Avant de nettoyer l'appareil ou d'en faire l'entretien, mettez-le hors tension en utilisant l'interrupteur d'alimentation. Fermez toutes les commandes avant de le débrancher. Éteignez toujours l'appareil avant de brancher ou de débrancher la buse motorisée.
 21. Retirez l'appareil de la station d'accueil et mettez l'appareil hors tension en utilisant son interrupteur d'alimentation avant de retirer la batterie pour la mise au rebut de l'appareil.
 22. La batterie doit être retirée et mise au rebut conformément aux lois et aux réglementations locales avant la mise au rebut de l'appareil.
 23. Veuillez mettre les batteries usagées au rebut conformément aux lois et aux réglementations locales.
 24. N'incinerez pas l'appareil, même s'il est gravement endommagé. Les batteries peuvent exploser si elles sont exposées au feu.
 25. Lorsque vous n'utilisez pas la station d'accueil et avant d'en faire l'entretien, débranchez-la de la prise.
 26. L'appareil doit être utilisé conformément aux instructions du présent manuel d'instructions. Ecovacs Home Service Robotics ne saurait être tenue responsable des blessures ou dommages causés par une utilisation incorrecte.
 27. Prévenez tout démarrage accidentel. Assurez-vous que l'interrupteur est à la position de mise hors tension avant de connecter l'appareil au bloc-batterie, de le ramasser ou de le transporter.
 28. Lorsque le bloc-batterie n'est pas utilisé, gardez-le à l'écart d'autres objets métalliques comme des trombones, des pièces de

monnaie, des clés, des vis, des clous ou d'autres petits objets métalliques qui peuvent établir une connexion d'une borne à l'autre.

Un court-circuit des bornes de la batterie peut causer des brûlures ou un incendie.

29. Dans des conditions abusives, du liquide peut être éjecté de la batterie; évitez tout contact avec ce liquide. En cas de contact accidentel, rincez immédiatement les parties atteintes avec de l'eau. Si du liquide entre en contact avec les yeux, consultez également un professionnel de la santé. Le liquide éjecté de la batterie peut causer des irritations ou des brûlures.
30. N'utilisez pas un bloc-batterie ou un appareil qui est endommagé ou modifié. Les batteries endommagées ou modifiées peuvent avoir un comportement imprévisible susceptible de causer un incendie, une explosion ou des blessures.
31. N'exposez pas un bloc-batterie ou un appareil au feu ou à une température excessive. Une exposition au feu ou à une température supérieure à 130 °C peut causer une explosion. La température de 130 °C est

équivalente à 265 °F.

32. Suivez toutes les instructions de recharge et ne rechargez pas le bloc-batterie ou l'appareil si la température est en dehors de la plage spécifiée dans les instructions. Une recharge incorrecte ou à une température en dehors de la plage spécifiée peut endommager la batterie et augmenter le risque d'incendie.
33. Faites effectuer l'entretien par un réparateur qualifié, uniquement avec des pièces de rechange identiques. Vous vous assurerez ainsi de maintenir la sécurité du produit.
34. Ne modifiez pas ou n'essayez pas de réparer l'appareil ou le bloc-batterie (le cas échéant), sauf de la manière indiquée dans les instructions d'utilisation et d'entretien.
35. Enlevez les cordons des autres appareils dans la zone à nettoyer.
36. N'utilisez pas l'aspirateur dans une pièce où il y a des chandelles allumées sur des meubles que l'aspirateur pourrait accidentellement heurter.
37. Ne laissez pas les enfants s'asseoir sur l'aspirateur.
38. Utilisez l'appareil seulement de la manière décrite dans ce manuel. Utilisez seulement les

- accessoires recommandés par le fabricant.
39. Ne rechargez l'appareil qu'avec le chargeur spécifié par le fabricant. Un chargeur qui est adapté pour un type de bloc-batterie peut créer un risque d'incendie s'il est utilisé avec un autre bloc-batterie.
 40. Utilisez les appareils uniquement avec les blocs-batteries désignés à cette fin. L'utilisation de tout autre bloc-batterie peut créer un risque de blessure et d'incendie.
 41. Le robot contient des batteries qui ne doivent être remplacées que par des personnes qualifiées. Pour faire remplacer la batterie du robot, veuillez communiquer avec le service à la clientèle.
 42. Si le robot ne doit pas être utilisé pendant une période prolongée, rechargez-le complètement, mettez-le hors tension pour l'entreposer et débranchez la station d'accueil.
 43. Pour réduire le risque de décharge électrique, n'utilisez pas cet appareil sur des surfaces mouillées. Ne l'exposez pas à la pluie. Entreposez-le à l'intérieur.
 44. Pour réduire le risque de blessure lié aux pièces mobiles, débranchez l'appareil avant tout entretien.
 45. Risque de blessure. La brosse peut démarrer de manière inattendue. Débranchez l'appareil avant de procéder à son nettoyage ou à son entretien.
 46. Pour réduire le risque de blessure, l'utilisateur doit lire le manuel d'instructions.
 47. Pour réduire le risque de décharge électrique, n'utilisez pas cet appareil à l'extérieur ou sur des surfaces mouillées.
 48. Veuillez vous assurer que la tension d'alimentation de la prise correspond à la tension d'alimentation indiquée sur la station d'accueil.
 49. N'utilisez pas la station d'accueil si elle est endommagée.
 50. Retirez la fiche électrique de la prise avant d'effectuer le nettoyage ou l'entretien de la station d'accueil.

≡	Courant continu
~	Courant alternatif

Cet appareil est conforme aux règlements sur les radiations du DHHS, 21CFR chapitre 1, sous-chapitre J.

Déclaration sur les interférences de la Federal Communications Commission (FCC)

REMARQUE : Cet équipement a été testé et jugé conforme aux limites pour appareils numériques de classe B, conformément à la section 15 des règlements de la FCC.

Ces limites sont destinées à assurer une protection raisonnable contre les interférences nuisibles dans une installation résidentielle. Cet équipement génère, utilise et peut émettre de l'énergie radioélectrique et peut, en cas d'installation ou d'utilisation non conforme aux instructions, engendrer des interférences nuisibles aux communications radio.

Cependant, on ne peut pas garantir que des interférences ne se produiront pas dans certaines installations. Si cet appareil cause des interférences nuisibles à la réception des signaux de radio ou de télévision, ce que l'on peut déterminer en allumant et en éteignant l'appareil, nous conseillons à l'utilisateur d'essayer de corriger ces

interférences par un ou plusieurs des moyens suivants :

- Réorienter ou repositionner l'antenne de réception.
- Augmenter la distance séparant l'équipement du récepteur.
- Brancher l'appareil dans une prise d'un circuit différent de celui du récepteur.
- Consulter le revendeur ou un technicien qualifié spécialisé en radio/télévision pour obtenir de l'aide.

Cet appareil est conforme à la section 15 des règlements de la FCC. L'utilisation est sous réserve des deux conditions suivantes :

(1) cet appareil ne doit pas engendrer des interférences nuisibles et (2), cet appareil doit accepter toute interférence reçue, y compris les interférences pouvant entraîner un fonctionnement indésirable.

Avertissement : Toutes les transformations ou modifications de cet appareil non expressément autorisées par la partie responsable de la conformité pourraient annuler le droit de l'utilisateur à utiliser l'équipement.

Cet appareil contient des émetteurs/récepteurs exempts de licence qui sont conformes aux normes RSS d'Innovation, Sciences et Développement économique Canada. L'utilisation est sous réserve des deux conditions suivantes :

(1) Cet appareil ne doit pas causer d'interférences.

(2) Cet appareil doit accepter toute interférence, y compris les interférences pouvant provoquer un fonctionnement indésirable de l'appareil.

Avvertissement relatif à l'exposition aux radiofréquences

Cet équipement est conforme aux limites d'exposition aux radiations définies par la FCC pour un environnement non contrôlé.

Cet équipement doit être installé et utilisé conformément aux instructions fournies, et la ou les antennes utilisées pour cet émetteur doivent être installées de manière à fournir une distance de séparation d'au moins 20 cm de toute personne et ne doivent pas être colocalisées ni fonctionner en combinaison avec une autre antenne ou un autre émetteur.

Avvertissement MPE (pour les appareils mobiles des sections 15.247 et 15.407)

Afin de satisfaire aux exigences de sécurité de la FCC et en matière d'exposition aux radiofréquences et aux circuits intégrés, une distance d'au moins 20 cm doit être maintenue entre cet appareil et toute personne durant l'utilisation de l'appareil.

À des fins de conformité, l'utilisation à une distance moindre que celle-ci n'est pas recommandée.

Pour désactiver le module Wi-Fi sur DEEBOT, procédez

comme suit : allumez le robot, puis placez-le sur la station OMNI, en vous assurant que les contacts de charge sur DEEBOT et la station sont correctement connectés. Double-cliquez sur le  bouton.

Pour activer le module Wi-Fi sur DEEBOT, veuillez redémarrer le robot. En outre, débranchez et branchez le satellite.

CONSERVER CES INSTRUCTIONS

Pour utilisation INTÉRIEURE et domestique SEULEMENT.

Pour réduire les risques de décharge électrique, cet appareil est doté d'une fiche polarisée (une lame est plus large que l'autre). Cette fiche ne peut être insérée dans une prise de courant polarisée que dans un sens. Si la fiche n'entre pas complètement dans la prise, retournez-la. Si elle n'entre toujours pas, communiquez avec un électricien qualifié pour qu'il installe la prise de courant appropriée. Ne changez en aucun cas la fiche.

Cet appareil contient des émetteurs/récepteurs exempts de licence qui sont conformes aux normes RSS d'Innovation, Sciences et Développement économique Canada. L'utilisation est sous réserve des deux conditions suivantes :

(1) Cet appareil ne doit pas causer d'interférences.

(2) Cet appareil doit accepter toute interférence, y compris les interférences pouvant provoquer un

fonctionnement indésirable de l'appareil.

Afin de satisfaire aux exigences de sécurité de la FCC et en matière d'exposition aux radiofréquences et aux circuits intégrés, une distance d'au moins 20 cm doit être maintenue entre cet appareil et toute personne durant l'utilisation de l'appareil.

À des fins de conformité, l'utilisation à une distance moindre que celle-ci n'est pas recommandée.

Mise à jour de l'appareil

En général, certains appareils sont mis à jour deux fois par mois, mais ce n'est pas toujours le cas.

Certains appareils, surtout ceux qui ont été mis en vente il y a plus de trois ans, ne seront mis à jour que si une vulnérabilité critique est trouvée et corrigée.

CONTENU DE L'EMBALLAGE

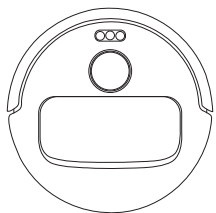

Robot

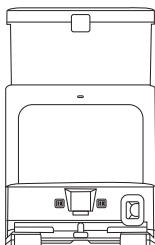

Station OMNI

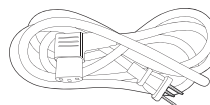

Cordon d'alimentation



Brosse latérale

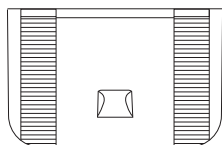

Base



Manuel d'instructions



Plaques de tampon nettoyeur



Tampons nettoyeurs lavables

Remarque : Les figures et les illustrations sont offertes à titre de référence seulement et peuvent être différentes du produit réel. La conception du produit et ses spécifications sont assujetties à des modifications sans préavis.

DIAGRAMME SCHÉMATIQUE DU PRODUIT

Robot

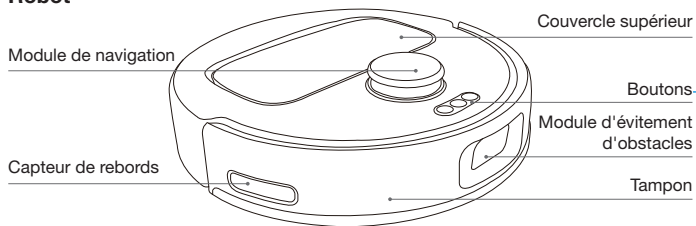

Boutons

- Pression brève : Sortie/retour à la station
Pression prolongé : Auto-nettoyage de la station de démarrage
- Pression brève : Démarrer/Pause/Continuer Pression prolongé : Marche/Arrêt
- Pression brève : Nettoyage ponctuel début/fin Pression prolongé : Verrou de sécurité enfant
- Pression brève : Configurer le réseau

Touche de réinitialisation « RESET »

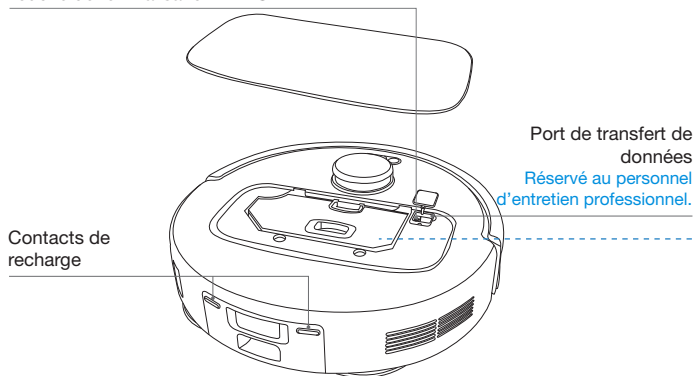

Boutons de configuration du réseau

Configurer le réseau : Pressez + pour préparer le robot à la configuration du réseau. Ensuite, suivez les instructions vocales pour vous connecter à l'application.

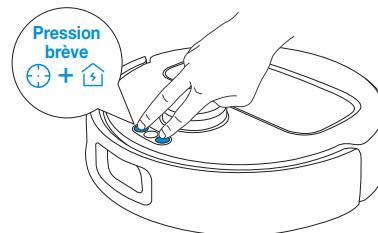

Touche de réinitialisation « RESET »

Pour rétablir les paramètres par défaut : Pressez et maintenez la touche RESET pendant 5 secondes et vous entendrez un son d'invite. Après cela, la musique de démarrage sera jouée et le robot sera restauré aux paramètres par défaut.

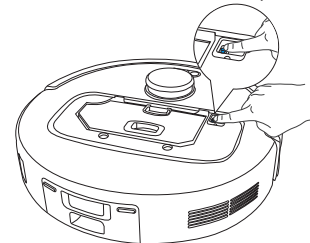

Bac à poussière

Orifice d'élimination de la poussière

Capture

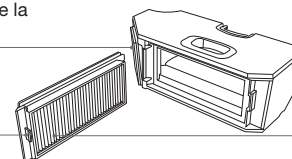

Filtre

Vue du bas

Capteurs antichute

Capteur de détection de tapis

Brosse à rouleau anti-enchevêtrement dirigée par un cyclone

Fentes de montage pour l'assemblage du tampon de nettoyage

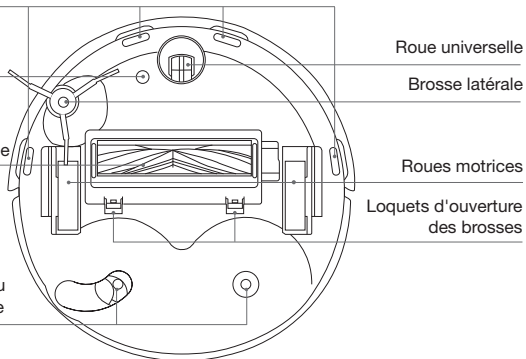

Assemblage des tampons nettoyeurs

Plaques de tampon nettoyeur

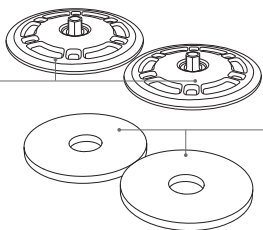

Tampons nettoyeurs lavables

Remarque : Les figures et les illustrations sont offertes à titre de référence seulement et peuvent être différentes du produit réel. La conception du produit et ses spécifications sont assujetties à des modifications sans préavis.

Station (avant)

Remarque :

- Si le voyant clignote en rouge, rendez-vous sur l'application ECOVACS HOME pour plus de détails sur le dysfonctionnement.
- Si le robot ne peut pas se charger, essayez les contacts de charge correspondants sur la station OMNI avec un chiffon sec.

Réservoir d'eau propre

Bande lumineuse
Blanc uni : Fonctionnement/
Auto-nettoyage
Clignote en rouge : Problème
Sort : Panne de courant/
mode veille

Bac de collecte de poussière

Contacts de recharge

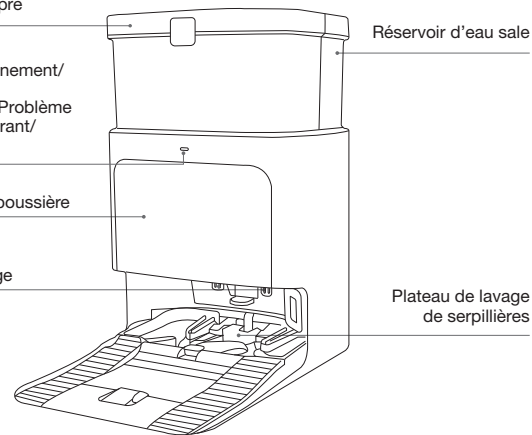

Sac à poussière

Poignée du sac à poussière

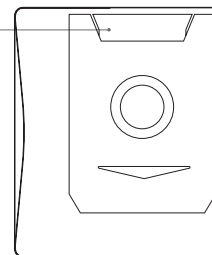

Station (arrière)

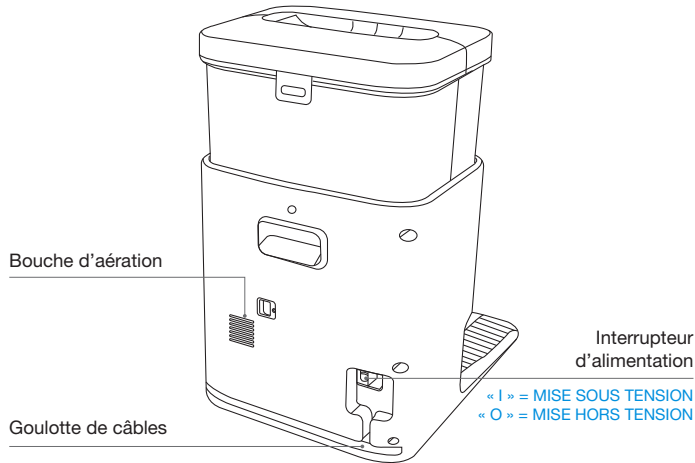

Remarque : Les figures et les illustrations sont offertes à titre de référence seulement et peuvent être différentes du produit réel. La conception du produit et ses spécifications sont assujetties à des modifications sans préavis.

Capteurs

Pièce	Description de la fonction
Module de navigation	En utilisant le principe de triangulation, qui implique l'émission et la réception de faisceaux laser réfléchis par les objets environnants, des informations précises de mesure de distance entre le robot et les objets proches peuvent être calculées grâce à des algorithmes. Lorsque le robot se déplace dans un certain environnement, les positions des objets environnants sont déterminées pour créer une carte spatiale de l'environnement du robot. La plage de mesure est de 8 m.
Module d'évitement d'obstacles	Ce module évite automatiquement les obstacles grâce au balayage laser linéaire et à de multiples capteurs. Doté d'algorithmes avancés, il perçoit et mesure avec précision la distance des différents obstacles domestiques en temps réel, avec une précision de l'ordre du millimètre. Cette capacité permet d'anticiper et d'éviter les problèmes, garantissant des opérations de nettoyage précises et fluides.
Capteurs antichute	Grâce à la télémétrie infrarouge, le capteur infrarouge situé sous le robot mesure la distance entre le bas du robot et le sol. Si le capteur détecte une chute en avant (par exemple ≥ 90 mm pour un fond blanc) et que le résultat de la mesure dépasse la limite prédéfinie, le robot cessera d'avancer pour éviter les chutes. La distance de déclenchement est de 60 mm.
Capteur de détection de tapis	La sonde à ultrasons émet des ondes ultrasonores d'une fréquence de 300 kHz. Les ondes ultrasonores pouvant être absorbées par les tapis, le robot peut identifier la présence d'un tapis lorsque l'énergie réfléchie descend en dessous d'un certain seuil. Selon les tests de laboratoire ECOVACS, plus de 50 types de tapis offerts sur le marché actuellement peuvent être identifiés.
Capteur de rebords	Grâce à la télémétrie infrarouge, le robot peut détecter la distance entre lui et les objets sur son côté droit. Lorsqu'il y a un mur ou un obstacle sur le côté droit, le robot effectue un nettoyage des bords pour éviter les zones manquées ou les collisions.
Capteur anticollision	Lorsque le signal transmis est bloqué par un obstacle, le récepteur du signal ne pourra pas le recevoir. Avec ce principe, le robot évitera les obstacles lorsqu'il les rencontrera.

REMARQUES AVANT LE NETTOYAGE

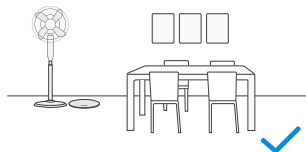

Rangez la zone à nettoyer en remettant les meubles, comme les chaises, à leur place.



Lors de la première utilisation, assurez-vous que chaque porte de pièce est ouverte pour permettre au robot d'explorer pleinement votre maison.

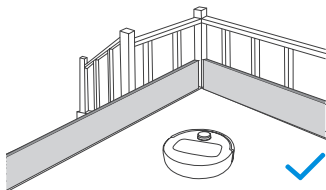

Il peut être nécessaire de placer une barrière physique au bord d'une chute pour empêcher le robot de tomber par-dessus le bord.



Rangez les objets tels que les câbles, les chiffons, les pantoufles, etc. sur le sol afin d'améliorer l'efficacité du nettoyage.



Rentrez les bords des tapis à franges sous le tapis avant de le nettoyer.



Ne restez pas dans les espaces restreints tels que les portes et les couloirs, et veillez à ne pas bloquer le chemin du robot lorsqu'il identifie des zones.

DÉMARRAGE RAPIDE

Avant toute utilisation, veuillez retirer tous les matériaux de protection du robot et de la station OMNI.

Installation

Le son du « clic » indique une installation correcte.

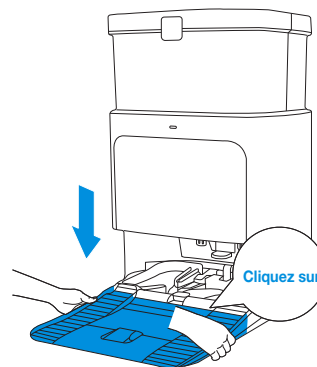
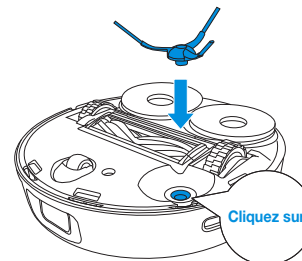

PRÉPARER LA STATION

1 Branchez la station

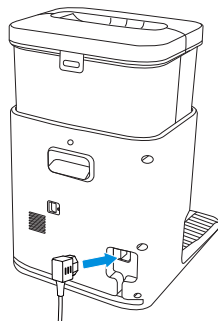

2 Placez la station

Placez la station contre un mur sur une surface plane et dure. Veillez à ce qu'aucun objet ne se trouve à moins de 0,05 m de part et d'autre et à moins de 0,8 m devant l'appareil.

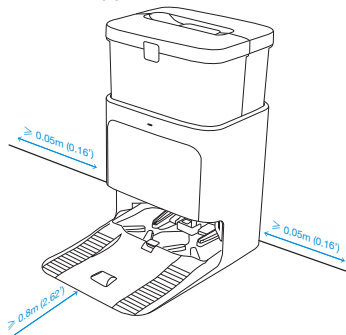

- Si des objets réfléchissants tels que des miroirs ou des plinthes se trouvent à proximité de la station, les 14 cm inférieurs de ces objets doivent être recouverts.
- Ne placez pas la station sous la lumière directe du soleil.
- Placez la station à un endroit où le signal Wi-Fi est fort.

UTILISER UN NETTOYANT ET UN RÉSERVOIR D'EAU

1 Utiliser un nettoyant pour sols solides

Le nettoyant solide pour sols doit être acheté séparément.

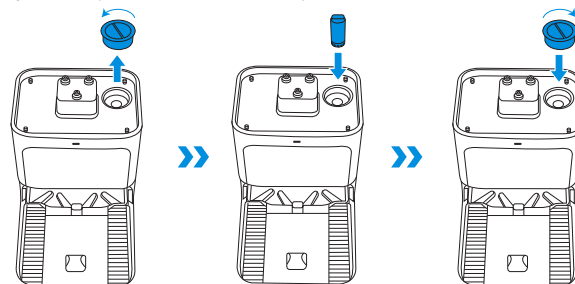

- Veuillez remplacer le produit rapidement après 30 jours d'utilisation ou lorsque sa couleur s'estompe visiblement. La durée réelle et la décoloration peuvent varier en fonction de la fréquence d'utilisation.
- NE retirez PAS l'enveloppe extérieure du produit, ne le placez pas directement dans le réservoir d'eau propre et ne l'utilisez pas avec d'autres produits de nettoyage ou de désinfection.
- Éviter le contact avec les yeux. En cas de contact, rincer immédiatement et abondamment à l'eau. Éviter l'ingestion. En cas d'ingestion accidentelle, boire beaucoup d'eau et consulter rapidement un médecin.

2 Utiliser un réservoir d'eau propre

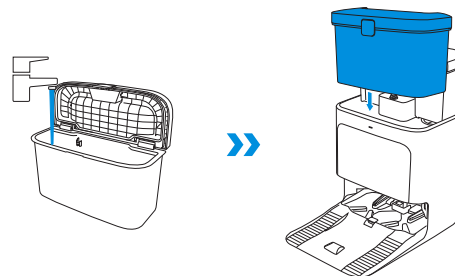

- N'utilisez que le nettoyant pour sols solides fourni par ECOVACS. Pour l'acheter, rendez-vous sur l'application ECOVACS HOME ou <https://www.ecovacs.com>.

TÉLÉCHARGER L'APPLICATION

Pour profiter de toutes les fonctionnalités disponibles, il est recommandé de contrôler votre robot via l'application ECOVACS HOME.

1. Scannez le code QR sous la couverture supérieure du robot pour télécharger l'application.

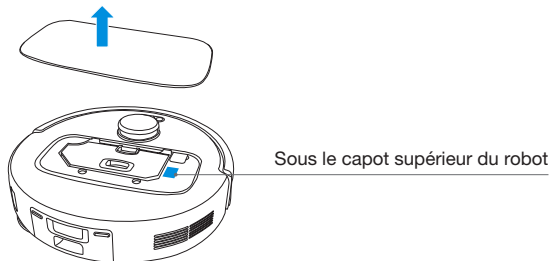

2. Recherchez «ECOVACS HOME» pour télécharger l'application.

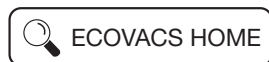

CONNECTEZ LE DEEBOT À L'APPLICATION

Exigences relatives au réseau Wi-Fi :

- Vous utilisez un réseau de 2,4 GHz ou un réseau mixte de 2,4/5 GHz.
- Votre routeur prend en charge les protocoles 802.11b/g/n et IPv4.
- N'utilisez pas de réseau privé virtuel (RPV) ou de serveur mandataire.
- N'utilisez pas de réseau caché.
- WPA et WPA2 utilisant le cryptage TKIP, PSK, AES/CCMP.
- Le protocole WEP EAP (Enterprise Authentication Protocol) n'est pas pris en charge.
- Utilisez les canaux Wi-Fi 1-11 en Amérique du Nord et les canaux 1-13 à l'extérieur de l'Amérique du Nord (reportez-vous à l'organisme de réglementation local).
- Si vous utilisez un prolongateur ou un répéteur de réseau, le nom du réseau (SSID) et le mot de passe sont les mêmes que ceux de votre réseau principal.
- Veuillez activer le WPA2 sur votre routeur.

Veillez noter que pour accéder aux fonctions intelligentes telles que le démarrage à distance, l'affichage de cartes en 2D et les paramètres de contrôle, ainsi que le nettoyage personnalisé (les fonctions peuvent varier en fonction du produit), vous devez télécharger et utiliser l'application ECOVACS HOME, qui reçoit des mises à jour constantes. Vous devez accepter notre politique de confidentialité et notre accord d'utilisation avant que nous puissions traiter certaines de vos informations de base et nécessaires et vous permettre d'utiliser le produit. Sans votre accord, certaines des fonctionnalités intelligentes susmentionnées ne sont pas accessibles via l'application ECOVACS HOME. Néanmoins, vous pouvez toujours utiliser les fonctions de base des produits pour un fonctionnement manuel.

RECHARGEZ LE DEEBOT

- 1 Pressez et maintenez  pendant 3 s, attendez que la musique de démarrage soit jouée, indiquant que le robot est allumé.

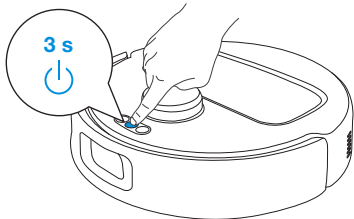

- 2 Appuyez  pour rappeler le robot et entrer dans la station pour le recharger.

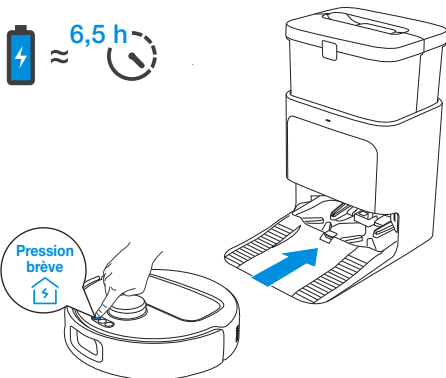

- Une fois la Station correctement placée et branchée, le robot y reviendra automatiquement pour recharger et vider le bac à poussière selon les besoins pendant le fonctionnement. Pour garantir le bon déroulement de ce processus, il est recommandé que le robot démarre depuis la Station et que la Station ne soit pas déplacée pendant le nettoyage.

FONCTIONNEMENT DU DEEBOT

Lorsque vous créez une carte pour la première fois, veuillez suivre le robot pour vous aider à résoudre certains problèmes mineurs.

Par exemple, si le robot reste coincé sous un meuble bas, vous pouvez vous référer aux solutions suivantes :

1. Surélevez les meubles si possible.
2. Couvrez le fond du meuble pour empêcher le robot d'y pénétrer.
3. Définissez des limites virtuelles dans l'application pour empêcher le robot d'y pénétrer.

1 Démarrez le nettoyage

Avant de nettoyer pour la première fois, assurez-vous que le robot est dans la station et complètement chargé. Appuyez  sur le robot, puis le robot commencera à nettoyer et à cartographier simultanément.

2 Interrompre le nettoyage

Lorsque le robot fonctionne, appuyez sur  dessus pour mettre son activité en pause.

3 Éveil

Après une pause d'un moment, tous les voyants du robot s'éteindront. Pour réveiller le robot, appuyez  dessus.

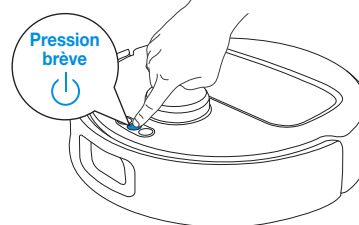

Remarque :

1. Ne retirez pas fréquemment les tampons de vadrouille lavables.
2. N'utilisez pas de chiffons ou autres objets pour frotter les plaques de tampon de nettoyage.
3. Lorsque l'application ECOVACS HOME vous indique que les tampons de nettoyage doivent être remplacés, veuillez les remplacer à temps. Découvrez plus d'accessoires dans l'application ECOVACS HOME ou sur <https://www.ecovacs.com>.

4 Retour à la station

Appuyez  pour rappeler le robot à la station pour le charger.

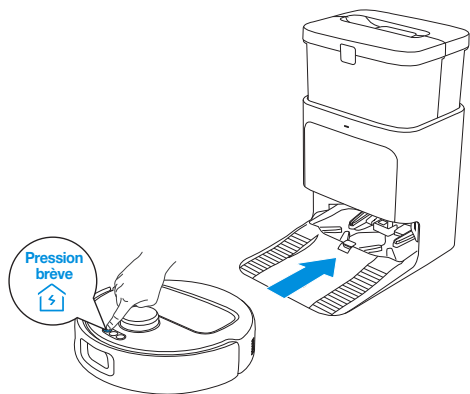

- Même lorsque le robot n'est pas utilisé, il est recommandé de le laisser allumé et en charge, pour préparer la prochaine session de nettoyage..

ENTRETIEN PÉRIODIQUE

Fréquence d'entretien

Pour garantir des performances optimales, effectuez les tâches de maintenance et remplacez les pièces aux fréquences suivantes :

Pièce	Fréquence d'entretien	Fréquence de remplacement
Tampons nettoyeurs lavables	/	Tous les 1 à 2 mois
Sac à poussière	/	Lorsque l'application vous le demande
Brosse latérale	Toutes les 2 semaines	Tous les 3 à 6 mois
Brosse principale	Toutes les semaines	Tous les 6 à 12 mois
Filtre	Toutes les semaines	Tous les 3 à 6 mois
Module de navigation Module d'évitement d'obstacles Roue universelle Capteurs antichute Capteur de détection de tapis Capteur de rebords Tampon Contacts de charge sur DEEBOT Contacts de charge sur la station	Toutes les semaines	/
Réservoir d'eau propre	Tous les 3 mois	/
Réservoir d'eau sale	Après chaque nettoyage	/
Bac de collecte de poussière	Chaque mois	/
Corps et fond de la station	Chaque mois	/
Nettoyant pour sols solides	/	Chaque mois

Avant de nettoyer et d'entretenir votre DEEBOT, assurez-vous de l'éteindre et de débrancher la Station.

Explorer plus d'accessoires dans l'application ECOVACS HOME ou sur <https://www.ecovacs.com/global>.

Bac à poussière

1

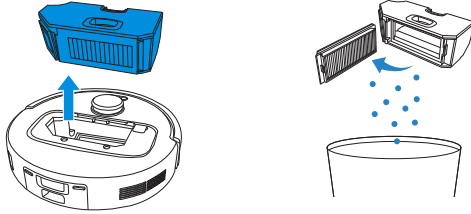

2

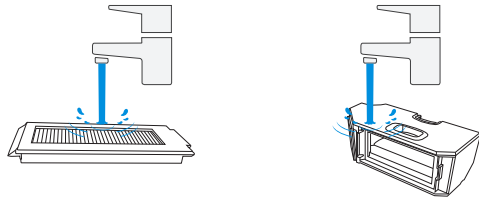

3

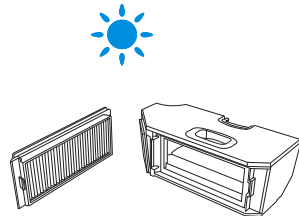

Remarque : Séchez complètement le filtre avant de l'utiliser.

Il est recommandé d'acheter des filtres de rechange et des outils d'entretien sur l'App Store ECOVACS HOME ou sur la boutique en ligne officielle ECOVACS. via <https://www.ecovacs.com/global>.

Brosse principale et brosse latérale

Brosse principale.

1 Ouvrez le capot.

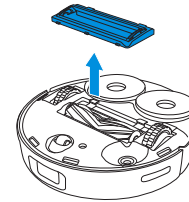

2 Retirez la brosse principale.

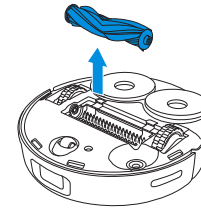

3 Nettoyez la brosse principale.

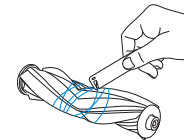

Brosse latérale.

1 Retirer la brosse latérale.

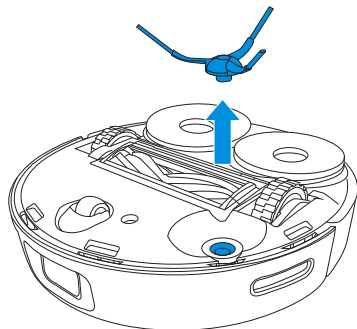

2 Nettoyer la brosse latérale.

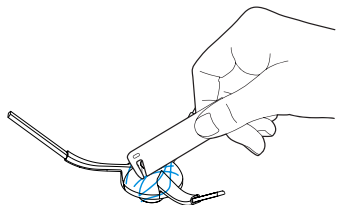

Autres composants

Module de navigation

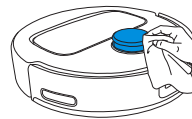

Module d'évitement d'obstacles

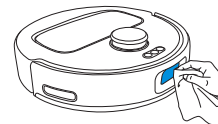

Capteurs antichute

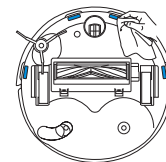

Capteur de rebords

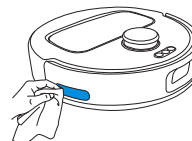

Tampon



Contacts de recharge

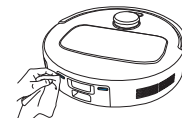

Roue universelle

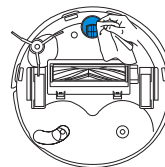

Roues motrices

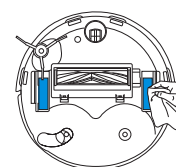

Station OMNI

- 1 Lorsque le robot se trouve dans la station, appuyez et maintenez enfoncé , et le bac de lavage des serpillières ajoutera automatiquement de l'eau.

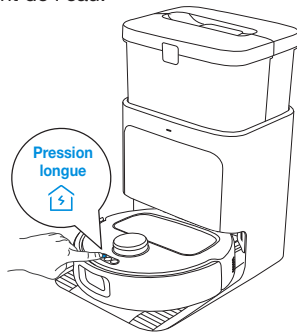

- 2 Nettoyer le bac de lavage de la vadrouille.

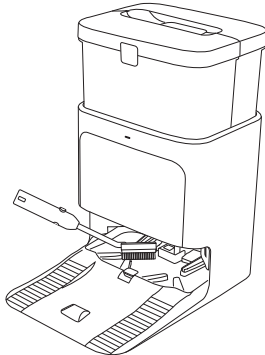

- 3 Environ 1 minute plus tard, le bac vidange automatiquement l'eau sale.

Réservoir d'eau sale

Vider le réservoir d'eau sale.

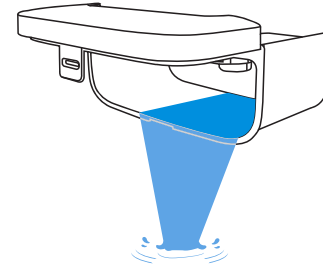

Sac à poussière

- 1 Jeter le sac à poussière usagé.

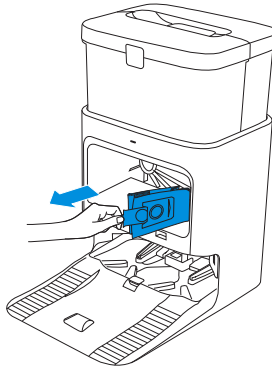
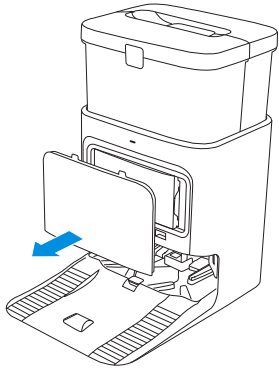

Tenez la poignée pour soulever et sortir le sac à poussière, ce qui empêchera les fuites de poussière.

- 2 Nettoyez la cabine de dépoussiérage à l'aide d'un chiffon sec et mettez une nouvelle cabine de dépoussiérage en place.

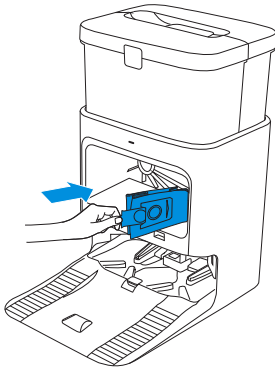

- 3 Fermez la cabine de dépoussiérage.

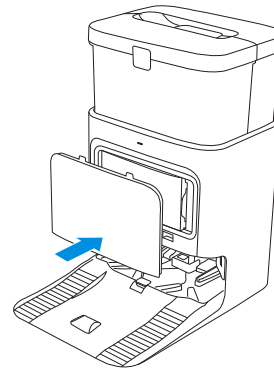

Plateau de lavage de serpillières

- 1 Retirer le bac amovible et le filtre de base pour les laver.

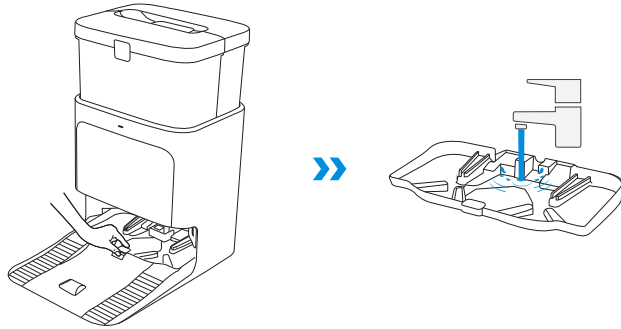

- 2 Remettez-les en place.

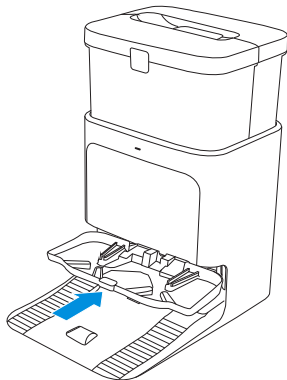

Remarque : Veuillez installer correctement le bac de lavage des serpillières pour qu'il fonctionne sans problème.

Stockage

Si le robot doit rester inutilisé pendant une période prolongée, assurez-vous qu'il est complètement chargé et hors tension avant de le ranger. Pour l'éteindre, remettez-le sur la station, puis appuyez longuement sur . De plus, rechargez-le **tous les 1,5 mois** pour éviter une décharge excessive de la batterie.

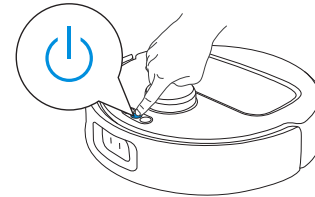

- ! Veuillez noter que le robot ne peut pas se charger lorsqu'il est éteint.



- Une fois que le robot a terminé sa tâche de nettoyage, il est recommandé de ne pas l'éteindre mais de le laisser en charge, afin de mieux préparer la prochaine session de nettoyage.
- Si la batterie est trop déchargée ou reste inutilisée pendant une période prolongée, le robot risque de ne pas se recharger correctement. Dans ce cas, veuillez nous contacter pour obtenir de l'aide. N'essayez pas de démonter la batterie par vous-même.

DÉPANNAGE

N°	Problème	Cause possible	Solution
1	Le robot ne peut pas se connecter à l'application ECOVACS HOME.	Nom d'utilisateur et mot de passe Wi-Fi incorrects.	Veillez à entrer le nom d'utilisateur et le mot de passe Wi-Fi corrects.
		Le robot n'est pas à portée du signal Wi-Fi de votre maison.	Assurez-vous que le robot est à portée du signal Wi-Fi de votre maison.
		Le robot n'est pas en état de configuration.	Lorsque le robot est sous tension, ouvrez son capot supérieur, appuyez sur le bouton RESET et vous entendrez l'invite vocale de démarrage de la configuration du réseau, indiquant que le robot est entré dans l'état de configuration.
		Vous n'utilisez pas un réseau mixte 2,4 GHz ou 2,4/5 GHz.	Actuellement, le robot ne prend pas en charge les réseaux de 5 GHz. Veuillez utiliser les options 2,4 GHz ou 2,4/5 GHz à la place.
		Mauvaise application installée.	Veillez télécharger et installer l'application ECOVACS HOME.
2	La carte est perdue.	La carte risque d'être perdue si vous déplacez le robot pendant le nettoyage.	Déplacez le robot devant la Station pour récupérer la carte. Recherchez la carte restaurée dans « Gestion des cartes » et appuyez sur « Utiliser cette carte » pour la récupérer. Si le problème persiste, redémarrez la cartographie.
3	Unable to create maps in the App.	Le robot ne démarre pas depuis la Station.	Le robot doit partir de la Station.
		Déplacer le robot pendant le nettoyage peut entraîner un échec de localisation.	Pendant le nettoyage, ne déplacez pas le robot.
		Le nettoyage automatique n'est pas terminé.	Assurez-vous que le robot retourne automatiquement à la Station après le nettoyage.
4	La brosse latérale tombe pendant l'utilisation.	La brosse latérale n'est pas installée correctement.	Assurez-vous que la brosse latérale s'enclenche lors de l'installation.
5	Aucun signal trouvé. Impossible de retourner à la station.	La station est mal placée.	Veillez placer la station correctement selon les instructions de la [[PRÉPARER LA STATION], section.
		La Station est hors tension ou déplacée.	Vérifiez si la Station est connectée à l'alimentation électrique. Ne déplacez pas la station.
		Le robot ne démarre pas le nettoyage depuis la Station.	Il est recommandé que le robot commence le nettoyage depuis la Station.
		Le trajet de recharge est bloqué. Par exemple, la porte de la pièce où se trouve la station est fermée.	Gardez le trajet de recharge bien dégagé.

N°	Problème	Cause possible	Solution
6	Le robot revient à la Station avant d'avoir fini de nettoyer.	La pièce est si grande que le robot doit y retourner pour se recharger.	Veillez activer la reprise automatique. Pour en savoir plus, veuillez suivre les instructions dans l'application.
		Dans les aménagements de maison très complexes, l'efficacité du nettoyage peut diminuer, ce qui peut entraîner un nettoyage incomplet.	Simplifiez l'aménagement de votre maison.
7	Le robot n'arrive pas à charger.	Les contacts de charge du robot ne sont pas entièrement en contact avec ceux de la station.	Assurez-vous que les contacts de charge du robot sont entièrement en contact avec ceux de la Station. Vérifiez si les contacts de charge du robot et de la Station sont sales. Veuillez nettoyer ces pièces conformément aux instructions de la [ENTRETIEN RÉGULIER] section.
		La station n'est pas connectée à la source d'alimentation.	Assurez-vous que la station est connectée au bloc d'alimentation.
		La batterie se décharge excessivement en raison de périodes prolongées de non-utilisation.	Il est recommandé d'utiliser ce produit régulièrement. Si des problèmes de charge surviennent en raison d'une non-utilisation prolongée, veuillez contacter le service client pour obtenir de l'aide.
8	Le robot est très bruyant pendant le nettoyage.	La brosse principale/la brosse latérale est emmêlée ou le bac à poussière/le filtre est bloqué.	Il est recommandé de nettoyer régulièrement la brosse principale, la brosse latérale, le bac à poussière, le filtre, etc.
		Le robot est en mode fort.	Passez en mode standard.
9	Le robot reste bloqué pendant le travail et s'arrête.	Le robot est emmêlé avec des objets au sol (fils électriques, rideaux, franges de moquette, etc.)	Le robot va essayer différentes manières de se libérer. S'il n'y arrive pas, retirez manuellement l'obstacle et redémarrez-le.
		Le robot pourrait être coincé sous des meubles dont l'entrée est de hauteur similaire.	Veillez surélever les meubles, définir une barrière physique ou définir une limite virtuelle via l'application ECOVACS HOME.
10	Pendant le nettoyage, le robot peut rencontrer des problèmes tels qu'un parcours désordonné, des mouvements biaisés, des passages répétés sur les mêmes endroits et des petites zones manquantes. (Si une grande zone est temporairement manquée, soyez assuré que le robot reviendra de manière autonome pour assurer un nettoyage en profondeur.)	Des objets tels que des fils et des pantoufles au sol peuvent obstruer le robot.	Avant le nettoyage, veuillez ranger autant que possible les fils, pantoufles et autres objets éparpillés au sol. S'il manque une zone lors du nettoyage, le robot la corrigera automatiquement. Veuillez vous abstenir de toute interférence (comme déplacer le robot ou bloquer son itinéraire).
		Les roues motrices peuvent glisser sur le sol lorsque le robot monte les marches, les seuils et les barres de porte, ce qui peut affecter sa capacité à naviguer dans l'ensemble de la maison.	Il est recommandé de fermer la porte de la zone concernée et de la nettoyer séparément. Après le nettoyage, le robot reviendra à son emplacement de départ.
		Sur les sols fraîchement cirés ou polis, ainsi que sur les carrelages lisses, il peut y avoir moins de friction entre les roues motrices et le sol.	Veillez attendre que la cire sèche avant de nettoyer.
		En raison des variations dans la disposition des maisons, certaines zones ne sont pas accessibles au robot.	Rangez votre maison pour que le robot puisse pénétrer dans les zones à nettoyer.

N°	Problème	Cause possible	Solution
11	Après son retour à la station, le robot ne vide pas son bac à poussière.	La cabine de dépoussiérage n'est pas fermée.	Fermez la cabine de dépoussiérage.
		Le sac à poussière n'est pas installé dans la station.	Installez le sac à poussière, puis fermez le bac de collecte de poussière.
		Le déplacement manuel du robot vers la station peut ne pas déclencher la fonction de vidange automatique.	Il est recommandé de laisser le robot retourner seul à la station. Ne le déplacez pas manuellement.
		En mode Ne pas déranger, le robot ne videra pas la poussière après être retourné à la station.	Désactiver l'option Ne pas déranger dans l'application ECOVACS HOME ou lancer manuellement le dépoussiérage.
		La station détecte une diminution de l'efficacité de la vidange.	Remplacez le sac à poussière conformément à la [ENTRETIEN RÉGULIER] section et fermez la cabine de dépoussiérage. Si le sac à poussière n'est pas plein lorsque l'application vous le demande, vous pouvez le remettre en place.
	Si les causes possibles ci-dessus ont été écartées, il est possible que des composants de la station soient défectueux.	Veillez contacter le service clientèle pour obtenir de l'aide.	
12	La vidange automatique n'a pas abouti.	La station détecte une diminution de l'efficacité de la vidange.	Remplacez le sac à poussière conformément à la [ENTRETIEN RÉGULIER] section et fermez la cabine de dépoussiérage. Si le sac à poussière n'est pas plein lorsque l'application le demande, vous pouvez le remettre en place.
		La sortie du bac à poussière est obstruée par des corps étrangers.	Retirez le bac à poussière et éliminez les corps étrangers sur la prise.
13	La face intérieure de la cabine de dépoussiérage est sale.	Les fines particules traversent le sac à poussière et s'accumulent sur la face intérieure de la cabine de dépoussiérage.	Nettoyez le côté intérieur de la cabine de dépoussiérage.
		Le sac à poussière est endommagé.	Vérifiez et remplacez le sac à poussière.
14	Des fuites de poussière se produisent pendant le fonctionnement du robot.	La sortie du bac à poussière est obstruée par des corps étrangers.	Retirez le bac à poussière et éliminez les corps étrangers sur la prise.
15	Les plaques du tampon de nettoyage ne peuvent pas être tournées.	Les plaques du tampon de nettoyage sont bloquées par des corps étrangers.	Éliminez les corps étrangers.
16	Le robot ne répond pas aux instructions de la Station.	Le robot est trop loin de la Station.	Dans ce cas, vous pouvez utiliser l'application ECOVACS HOME pour contrôler le robot.
		Le robot et la Station ne sont pas appariés.	Débranchez la station et rebranchez-la au bout de 10 s. Mettez le robot hors tension, puis remettez-le sous tension. Poussez le robot dans la station, en veillant à ce que ses contacts de charge soient correctement alignés avec ceux de la station. Le robot commencera à se recharger et émettra un message vocal indiquant que l'appairage a réussi.
17	Les roues motrices sont bloquées.	Les roues motrices sont enchevêtrées ou coincées par des corps étrangers.	Tournez et appuyez sur les roues motrices pour vérifier qu'elles ne sont pas enveloppées ou obstruées par des objets étrangers. Si des objets étrangers sont trouvés, veuillez les nettoyer rapidement. Si le problème persiste, veuillez contacter le service clientèle pour obtenir de l'aide.

N°	Problème	Cause possible	Solution
18	Le bac de lavage de la vadrouille est plein d'eau et ne peut pas être vidé. Une invite vocale est diffusée pour vous en avertir.	Le réservoir d'eau sale n'est pas installé correctement.	Tapez sur le réservoir d'eau sale pour vous assurer qu'il est installé correctement.
		Les bouchons d'étanchéité du réservoir d'eau sale ne sont pas installés correctement.	Assurez-vous que les deux bouchons d'étanchéité sont correctement installés.
		La station ne peut pas vider l'eau normalement.	Appuyez et maintenez enfoncée  , et attendez que le bac de lavage des serpillières ajoute automatiquement de l'eau. Ensuite, appuyez et maintenez  pour voir si la station peut évacuer l'eau normalement. Si ce problème se produit pendant le processus de lavage du tampon de nettoyage de la Station, veuillez terminer la tâche via l'application avant de suivre les étapes ci-dessus. Si l'eau est évacuée avec succès, essayez le capteur de débordement d'eau du plateau de lavage de la vadrouille. Dans le cas contraire, vérifiez qu'il n'y a pas de corps étrangers entre le réservoir d'eau sale et la station et dégagez-les.
		L'orifice d'aspiration du bac de lavage est obstrué par des corps étrangers ou le bac de lavage est sale.	Nettoyez le bac de lavage de la vadrouille et assurez-vous qu'aucun corps étranger ne bloque son port d'aspiration.
		L'alerte vocale persiste après avoir essayé les solutions ci-dessus.	Éteignez puis redémarrez la station. Si le problème persiste, veuillez contacter le service clientèle pour obtenir de l'aide.
19	La plaque du tampon de nettoyage ne peut pas monter ou descendre automatiquement.	La plaque du tampon de nettoyage est emmêlée ou coincée à cause de corps étrangers.	Éliminez les corps étrangers.
		La plaque du tampon de nettoyage tombe.	Réinstallez-le et assurez-vous qu'il s'enclenche.

SPÉCIFICATIONS TECHNIQUES

Modèle	YDLX11-1		
Entrée nominale	20 V === 2 A	Temps de charge	6,5 h
Modèle de station	CH2428		
Entrée nominale	100 à 120 V ~ 50 à 60 Hz		
Courant d'entrée nominale (recharge)	0,5 A	Sortie nominale	20 V === 2 A
Alimentation (vidange)	4,4A		

La puissance de sortie du module Wi-Fi est inférieure à 100 mW.

Remarque : Les spécifications techniques et de conception peuvent être modifiées à des fins d'amélioration continue du produit.

Découvrez plus d'accessoires sur <https://www.ecovacs.com>.

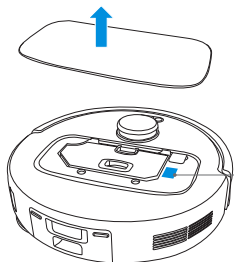

Veillez utiliser l'appareil photo mobile pour balayer le code QR et obtenir le guide de l'utilisateur.

Instrucciones importantes de seguridad

INSTRUCCIONES IMPORTANTES DE SEGURIDAD. LEA TODAS LAS INSTRUCCIONES ANTES DE UTILIZAR ESTE APARATO.

Cuando se utiliza un aparato eléctrico, siempre se deben seguir las precauciones básicas, incluidas las que se indican a continuación:

ADVERTENCIA: Lea todas las instrucciones y advertencias de seguridad. En caso de no seguir las advertencias e instrucciones, pueden producirse descargas eléctricas, incendios o lesiones graves.

1. No permita que se utilice como juguete. En caso de que un niño manipule el aparato o de que este funcione cerca de un niño, se debe prestar especial atención.
2. Despeje el área que se limpiará. Retire del piso los cables de alimentación y objetos pequeños que puedan enredar el aparato. Meta los flecos de las alfombras debajo de estas y retire del piso objetos como cortinas y manteles.
3. Si hay un desnivel en el área de limpieza

debido a un escalón o una escalera, debe utilizar el aparato de manera tal que este pueda detectar el escalón sin caerse por el borde. Puede ser necesario colocar una barrera física en el borde para evitar que la unidad se caiga. Asegúrese de que la barrera física no represente un peligro de tropiezo.

4. Utilice el aparato solamente como se describe en este manual. Utilice solamente los accesorios recomendados o vendidos por el fabricante.
5. No manipule el enchufe de alimentación ni el aparato con las manos mojadas.
6. Está prohibido el uso de baterías desechables.
7. No utilice el aparato sin instalar el depósito de polvo o los filtros.
8. No utilice la aspiradora en un área con velas encendidas u objetos frágiles dispuestos en el piso que va a limpiar.
9. No utilice ni guarde el aparato en ambientes extremadamente calientes o fríos (debajo de $-5^{\circ}\text{C}/23^{\circ}\text{F}$ o por encima de $40^{\circ}\text{C}/104^{\circ}\text{F}$). Cargue el robot en un entorno con una temperatura por encima de $0^{\circ}\text{C}/32^{\circ}\text{F}$ y por debajo de $40^{\circ}\text{C}/104^{\circ}\text{F}$.

10. Mantenga el cabello, la ropa suelta, las manos y todas las partes del cuerpo alejados de las aperturas y piezas móviles de la unidad.
11. No utilice el aparato en una habitación donde haya un bebé o un niño dormido.
12. ÚNICAMENTE para uso en INTERIORES. No utilice el aparato en entornos exteriores, comerciales o industriales. No utilice el aparato en superficies húmedas o superficies con agua estancada.
13. No permita que el aparato recoja objetos de gran tamaño, como piedras, trozos grandes de papel u otros objetos que puedan obstruirlo.
14. No utilice el aparato para recoger materiales inflamables o combustibles como gasolina, tóner de impresoras o fotocopiadoras, ni lo use en áreas donde pudiese haber estos elementos.
15. No utilice el aparato para recoger objetos que se estén quemando o emitan humo, tales como cigarrillos, cerillas, cenizas calientes ni nada que pueda provocar un incendio.
16. No coloque ningún objeto en las aberturas. No utilice la unidad con aberturas obstruidas; manténgala libre de polvo, pelusas, pelos y cualquier cosa que pueda reducir el flujo de aire.
17. Tenga cuidado de no dañar el cable de alimentación. No utilice el cable de alimentación para tirar del aparato o el puerto de carga, o desplazarlos. No utilice el cable como mango, no cierre puertas si el cable está en el umbral ni tire del cable por bordes afilados o esquinas. No pase el aparato ni el puerto de carga por encima del cable de alimentación. Mantenga el cable de alimentación alejado de superficies calientes. No desenchufe el aparato tirando del cable. Para desenchufar el aparato, tome el cable de alimentación desde el enchufe.
18. Si el cable de alimentación está dañado, el fabricante o su agente de servicios deberán reemplazarlo para evitar riesgos.
19. No utilice el aparato si el cable de alimentación o el enchufe están dañados. No utilice el aparato o el puerto de carga si no funcionan correctamente, si se cayeron, si se dañaron, si se dejaron al aire libre o si entraron en contacto con agua. Toda

- reparación debe realizarla el fabricante o su agente de servicios, a fin de evitar riesgos.
20. APAGUE el interruptor de corriente antes de efectuar operaciones de limpieza y mantenimiento del aparato. Desactive todos los controles antes de desenchufar el aparato. Siempre apague el aparato antes de conectar o desconectar la boquilla motorizada.
 21. Retire el aparato del puerto de carga y APAGUE el interruptor de corriente antes de quitar la batería para desechar el aparato.
 22. Antes de desechar el aparato, debe quitar y desechar la batería de acuerdo con las leyes y normativas locales.
 23. Deseche las baterías usadas de acuerdo con las leyes y normativas locales.
 24. No incinere el aparato, incluso si presenta un daño grave. Las baterías pueden explotar con el fuego.
 25. Cuando no utilice el puerto de carga, desenchúfelo de la toma de corriente cuando no esté en uso y antes de realizar el mantenimiento.
 26. El aparato debe utilizarse de acuerdo con las instrucciones de este Manual de instrucciones. Ecovacs Home Service Robotics no se hace responsable de los daños o lesiones causados por el uso indebido del aparato.
 27. Evite que el aparato arranque accidentalmente. Asegúrese de que el interruptor está en la posición de apagado antes de conectar el aparato a la batería, levantarlo o transportarlo.
 28. Cuando no esté utilizando la batería, manténgala alejada de objetos metálicos, como sujetapapeles, monedas, llaves, clavos, tornillos u otros objetos pequeños de metal que puedan hacer una conexión entre un terminal y otro. Producir cortocircuitos en los terminales de la batería puede causar quemaduras o incendios.
 29. En condiciones indebidas, la batería puede expulsar líquido; evite el contacto con este. En caso de que se produzca contacto accidental, enjuague con agua. Si el líquido entra en contacto con los ojos, busque, además, atención médica. El líquido expulsado por la batería puede causar irritación en la piel o quemaduras.

30. No utilice baterías ni aparatos que estén dañados o se hayan modificado. Las baterías dañadas o modificadas pueden tener comportamientos impredecibles, que pueden causar incendios, explosiones o riesgo de lesiones.
31. No exponga la batería o el aparato al fuego o a temperaturas demasiado elevadas. La exposición al fuego o a temperaturas por encima de 130 °C puede causar una explosión. Una temperatura de 130 °C es equivalente a 265 °F.
32. Siga todas las instrucciones de carga y no cargue la batería ni el aparato si la temperatura excede el rango de temperatura especificado en las instrucciones. Cargar el aparato de manera incorrecta o a temperaturas que estén fuera del rango especificado puede dañar la batería y aumentar el riesgo de incendio.
33. El mantenimiento debe hacerlo una persona calificada para realizar reparaciones y que utilice solamente piezas de reemplazo idénticas a las originales. Esto garantizará que se preserve la seguridad del producto.
34. No modifique ni intente reparar el aparato o la batería (según corresponda), excepto según lo indicado en las instrucciones de uso y cuidado.
35. Coloque los cables de otros dispositivos fuera de la zona que se va a limpiar.
36. No utilice la aspiradora en una habitación donde haya velas encendidas sobre muebles que la aspiradora pueda golpear o con los que pueda chocar accidentalmente.
37. No permita que los niños se sienten sobre el aparato.
38. Utilice el aparato tal y como se describe en este manual. Utilice solo los accesorios recomendados por el fabricante.
39. Recargue el aparato únicamente con el cargador especificado por el fabricante. Un cargador que es apto para un tipo de batería puede implicar un riesgo de incendio si se utiliza con otra batería.
40. Utilice los aparatos solo con baterías específicamente designadas. El uso de cualquier otra batería puede implicar riesgo de lesiones e incendios.
41. El robot contiene baterías que solo

- pueden ser reemplazadas por personas calificadas. Para sustituir la batería del robot, comuníquese con el Servicio al Cliente.
42. Si no utilizará el robot por un período prolongado, cargue la batería por completo, APAGUE el robot para almacenarlo y desconecte el puerto de carga.
 43. Para reducir el riesgo de descarga eléctrica, asegúrese de no utilizar el aparato en superficies húmedas. No exponga el aparato a la lluvia. Guárdelo en un lugar cerrado.
 44. Desconecte el aparato antes de hacerle mantenimiento a fin de reducir el riesgo de lesiones a causa de las piezas móviles.
 45. Riesgo de lesiones. El cepillo podría activarse inesperadamente. Desconéctelo antes de limpiarlo o hacerle mantenimiento.
 46. Para reducir el riesgo de lesiones, el usuario debe leer el manual de instrucciones.
 47. Para reducir el riesgo de descarga eléctrica, no utilice el aparato en exteriores o superficies húmedas.
 48. Asegúrese de que el voltaje de la fuente de alimentación coincide con el voltaje de alimentación marcado en el puerto de carga.

49. No utilice el puerto de carga si está dañado.
50. Se debe retirar el enchufe del receptáculo antes de efectuar operaciones de limpieza o mantenimiento del puerto de carga.

— — —	Corriente continua
~	Corriente alterna

Este dispositivo cumple con las normas de radiación del DHHS, título 21 del CFR, capítulo 1, subcapítulo J.

Declaración de interferencia de la Comisión Federal de Comunicaciones (FCC)

NOTA: El equipo se sometió a prueba y se demostró que cumple con los límites para un dispositivo digital de clase B, conforme a la parte 15 de las normas de la FCC.

Estos límites están diseñados para proporcionar una protección razonable contra interferencias perjudiciales en una instalación residencial. Este equipo genera, utiliza y puede irradiar energía de radiofrecuencia y, si no se instala y utiliza según las instrucciones, puede provocar interferencias perjudiciales en las comunicaciones de radio.

Sin embargo, no hay garantía de que no se producirán interferencias en una instalación en particular. Si

este equipo causa interferencias perjudiciales para la recepción de radio o televisión, lo cual puede determinarse apagando y encendiendo el equipo, se recomienda al usuario que intente corregir la interferencia mediante una o más de las siguientes medidas:

- Vuelva a orientar o ubicar la antena receptora.
- Aumente la separación entre el equipo y el receptor.
- Conecte el equipo a una toma de corriente en un circuito distinto al que está conectado el receptor.
- Consulte al distribuidor o a un técnico experto en aparatos de radio y televisión para obtener ayuda.

Este dispositivo cumple con la parte 15 de las normas de la FCC. El funcionamiento está sujeto a las siguientes dos condiciones:

(1) este dispositivo no debe causar interferencias perjudiciales, y (2) este dispositivo debe aceptar cualquier interferencia recibida, incluidas las interferencias que puedan causar un funcionamiento indeseado.

Precaución: Los cambios o las modificaciones que la parte responsable del cumplimiento no haya aprobado expresamente podrían anular la autoridad del usuario para operar el equipo.

Este dispositivo contiene transmisores/receptores exentos de licencia que cumplen con las normas RSS exentas de licencia de Innovación, Ciencia y Desarrollo

Económico de Canadá. El funcionamiento está sujeto a las siguientes dos condiciones:

- (1) Este dispositivo no debe causar interferencias.
- (2) Este dispositivo debe aceptar cualquier interferencia, incluidas las interferencias que puedan provocar un funcionamiento indeseado de este.

Advertencia de exposición a RF

Este equipo cumple con los límites de exposición a la radiación establecidos por la FCC para un entorno no controlado.

Este equipo se debe instalar y utilizar de acuerdo con las instrucciones proporcionadas, y las antenas utilizadas para este transmisor deben instalarse de modo de proporcionar una distancia de separación de, al menos, 20 cm de todas las personas y no debe colocarse ni utilizarse conjuntamente con ninguna otra antena o transmisor.

Precaución de MPE (para dispositivos móviles en la parte 15.247 y 15.407)

Para cumplir los requisitos de exposición de la FCC/ IC RF, se debe mantener una distancia de separación de 20 cm o más entre la antena de este aparato y las personas durante el funcionamiento del aparato.

A fin de garantizar el cumplimiento, no se recomienda el funcionamiento a distancias más cortas.

Para desactivar el módulo Wi-Fi del DEEBOT, siga estos

pasos: encienda el robot y, a continuación, colóquelo sobre la estación OMNI, asegurándose de que los contactos de carga del DEEBOT y de la estación están correctamente conectados. Haga doble clic en el botón .

Para activar el módulo Wi-Fi del DEEBOT, reinicie el robot. Además, desconecte y conecte la estación.

GUARDE ESTAS INSTRUCCIONES

ÚNICAMENTE para uso doméstico en INTERIORES.

Para reducir el riesgo de descarga eléctrica, este aparato cuenta con un enchufe polarizado (una hoja es más ancha que la otra). Este enchufe encajará en una toma de corriente polarizada de una sola manera. Invierta el enchufe si no encaja completamente en la toma de corriente. Si no logra conectarlo en ninguna posición, comuníquese con un electricista calificado para instalar una toma de corriente adecuada. No cambie el enchufe de ninguna manera.

Este dispositivo contiene transmisores/receptores exentos de licencia que cumplen con las normas RSS exentas de licencia de Innovación, Ciencia y Desarrollo Económico de Canadá. El funcionamiento está sujeto a las siguientes dos condiciones:

- (1) Este dispositivo no debe causar interferencias.
- (2) Este dispositivo debe aceptar cualquier interferencia,

incluidas las interferencias que puedan provocar un funcionamiento indeseado de este.

Para cumplir los requisitos de exposición de la FCC/ IC RF, se debe mantener una distancia de separación de 20 cm o más entre la antena de este aparato y las personas durante el funcionamiento del aparato.

A fin de garantizar el cumplimiento, no se recomienda el funcionamiento a distancias más cortas.

Actualización del dispositivo

Por lo general, algunos dispositivos se actualizan cada dos meses, pero no siempre con tanta especificidad.

Algunos dispositivos, especialmente aquellos que se encontraban en venta hace más de tres años, solo se actualizarán si se encuentra una vulnerabilidad crítica y se soluciona.

CONTENIDOS DEL PAQUETE

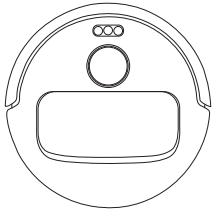

Robot

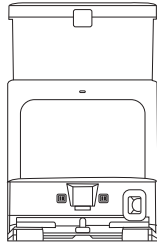

Estación OMNI

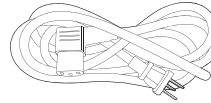

Cable de alimentación

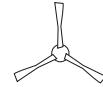

Cepillo lateral

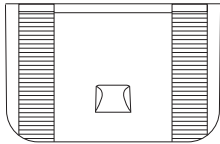

Base



Manual de instrucciones



Placas de almohadilla de fregonas



Almohadillas de fregona lavables

Nota: Las cifras e ilustraciones son solo de referencia y pueden diferir de la apariencia real del producto. El diseño y las especificaciones del producto están sujetos a cambios sin previo aviso.

DIAGRAMA DEL PRODUCTO

Robot

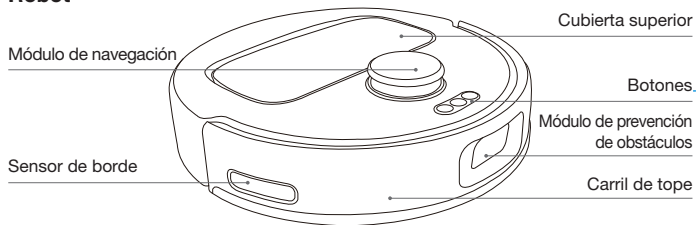

Botones

- Pulsación breve: Salir de la estación/Volver a la estación
Pulsación larga: Autolimpieza de la estación de arranque
- Pulsación breve: Iniciar/pausar/continuar Pulsación larga: Encendido/apagado
- Pulsación breve: Iniciar/finalizar limpieza puntual Pulsación larga: Bloqueo para niños
- Pulsación breve: Configurar la red

Botón REINICIAR

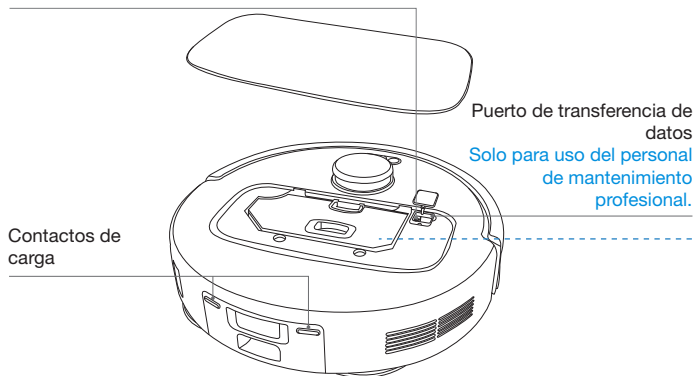

Botones de configuración de la red

Configurar la red: Presione + para preparar el robot para la configuración de red. Luego, sigue las instrucciones de voz para conectarte a la aplicación.

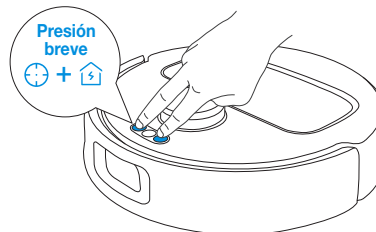

Botón REINICIAR

Restaurar a la configuración predeterminada: Mantenga presionado el botón REINICIAR durante 5 segundos y escuchará un sonido de aviso. Después de eso, la música de inicio se reproducirá y el robot se restaurará a la configuración predeterminada.

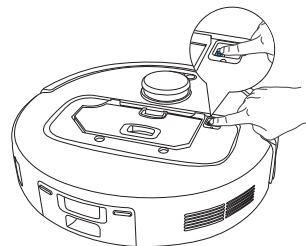

Depósito de polvo

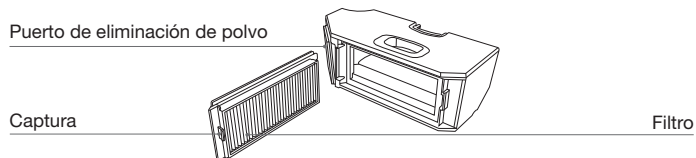

Vista inferior

Sensores anticaída

Sensor detector de alfombras

Cepillo de rodillo antienredos dirigido por ciclón

Ranuras de montaje del conjunto de almohadillas de fregona

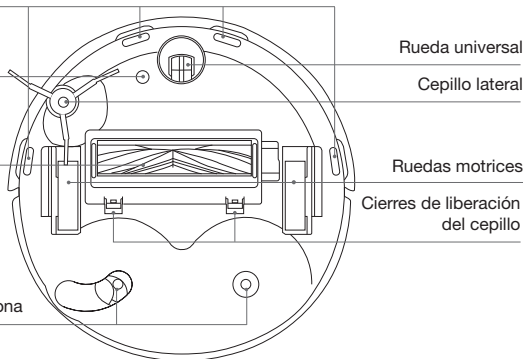

Rueda universal

Cepillo lateral

Ruedas motrices

Cierres de liberación del cepillo

Conjunto de almohadillas de fregona

Placas de almohadilla de fregonas

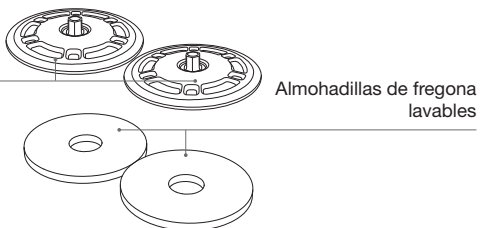

Almohadillas de fregona lavables

Nota: Las cifras e ilustraciones son solo de referencia y pueden diferir de la apariencia real del producto. El diseño y las especificaciones del producto están sujetos a cambios sin previo aviso.

Estación (Frontal)

Nota:

- Si el indicador parpadea en rojo, vaya a la aplicación ECOVACS HOME para obtener más información sobre la falla.
- Si el robot no puede cargarse, limpie los contactos de carga correspondientes de la estación OMNI con un paño seco.

Depósito de agua limpia

Franja luminosa
Blanco sólido: Funcionamiento/
Autolimpieza
Parpadeo en rojo: Falla
Se apaga: Apagado/Modo
suspendido

Cabina de recolección de polvo

Contactos de carga

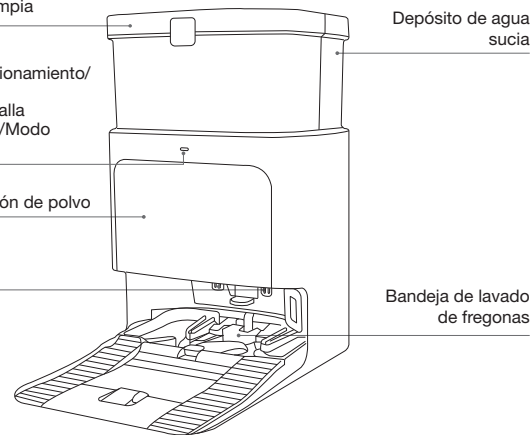

Depósito de agua sucia

Bandeja de lavado de fregonas

Bolsa para polvo

Mango de la bolsa para polvo

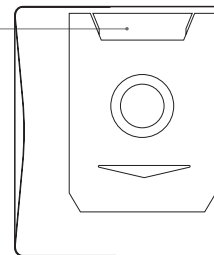

Estación (parte trasera)

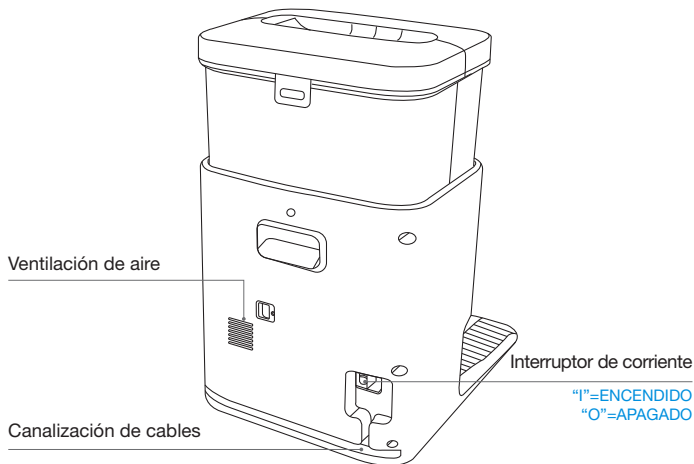

Nota: Las cifras e ilustraciones son solo de referencia y pueden diferir de la apariencia real del producto. El diseño y las especificaciones del producto están sujetos a cambios sin previo aviso.

Sensores

Pieza	Descripción de la función
Módulo de navegación	Al utilizar el principio de triangulación, que consiste en emitir y recibir rayos láser reflejados por los objetos circundantes, la información de medición de distancia precisa entre el robot y los objetos cercanos puede calcularse a través de algoritmos. Cuando el robot se mueve dentro de un entorno determinado, se determinan las posiciones de los objetos circundantes para crear un mapa espacial del entorno del robot. El rango de medición es de 8 m.
Módulo de prevención de obstáculos	Este módulo evita los obstáculos de forma automática mediante escaneado láser lineal y múltiples sensores. Gracias a sus avanzados algoritmos, percibe y mide con exactitud la distancia de diversos obstáculos domésticos en tiempo real, con una precisión milimétrica. Esta capacidad permite predecir y evitar con antelación, garantizando operaciones de limpieza precisas y sin problemas.
Sensores anticaída	A través del rango infrarrojo, el sensor infrarrojo situado en la parte inferior del robot mide la distancia entre la parte inferior del robot y el suelo. Si el sensor detecta una caída por delante (por ejemplo, ≥ 90 mm para suelo blanco), y el resultado de la medición supera el límite preestablecido, el robot dejará de avanzar para evitar caídas. La distancia de activación es de 60 mm.
Sensor detector de alfombras	La sonda de ultrasonidos emite ondas ultrasónicas con una frecuencia de 300 kHz. Como las ondas ultrasónicas pueden ser absorbidas por las alfombras, el robot puede identificar la presencia de una alfombra cuando la energía reflejada cae por debajo de un determinado umbral. Según las pruebas de laboratorio de ECOVACS, actualmente se pueden identificar más de 50 tipos de alfombras disponibles en el mercado.
Sensor de borde	Con el rango infrarrojo, el robot puede detectar la distancia que le separa de los objetos situados a su derecha. Cuando haya una pared o un obstáculo en el lado derecho, el robot realizará una limpieza de bordes para evitar puntos perdidos o colisiones.
Sensores antichoques	Cuando la señal transmitida queda bloqueada por un obstáculo, el receptor de la señal no podrá recibirla. Con este principio, el robot evitará los obstáculos cuando los encuentre.

OBSERVACIONES QUE SE DEBEN TENER EN CUENTA ANTES DE LIMPIAR

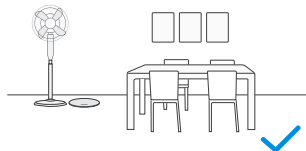

Despeje el área que se va a limpiar y ubique muebles, tales como sillas, en su lugar.



Durante el primer uso, asegúrese de que la puerta de cada habitación se encuentre abierta para ayudar al robot a explorar por completo su hogar.

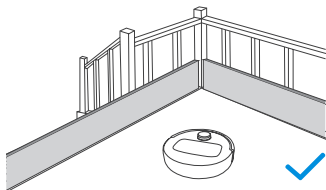

Puede ser necesario colocar una barrera física en el borde de una caída para evitar que el robot caiga por el borde.



Guarde los objetos que haya en el piso, como cables, paños, pantuflas, etc., para que la limpieza sea más eficiente.



Coloque los bordes de las alfombras con borlas por debajo antes de limpiarlas.



No se coloque en espacios reducidos, como puertas o pasillos, y asegúrese de no bloquear el camino del robot cuando identifique las áreas.

INICIO RÁPIDO

Antes de utilizarlo, retire todos los materiales de protección del robot y de la estación OMNI.

Instalación

El sonido de "Clic" indica que la instalación se ha realizado correctamente.

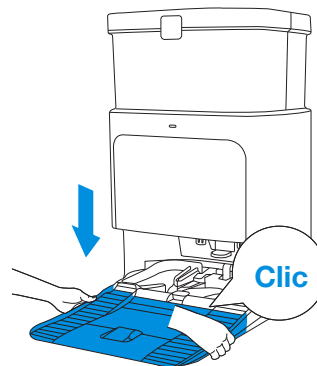
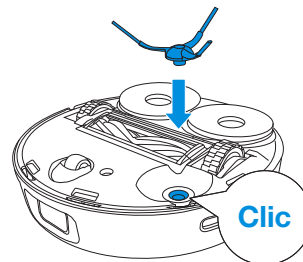

PREPARAR LA ESTACIÓN

1 Conecte la estación

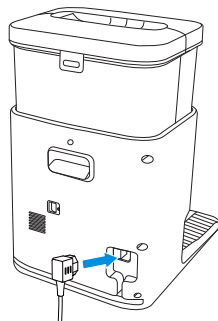

2 Coloque la estación

Coloque la Estación contra la pared sobre una superficie plana y dura. Asegúrese de que no haya objetos a menos de 0,05 m a cada lado y 0,8 m delante.

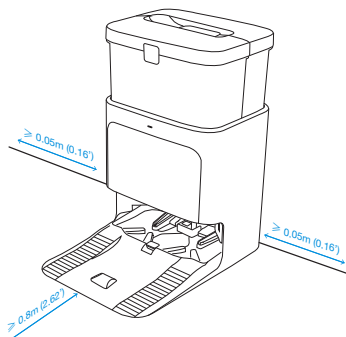

- Si hay objetos reflectantes, como espejos o zócalos, cerca de la estación, deben cubrirse los 14 cm inferiores.
- No exponga la estación a la luz solar directa.
- Coloque la Estación en un lugar con una señal Wi-Fi potente.

UTILIZAR EL LIMPIADOR Y EL DEPÓSITO DE AGUA

1 Utilice el limpiador de suelos sólidos

El limpiador sólido para pisos debe comprarse por separado.

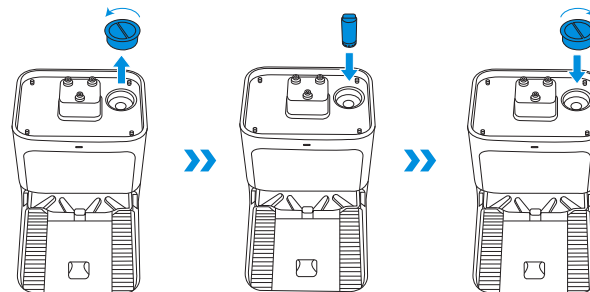

- Reemplace el producto inmediatamente después de 30 días de uso o cuando su color se desvanezca notablemente. La duración real y la decoloración pueden variar en función de la frecuencia de uso.
- NO retire la carcasa exterior del producto, no lo introduzca directamente en el depósito de agua limpia ni lo utilice con otros productos de limpieza o desinfección.
- Evite el contacto con los ojos. En caso de contacto, enjuagar inmediatamente con abundante agua. Evitar la ingestión. En caso de ingestión accidental, beba abundante agua y acuda inmediatamente al médico.

2 Utilizar un depósito de agua limpia

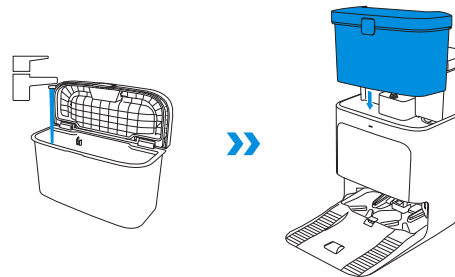

- Utilice únicamente el limpiador de suelos sólidos suministrado por ECOVACS. Para adquirirlo, vaya a la aplicación ECOVACS HOME o <https://www.ecovacs.com>.

DESCARGAR LA APLICACIÓN

Para disfrutar de todas las funciones disponibles, se recomienda controlar el robot a través de la aplicación **ECOVACS HOME**.

1. Escanee el código QR situado bajo la cubierta superior del robot para descargar la aplicación.

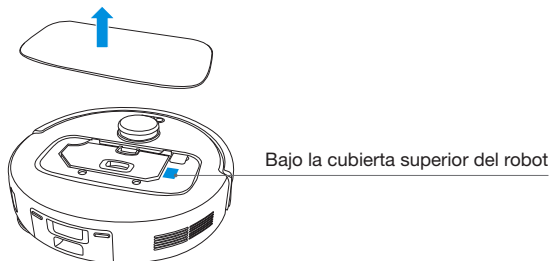

2. Busque "ECOVACS HOME" para descargar la aplicación.

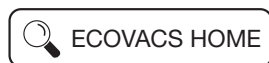

CONECTE EL DEEBOT CON LA APLICACIÓN

Requisitos de la red Wi-Fi:

- Usar una red de 2,4 GHz o mixta de 2,4/5 GHz.
- El enrutador debe ser compatible con el estándar 802.11b/g/n y el protocolo IPv4.
- No utilizar una red privada virtual (VPN) ni un servidor proxy.
- No utilizar una red oculta.
- WPA y WPA2 con cifrado TKIP, PSK o AES/CCMP.
- El WEP EAP (protocolo de autenticación empresarial) no es compatible.
- Usar canales Wi-Fi 1-11 en Norteamérica y canales 1-13 fuera de Norteamérica (consulte el organismo normativo local).
- Si utiliza un repetidor o extensor de red, el nombre de red (SSID) y la contraseña deben ser los mismos que su red principal.
- Habilite WPA2 en su enrutador.

Tenga en cuenta que para acceder a funciones inteligentes como el arranque remoto, la visualización de mapas en 2D y los ajustes de control, así como la limpieza personalizada (las funciones pueden variar según el producto), tendrá que descargar y utilizar la aplicación ECOVACS HOME App, la cual recibe actualizaciones constantes. Debe aceptar nuestra Política de privacidad y el Acuerdo de usuario antes de que podamos procesar parte de su información básica y necesaria y permitirle utilizar el producto. Sin su consentimiento, no se puede acceder a algunas de las funciones inteligentes mencionadas a través de la aplicación ECOVACS HOME. No obstante, puede seguir utilizando las funciones básicas de los productos para manejarlos manualmente.

CARGA DEL DEEBOT

- 1 Mantenga presionado  durante 3 segundos y espere a que suene la música de inicio, lo que indica que el robot se ha encendido.

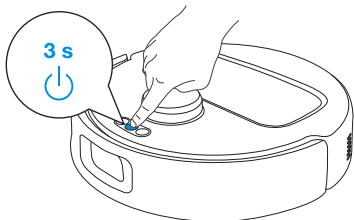

- 2 Pulse  para que el robot entre en la Estación para cargar.

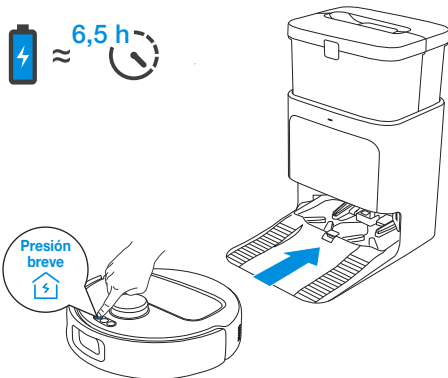

- Una vez que la estación esté colocada y enchufada correctamente, el robot volverá automáticamente a ella para recargar y vaciar el depósito de polvo según sea necesario durante el funcionamiento. Para que este proceso se realice sin problemas, se recomienda que el robot arranque desde la Estación y que la Estación no se mueva durante la limpieza.

HACER FUNCIONAR EL DEEBOT

Cuando cree un mapa por primera vez, siga las instrucciones del robot para resolver algunos problemas menores.

Por ejemplo, si el robot se queda atascado debajo de un mueble, puede consultar las siguientes soluciones:

1. Levante los muebles si es posible.
2. Cubra la parte inferior del mueble para evitar que entre el robot.
3. Configure límites virtuales en la App para evitar que ingrese el robot.

1 Iniciar la limpieza

Antes de realizar la limpieza por primera vez, asegúrese de que el robot se encuentre en la estación y esté completamente cargado. Pulse  sobre el robot y comenzará a limpiar y mapear simultáneamente.

2 Pausa

Cuando esté trabajando, pulse  sobre el robot para detener su actividad.

3 Reactivación

Después de una pausa, todas las luces de indicación del robot se apagarán. Para encender el robot,  solo presione.

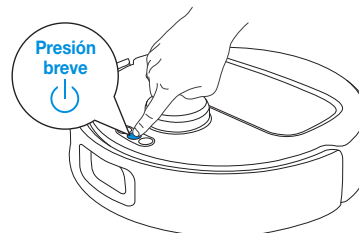

Nota:

1. No retire con frecuencia las almohadillas de fregona lavables.
2. No utilice un trapo ni ningún otro objeto para raspar las placas de las almohadillas de fregonas.
3. Cuando la aplicación ECOVACS HOME le indique que debe cambiar las almohadillas de fregonas, cámbielas a tiempo. Descubra más accesorios en la aplicación ECOVACS HOME o en <https://www.ecovacs.com>.

4 Volver a la estación

Pulse  para devolver el robot a la Estación para cargar.

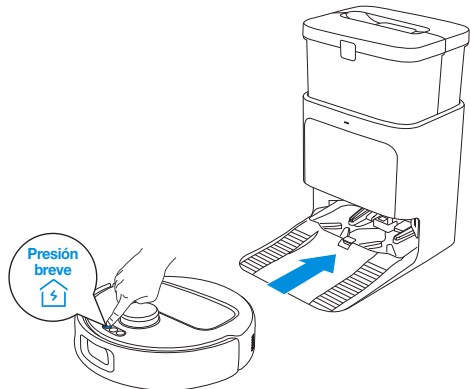

- Se recomienda mantener el robot encendido y cargando, incluso cuando no se esté utilizando, para prepararlo para la siguiente sesión de limpieza.

MANTENIMIENTO REGULAR

Frecuencia de mantenimiento

Para garantizar un rendimiento óptimo, realice las tareas de mantenimiento y sustituya las piezas con las siguientes frecuencias:

Pieza	Frecuencia de mantenimiento	Frecuencia de reemplazo
Almohadillas de fregona lavables	/	Cada 1 a 2 meses
Bolsa para polvo	/	Cuando la aplicación lo solicita
Cepillo lateral	Cada 2 semanas	Cada 3 a 6 meses
Cepillo principal	Cada semana	Cada 6 a 12 meses
Filtro	Cada semana	Cada 3 a 6 meses
Módulo de navegación Módulo de prevención de obstáculos Rueda universal Sensores anticaída Sensor detector de alfombras Sensor de borde Carril de tope Contactos de carga en DEEBOT Contactos de carga en la estación	Cada semana	/
Depósito de agua limpia	Cada 3 meses	/
Depósito de agua sucia	Después de cada fregado	/
Cabina de recolección de polvo	Cada mes	/
Cuerpo y parte inferior de la estación	Cada mes	/
Limpiador de suelos sólidos	/	Cada mes

Antes de limpiar y realizar el mantenimiento de su DEEBOT, asegúrese de apagarlo y desenchufar la Estación.

Descubra más accesorios en la aplicación ECOVACS HOME o en <https://www.ecovacs.com/global>.

Depósito de polvo

1

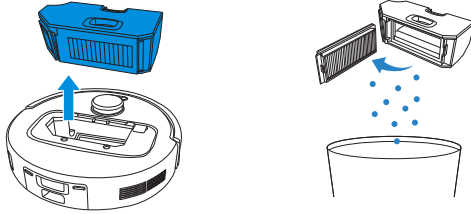

2

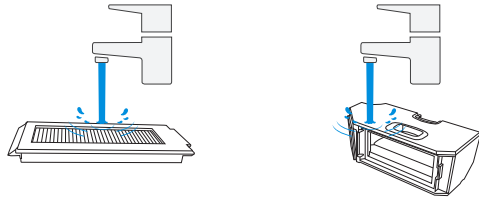

3

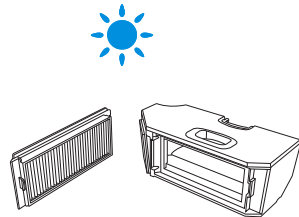

Nota: Seque completamente el filtro antes de usarlo.

Se recomienda adquirir los filtros de repuesto y las herramientas de mantenimiento en la tienda de Apps ECOVACS HOME o en la tienda virtual oficial de ECOVACS en <https://www.ecovacs.com/global>.

Cepillo principal y cepillo lateral

Cepillo principal.

1 Abre la cubierta.

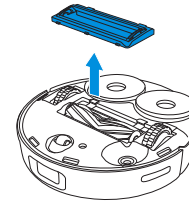

2 Retire el cepillo principal.

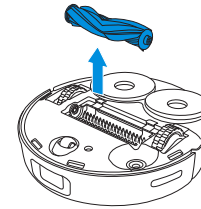

3 Limpie el cepillo principal.

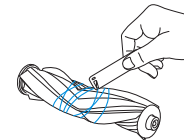

Cepillo lateral.

1 Retire el cepillo lateral.

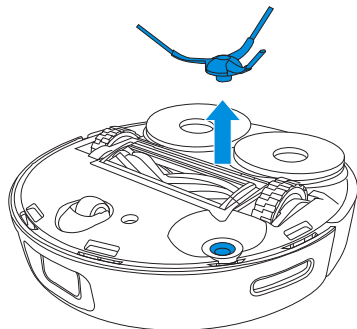

2 Limpie el cepillo lateral.

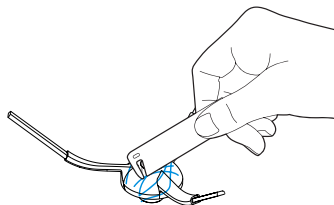

Otros componentes

Módulo de navegación

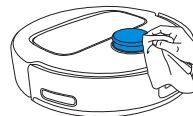

Módulo de prevención de obstáculos



Sensores anticaída

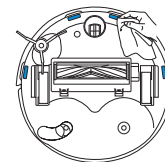

Sensor de borde

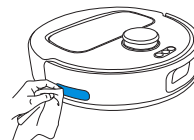

Carril de tope



Contactos de carga

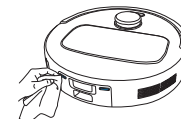

Rueda universal

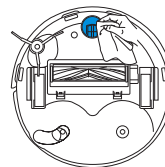

Ruedas motrices

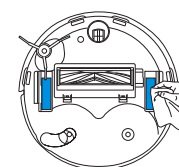

Estación OMNI

- 1 Cuando el robot esté en la estación, mantenga presionado  y la bandeja de lavado de la fregona agregará agua automáticamente.



- 2 Limpie la bandeja de lavado de la fregona.

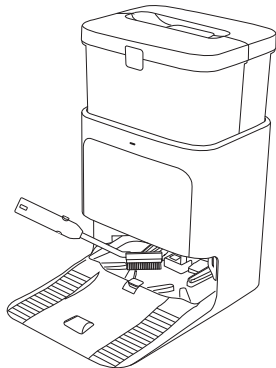

- 3 Después de 1 minuto aproximadamente, la bandeja vaciará automáticamente el agua sucia.

Depósito de agua sucia

Vacíe el depósito de agua sucia.

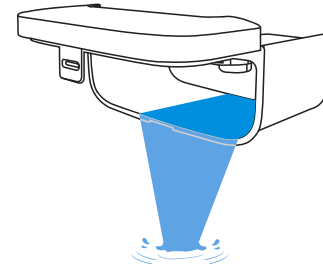

Bolsa para polvo

- 1 Deseche la bolsa para polvo usada.

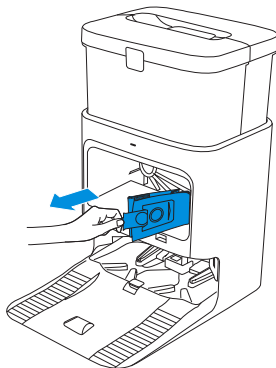
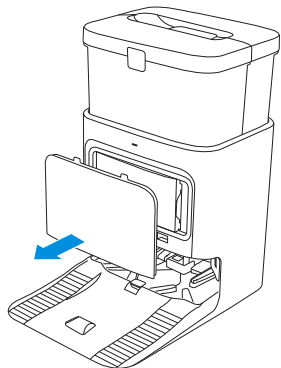

Extraiga la bolsa para polvo sujetando el mango; esto puede evitar eficazmente la fuga de polvo.

- 2 Limpie la cabina de recolección de polvo con un paño seco y coloque una nueva cabina colectora para polvo. Coloque la bolsa.

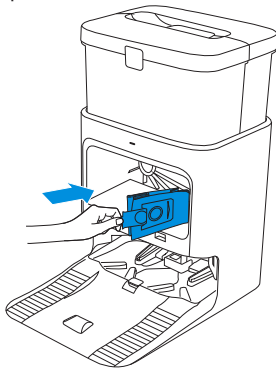

- 3 Cierre la cabina de recolección de polvo.

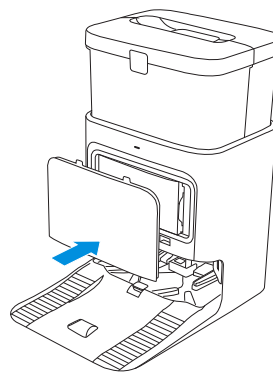

Bandeja de lavado de fregonas

- 1 Retire la bandeja desmontable y el filtro de base para lavarlos.

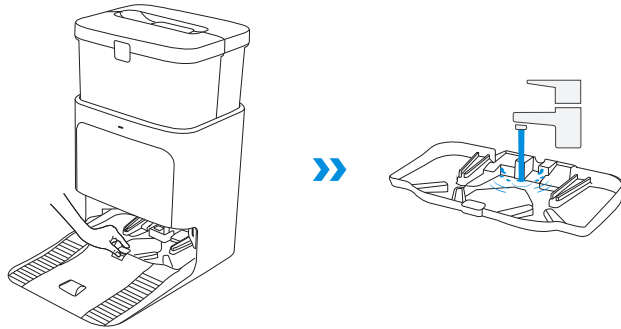

- 2 Instálelos nuevamente.

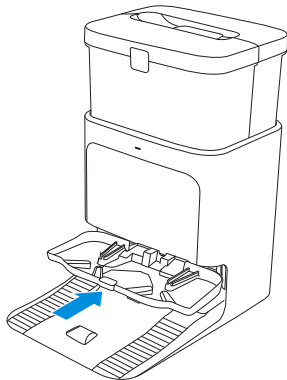

Nota: Instale la bandeja de lavado de la fregona correctamente para que funcione sin problemas.

Almacenamiento

Si el robot no se va a utilizar durante un periodo prolongado, asegúrese de que esté completamente cargado y APAGADO antes de guardarlo. Para apagarlo, vuelva a colocarlo en la estación y presione durante unos segundos . Además, recárguela **cada 1,5 meses** para evitar la sobrecarga de la batería.

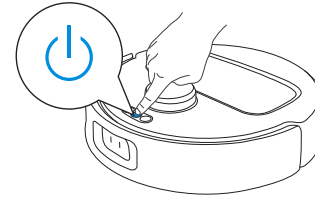

- ! Tenga en cuenta que el robot no puede cargarse cuando se encuentra APAGADO.



- Después de que el robot termine su tarea de limpieza, se recomienda no apagarlo, sino mantenerlo cargando, para prepararlo mejor para la siguiente sesión de limpieza.
- Si la batería se descarga o no se utiliza durante un periodo prolongado, es posible que el robot no se cargue correctamente. En ese caso, póngase en contacto con nosotros. No intente desmontar la batería por su cuenta.

SOLUCIÓN DE PROBLEMAS

N.º	Falla	Causa posible	Solución
1	El robot no puede conectarse a la aplicación ECOVACS HOME.	Nombre de usuario y contraseña Wi-Fi incorrectos.	Asegúrese de ingresar el nombre de usuario y la contraseña Wi-Fi correctos.
		El robot no se encuentra en el área de cobertura de la señal Wi-Fi de su hogar.	Asegúrese de que el robot se encuentra en el área de cobertura de la señal Wi-Fi de su hogar.
		El robot no está en estado de configuración.	Cuando el robot esté encendido, abra su cubierta superior, pulse el botón REINICIAR y escuchará el mensaje de voz para iniciar la configuración de red, lo que indica que el robot se encuentra en estado de configuración.
		No está utilizando una red mixta de 2,4 GHz o 2,4/5 GHz.	Actualmente, el robot no es compatible con redes de 5 GHz. Utilice en su lugar las opciones de 2,4 GHz o 2,4/5 GHz.
		Aplicación incorrecta instalada.	Descargue e instale la aplicación ECOVACS HOME.
2	El mapa se pierde.	El mapa podría perderse si mueve el robot durante la limpieza.	Mueva el robot hacia la parte delantera de la Estación para recuperar el mapa. Busque el mapa restaurado en "Gestión de mapas" y presione "Usar este mapa" para recuperarlo. Si el problema persiste, reinicie el mapa.
3	No se pueden crear mapas en la aplicación.	El robot no arranca desde la Estación.	El robot debe arrancar desde la Estación.
		Mover el robot durante la limpieza puede causar fallos de localización.	Durante la limpieza, no mueva el robot.
		La limpieza automática no ha terminado.	Asegúrese de que el robot vuelva automáticamente a la Estación después de la limpieza.
4	El cepillo lateral se sale de su lugar durante su uso.	El cepillo lateral no está instalado correctamente.	Asegúrese de que el cepillo lateral se encaje en su lugar al instalarlo.
5	No se encontró ninguna señal. El aparato no puede volver a la estación.	La estación está colocada incorrectamente.	Coloque la Estación correctamente según las instrucciones de la [PREPARAR LA ESTACIÓN] sección.
		La estación se ha quedado sin energía o se ha movido.	Compruebe que la estación esté conectada a la fuente de alimentación. No mueva la Estación.
		El robot no arranca la limpieza desde la Estación.	Se recomienda que el robot arranque la limpieza desde la Estación.
		La ruta de carga está bloqueada. Por ejemplo, la puerta de la habitación donde se encuentra la estación está cerrada.	Mantenga la ruta de carga despejada.

N.º	Falla	Causa posible	Solución
6	El robot vuelve a la Estación antes de haber terminado la limpieza.	La habitación es tan grande que el robot necesita volver para recargar.	Por favor, active la reanudación automática. Para más detalles, siga las instrucciones de la aplicación.
		En entornos domésticos muy complejos, es posible que disminuya la eficacia de la limpieza, lo que puede dar lugar a una limpieza incompleta.	Simplifique el entorno doméstico de su hogar.
7	El robot no se carga.	Los contactos de carga del robot no están del todo en contacto con los de la estación.	Asegúrese de que los contactos de carga del robot están en contacto con los de la estación. Compruebe si los contactos de carga del robot y de la estación están sucios. Limpie estas piezas según las instrucciones de la [MANTENIMIENTO RUGULAR] sección.
		La estación no está conectada a la fuente de alimentación.	Asegúrese de que la estación esté conectada a la fuente de alimentación.
		La batería se descarga como consecuencia de periodos prolongados de inactividad.	Se recomienda utilizar este producto con regularidad. Si se producen problemas al cargar debido a una falta de uso prolongada, póngase en contacto con el servicio de atención al cliente para obtener ayuda.
8	El robot hace mucho ruido al limpiar.	El cepillo principal/cepillo lateral está enredado, o el depósito de polvo/filtro está bloqueado.	Se recomienda limpiar regularmente el cepillo principal, el cepillo lateral, el depósito de polvo, el filtro, etc.
		El robot se encuentra en Modo Fuerte.	Cámbielo a modo estándar.
9	El robot se atasca mientras trabaja y se detiene.	El robot se enreda con objetos en el piso (cables eléctricos, cortinas, flecos de alfombra, etc.)	El robot intentará liberarse de varias maneras. Si no tiene éxito, retire manualmente los obstáculos y reinicie.
		El robot podría quedar atrapado debajo de un mueble con una entrada de altura similar.	Le recomendamos que levante los muebles, coloque una barrera física o fije un límite virtual en la aplicación ECOVACS HOME.
10	Durante la limpieza, el robot puede encontrarse con problemas como una ruta desordenada, movimientos sesgados, pasadas repetidas por los mismos lugares y omisión de pequeñas áreas. (Si se omite temporalmente una área grande, tenga la seguridad de que el robot volverá de forma autónoma para garantizar una limpieza profunda).	Los objetos como cables y pantuflas que se encuentren en el piso pueden obstruir al robot.	Antes de la limpieza, recoja en la medida de lo posible los cables, pantuflas y otros objetos esparcidos por el piso. Si se omite alguna área durante la limpieza, el robot lo corregirá automáticamente. Abstenerse de interferir (por ejemplo, mover el robot o bloquear su ruta).
		Las ruedas motrices pueden resbalar en el piso cuando el robot sube escalones, umbrales y barras de puertas, lo que puede afectar a su capacidad para recorrer todo el entorno doméstico de su hogar.	Se recomienda cerrar la puerta del área afectada y limpiarla por separado. Después de la limpieza, el robot regresará a su ubicación inicial.
		En pisos recién encerados o pulidos, así como en azulejos lisos, puede haber menos fricción entre las ruedas motrices y el piso.	Espere a que el encerado se seque antes de limpiar.
		Debido a las variaciones en el entorno doméstico de su hogar, el robot no puede acceder a algunas áreas.	Ordene su casa para que el robot pueda acceder a las áreas que debe limpiar.

N.º	Falla	Causa posible	Solución
11	Después de volver a la Estación, el robot no vacía su depósito de polvo.	La cabina de recolección de polvo no está cerrada.	Cierre la cabina de recolección de polvo.
		La bolsa para polvo no está instalada en la estación.	Instale la bolsa para polvo y cierre la cabina de recolección de polvo.
		Mover el robot de forma manual para volver a la Estación puede no activar la función de vaciado automático.	Se recomienda dejar que el robot vuelva a la estación por sí solo. No lo mueva manualmente.
		En el modo No molestar, el robot no vaciará el polvo después de volver a la Estación.	Desactive la función No molestar en la aplicación ECOVACS HOME o inicie el vaciado de polvo manualmente.
		La estación detecta una disminución de la eficiencia en vacío.	Reemplace la bolsa de polvo de acuerdo con la [MANTENIMIENTO REGULAR] sección y cierre la cabina de recolección de polvo. Si la bolsa de polvo no está llena cuando se lo solicite la aplicación, puede volver a colocarla.
12	Vaciado automático fallido.	La estación detecta una disminución de la eficiencia en vacío.	Reemplace la bolsa de polvo de acuerdo con la [MANTENIMIENTO REGULAR] sección y cierre la cabina de recolección de polvo. Si la bolsa de polvo no está llena cuando se lo solicite la aplicación, puede volver a colocarla.
		La salida del depósito de polvo está bloqueada por objetos extraños.	Retire el contenedor de polvo y limpie los objetos extraños de la salida.
13	La parte interior de la cabina de recolección de polvo está sucia.	Las partículas finas pasan a través de la bolsa de polvo y se acumulan en el interior de la cabina de recolección de polvo.	Limpie el interior de la cabina de recolección de polvo.
		La bolsa para polvo está rota.	Compruebe y reemplace la bolsa de polvo.
14	Se producen fugas de polvo mientras el robot está trabajando.	La salida del depósito de polvo está bloqueada por objetos extraños.	Retire el contenedor de polvo y limpie los objetos extraños de la salida.
15	Las placas de almohadilla de fregonas no se pueden girar.	Las placas de almohadilla de fregonas están bloqueadas por objetos extraños.	Limpie los objetos extraños.
16	El robot no responde a las instrucciones de la estación.	El robot se encuentra demasiado lejos de la estación.	En este caso, puede utilizar la aplicación ECOVACS HOME para controlar el robot.
		El robot y la estación no están emparejados.	Desconecte la estación y vuelva a conectarla al cabo de 10 s. Apague el robot y vuelva a encenderlo. Empuje el robot dentro de la Estación, asegurándose de que sus contactos de carga se encuentren correctamente alineados con los de la estación. El robot comenzará a cargarse y emitirá un mensaje de voz indicando que el emparejamiento se ha realizado correctamente.
17	Ruedas motrices atascadas.	Las ruedas motrices están enredadas o atascadas a causa de objetos extraños.	Gire y presione las ruedas motrices para comprobar si hay alguna envoltura u obstrucción por objetos extraños. Si encuentra algún objeto extraño, límpielo inmediatamente. Si el problema persiste, póngase en contacto con el servicio de atención al cliente.

N.º	Falla	Causa posible	Solución
18	La bandeja de lavado de fregonas está llena de agua y no se puede vaciar. Se emite un aviso de voz para avisarle de ello.	El depósito de agua sucia no está instalado correctamente.	Golpee suavemente el depósito de agua sucia para asegurarse de que esté instalado de forma correcta.
		Los tapones de sellado del depósito de agua sucia no están instalados correctamente.	Asegúrese de que los dos tapones de sellado están correctamente instalados.
		La estación no puede drenar el agua normalmente.	Mantenga presionado y espere  a que la bandeja de lavado de fregonas añada agua automáticamente. Luego, manténgalo presionado y espere  para ver si la estación puede drenar el agua con normalidad. Si este problema se produce durante el proceso de lavado de almohadillas de fregonas de la estación, finalice la tarea a través de la aplicación antes de seguir los pasos anteriores. Si el agua se ha drenado sin problemas, seque con un paño el sensor de desbordamiento de agua de la bandeja de lavado de la fregona. Si no es así, compruebe si hay objetos extraños entre el depósito de agua sucia y la estación y límpielos.
		El orificio de aspiración de la bandeja de lavado de la fregona está bloqueado por objetos extraños o la bandeja de lavado de la fregona está sucia.	Limpie la bandeja de lavado de la fregona y asegúrese de que no haya objetos extraños bloqueando su orificio de aspiración.
		La alerta de voz todavía existe después de probar las soluciones anteriores.	Apague y encienda la estación. Si el problema persiste, póngase en contacto con el servicio de atención al cliente.
19	La placa de almohadilla de fregonas no puede subir o bajar automáticamente.	La placa de almohadilla de fregonas está enredada o atascada debido a objetos extraños.	Limpie los objetos extraños.
		La placa de almohadilla de fregonas cae.	Vuelva a instalarlo y asegúrese de que encaje en su lugar.

ESPECIFICACIONES TÉCNICAS

Modelo	YDLX11-1		
Entrada nominal	20 V DC 2 A	Tiempo de carga	6,5 h
Modelo de la estación	CH2428		
Entrada nominal	100-120 V \sim 50-60 Hz		
Corriente de entrada nominal (carga)	0,5 A	Salida nominal	20 V DC 2 A
Alimentación (vacío)	4.4 A		

La potencia de salida del módulo Wi-Fi es inferior a 100 mW.

Nota: Las especificaciones técnicas y de diseño pueden cambiar para permitir la mejora constante del producto.

Descubra más accesorios en <https://www.ecovacs.com>.

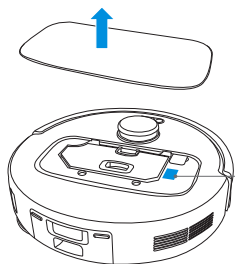

Utilice la cámara móvil para escanear el código QR y obtener la guía del usuario.



Ecovacs Home Service Robotics Co., Ltd.

No.518 Songwei Road, Wusongjiang Industry Park, Guoxiang Street,
Wuzhong District, Suzhou, Jiangsu, China.

451-2353-2206