



AIRBOT

**Instruction Manual/Bedienungsanleitung/Manual de instrucciones/
Manuel d'instructions/Manuale d'uso/Руководство по эксплуатации/
Instrukcja obsługi/Gebruiksaanwijzing**

EN	Instruction Manual.....	3
DE	Bedienungsanleitung.....	39
ES	Manual de instrucciones	78
FR	Manuel d'instructions	117
IT	Manuale d'uso.....	156
RU	Руководство по эксплуатации.....	194
PL	Instrukcja obsługi	233
NL	Gebruiksaanwijzing	272

Live Smart. Enjoy Life.

Should you encounter situations that have not been properly addressed in this Instruction Manual, please contact our Customer Service Center where a technician can address your specific problem or question.

For more information, please visit the ECOVACS ROBOTICS official website: www.ecovacs.com

The company reserves the right to make technological and/or design changes to this product for continuous improvement.

Thank you for choosing AIRBOT!

CONTENTS

1. Important Safety Instructions	5
2. Package Contents	9
3. Using AIRBOT	14
4. Maintenance	25
5. Troubleshooting	31
6. Product Specifications.....	38

1. Important Safety Instructions

When using an electrical appliance, basic precautions should always be followed, including the following:

READ ALL INSTRUCTIONS BEFORE USING THIS APPLIANCE

SAVE THESE INSTRUCTIONS

1. This Appliance is not intended for use by persons (including children) with reduced physical, sensory or mental capabilities, or lack of experience and knowledge, unless they have been given supervision or instruction concerning use of the Appliance by a person responsible for their safety.
2. Children should be supervised to ensure that they do not play with the Appliance.
3. This Appliance can be used by children aged from 8 years and above and persons with reduced physical, sensory or mental capabilities or lack of experience and knowledge if they have been given supervision or instruction concerning use of the Appliance in a safe way and understand the hazards involved. Children shall not play with the Appliance. Cleaning and user maintenance shall not be made by children without supervision.
4. Clear the area to be purified. Remove power cords and small objects from the floor that could entangle the Appliance. Tuck rug fringe under the rug base, and lift items such as curtains and tablecloths off the floor.
5. If there is a drop off in the purifying area due to a step or stairs, you should operate the Appliance to ensure that it can detect the step without falling over the edge. It may become necessary to place a physical barrier at the edge to keep the robot from falling. Make sure the physical barrier is not a trip hazard.
6. Only use as described in this manual. Only use attachments recommended or sold by the manufacturer.
7. Please make sure your power supply voltage matches the power voltage marked on the Charging Dock and AC Adapter.
8. For INDOOR household use ONLY. Do not use the Appliance in outdoor, commercial or industrial environments.
9. Use only the original rechargeable battery,

AC Adapter and Charging Dock provided with the Appliance from the manufacturer. Non-rechargeable batteries are prohibited. For battery information, please refer to Specifications section.

10. Do not use without Filters in place.
11. Do not operate the Appliance in an area where there are lit candles or fragile objects.
12. Do not use in extremely hot or cold environments (below $-5^{\circ}\text{C}/23^{\circ}\text{F}$ or above $40^{\circ}\text{C}/104^{\circ}\text{F}$).
13. Do not use Appliance on wet surfaces or surfaces with standing water. Do not use Appliance in areas where they may be present.
14. Do not touch the plug or the Appliance with wet hands.
15. Take care not to damage the power cord. Do not pull on or carry the Appliance AC Adapter or Charging Dock by the power cord, use the power cord as a handle, close a door on the power cord, or pull power cord around sharp edges or corners.
16. Do not run Appliance over the power cord. Keep power cord away from hot surfaces.
17. If the supply cord is damaged, it must be replaced by a special cord or assembly available from the manufacturer or its service agent.
18. Do not place the power cord under carpets, furniture, product, etc. Keep the power cord away from crowded areas.
19. Do not use the Charging Dock or AC Adapter if it is damaged.
20. Do not use with a damaged power cord or receptacle. Do not use the Appliance, AC Adapter or Charging Dock if it is not working properly, has been dropped, damaged, left outdoors, or come in contact with water. It must be repaired by the manufacturer or its service agent in order to avoid a hazard.
21. Turn OFF the power switch before cleaning or maintaining the Appliance.
22. The plug must be removed from the receptacle before cleaning or maintaining the Charging Dock and AC Adapter.
23. Remove the Appliance from the Charging Dock and AC Adapter, and turn OFF the power switch to the Appliance before removing the battery for disposal of the

Appliance.

24. The battery must be removed and discarded according to local laws and regulations before disposal of the Appliance.
25. When not using the Charging Dock or AC Adapter for a long period of time, please unplug it.
26. The Appliance must be used in accordance with the directions in this Instruction Manual. ECOVACS ROBOTICS cannot be held liable or responsible for any damages or injuries caused by improper use.
27. The Robot contains batteries that are only replaceable by skilled persons. To replace the Robot's battery, please contact Customer Service.
28. If the Robot will not be used for a long time, fully charge the Robot and power OFF for storage, and unplug the Charging Dock and AC Adapter.
29. **WARNING:** For the purposes of recharging the battery, only use CH2110 Charging Dock, GM95-240375-D Power Adapter unit provided with this appliance.
30. This appliance contains a UV-C emitter.

Unintended use of the appliance or damage to the housing may result in the escape of dangerous UV-C radiation. UV-C radiation may, even in little doses, cause harm to the eyes and skin. The UV-C emitter cannot be replaced by user.

To satisfy RF exposure requirements, a separation distance of 20 cm or more should be maintained between this device and persons during device operation.

To ensure compliance, operations at closer than this distance is not recommended. The antenna used for this transmitter must not be co-located in conjunction with any other antenna or transmitter.

Output power of the Wi-Fi module is less than 100mW.

Device Update

Typically, some devices are updated bi-monthly, but not always so specific.

Some devices, especially those that went on sale more than three years ago, will only be updated if a critical vulnerability is found and fixed.

Be aware that high humidity levels may encourage the growth of biological organisms in the environment. Do not permit the area around the humidifier to become damp or wet. If dampness occurs, turn the output of the humidifier down. If the humidifier output volume cannot

be turned down, use the humidifier intermittently. Do not allow absorbent materials, such as carpeting, curtains, drapes, or tablecloths, to become damp. Unplug the appliance during filling and cleaning. Never leave water in the reservoir when the appliance is not in use.

Empty and clean the humidifier before storage. Clean the humidifier before next use.

==	Direct current
~	Alternating current



Correct Disposal of this Product

This marking indicates that this product should not be disposed of with other household waste throughout the EU. To prevent possible harm to the environment or human health from uncontrolled waste disposal, recycle it responsibly to promote the sustainable reuse of material resources. To recycle your used device, please use the return and collection systems or contact the retailer where the product was purchased. They can safely recycle this product.

2. Package Contents/2.1 Package Contents

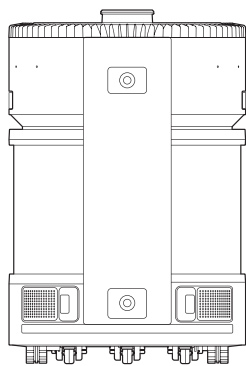

AIRBOT

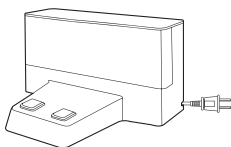

Charging Dock



Quick Start Guide



Instruction Manual

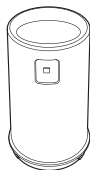

UV Sanitizer Module



Air Quality Monitor

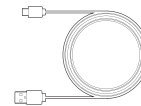

USB Cable of Air Quality Monitor

Note: Figures and illustrations are for reference only and may differ from actual product appearance.

2. Package Contents/2.2 Product Diagram

Top

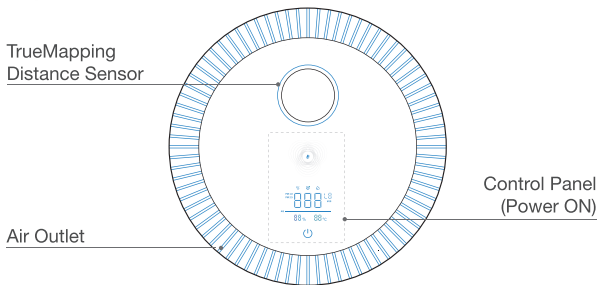

Front

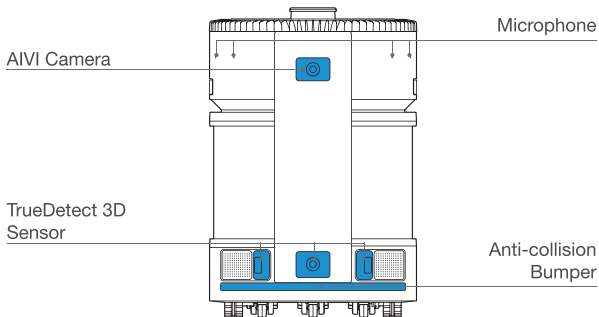

Back

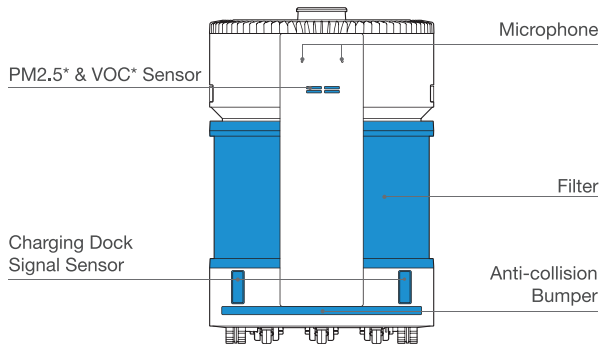

UV Sanitizer Module

UV Light

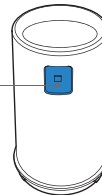

* PM2.5 means particulate matter in the atmosphere less than or equal to 2.5 microns in diameter.

* VOC means Volatile Organic Compounds, such as benzene, toluene, formaldehyde, etc. AQ (Air Quality) represents the comprehensive value of PM2.5 status and VOC status.

Back (Filter Uninstalled)

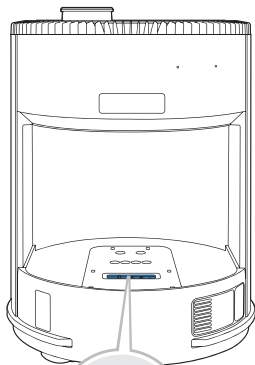

Wi-Fi Indicator

Power Switch
("I"=ON; "O"=OFF)

RESET Button 

For network setup: Press the RESET Button.

To restore the factory setting: Press and hold RESET Button for 5 seconds.

Bottom

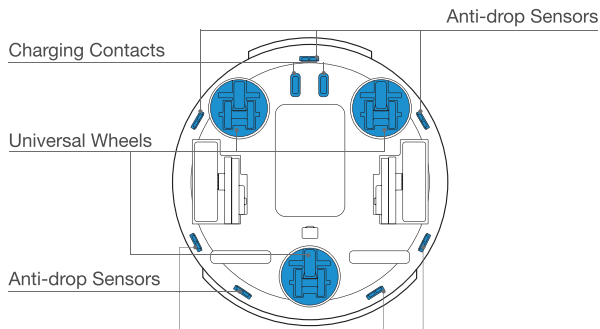

Charging Contacts

Universal Wheels

Anti-drop Sensors

Anti-drop Sensors

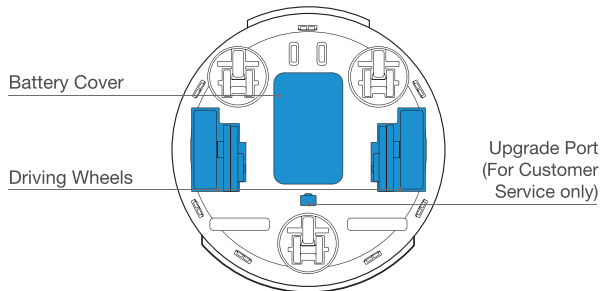

Battery Cover

Driving Wheels

Upgrade Port
(For Customer
Service only)

Charging Dock

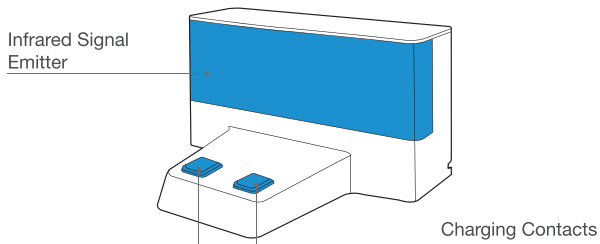

Back of Charging Dock (Open Back Cover)

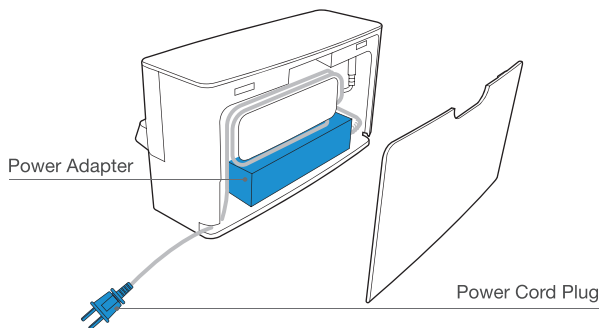

Air Quality Monitor

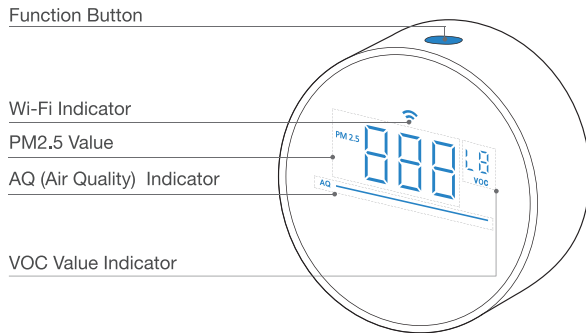

- For Network setup:** Press and hold the Function Button, Wi-Fi Indicator flashes ORANGE.
- Scan the QR Code on the Air Quality Monitor to complete Manual Binding.
- For completed Network setup:** Wi-Fi Indicator on Air Quality Monitor glows WHITE.
- To turn off screen:** Press the Function Button.
- To call for AIRBOT:** Double-click the Function Button.

USB Cable of Air Quality Monitor

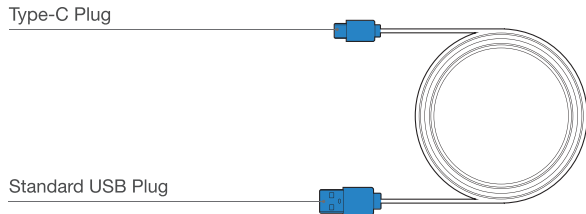

2. Package Contents/2.3 Sensors

Name	Functional Description
TrueMapping Distance Sensor	With Laser Ranging-measuring the distance between AIRBOT and surroundings through the time difference of reflection, it can map according to the objects around while AIRBOT is moving. Detection of 10m
AIVI Camera	With AI Camera's surrounding image collection, it can realize the video recording and meanwhile assist in drawing the 3D map. Through the interaction with the MIC, it can realize the Remote Voice Call. FOV (Diagonal) 148,3
TrueDetect 3D Sensor	With Infrared Ranging-measuring the distance between AIRBOT and surroundings through the time difference of reflection, it can identify and avoid the obstacles nearby. The detection distance is 0.8m
PM2.5 & VOC Sensor	PM2.5 Sensor: According to Laser Scattering, the PM2.5 value of the place can be calculated by mathematical model and algorithm. PM2.5 : Detection range: 0-1000 μ g/m ³ VOC Sensor: According to the resistance value changes of sensitive element caused by the REDOX reaction of the gas on the semiconductor surface, VOC Sensor can calculate the concentration of VOC gas in the located space by the algorithm. VOC: Detection range: 0-10 ppm
Microphone	Vibrating the diaphragm through air by human voice, it can realize Voice Recording and ask AIRBOT to complete the assigned work by Voice Control. Effective wake of 8m
Charging Dock Signal Sensor	With Infrared Emission and Reception by placing Infrared Emission Source in the Charging Dock and Infrared Receiver in AIRBOT, AIRBOT can identify the position of the Charging Dock and connect to it when receiving the Infrared Signal, realizing the automatic recharging. Signal coverage 1m
Anti-drop Sensor	With Infrared Ranging-detecting the distance between the bottom of AIRBOT and ground by Infrared Sensor at the bottom, AIRBOT will not move forward when there are stairs in front or the identified distance exceeds the preset one, realizing the Anti-drop. The trigger distance is 60nm

3. Using AIRBOT/3.1 Notes Before Use

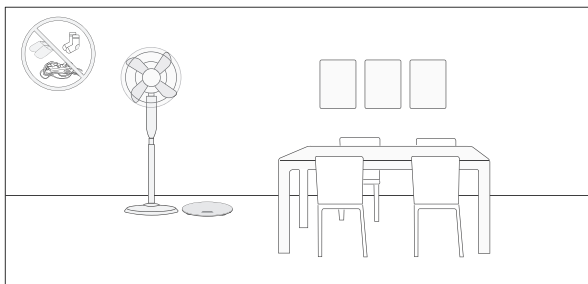

Before each use, tidy up the area by putting furniture in their proper place and remove sundries such as power cords and toys.

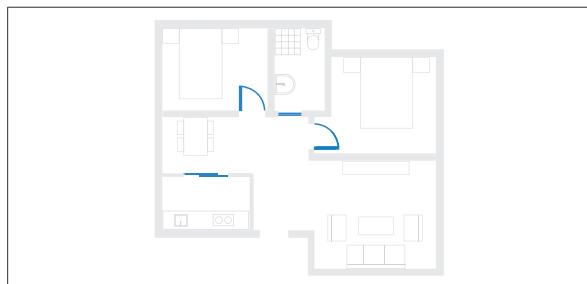

Open the room doors to allow AIRBOT to explore the home environment during the first Mobile Purification. AIRBOT may can't enter the bathroom and the kitchen because of the thresholds.

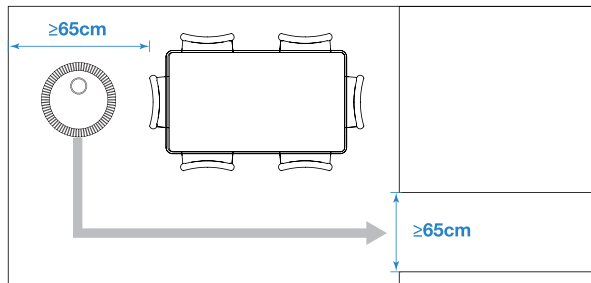

AIRBOT can pass a space of no less than 65 centimeters in width. Please avoid blocking AIRBOT during Mobile Purification.



Do not place items on top of AIRBOT or use AIRBOT as a seat.

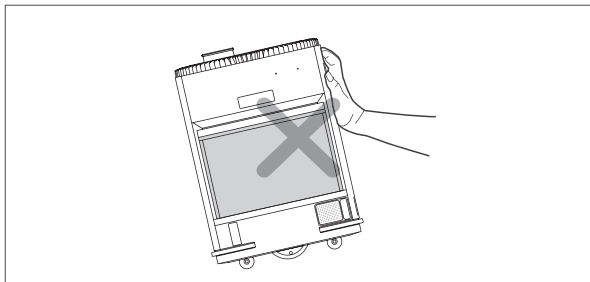

Do not push or tip AIRBOT.

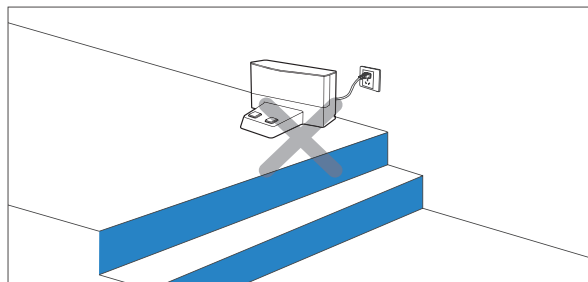

Please place guard rail at the entrance of compound staircases and the edge of steps. Do not place the Charging Dock near stairs or a drop-off to prevent AIRBOT from falling over the edge.

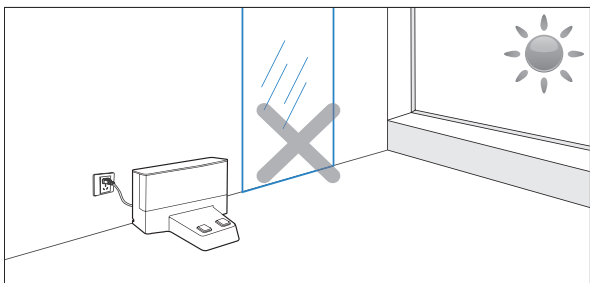

Do not place the Charging Dock in direct sunlight or near reflective objects such as mirrors. The strong light and reflection may keep AIRBOT from finding its way back to the Charging Dock.

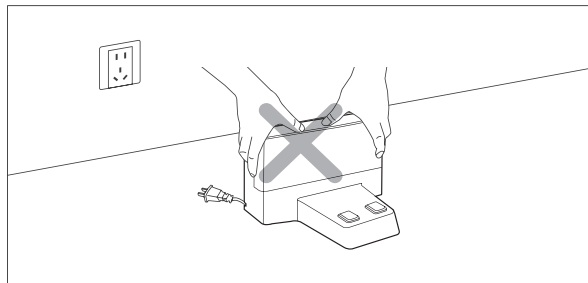

Avoid moving the Charging Dock. If the Charging Dock is moved, AIRBOT may fail to locate itself and may lose the map.

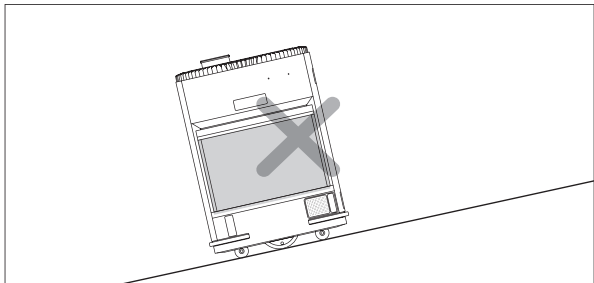

Do not use AIRBOT on an angled slope to prevent falling down.

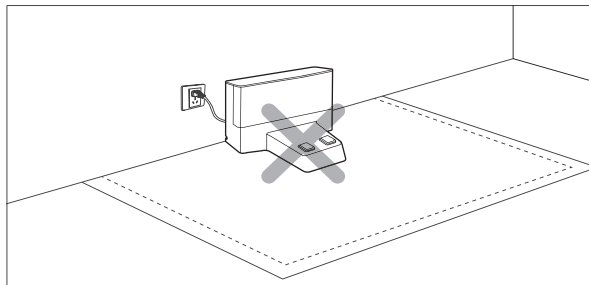

Do not place the Charging Dock on a carpet. AIRBOT may fail to recharge.

3. Using AIRBOT/3.2 Quick Start

1 Remove Protective Materials of AIRBOT

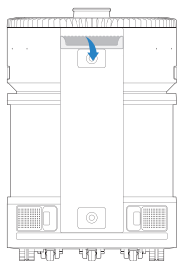
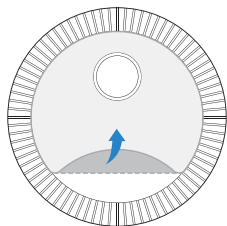

2 Pull out the Handle and Take out the Filter

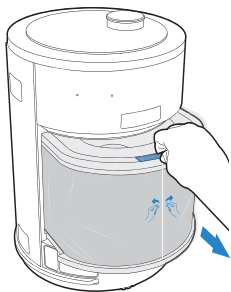

3 Remove the Package of Filter

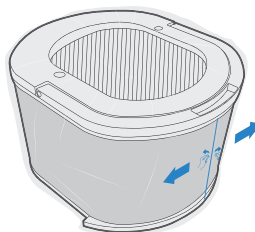

4 Install Air Freshener Module (Sold Separately)

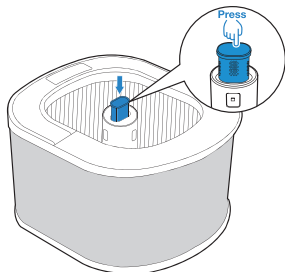

* Press again to remove Air Freshener Module (Sold Separately) .

5 Add Water to Fog-free Humidification Module (Sold Separately)

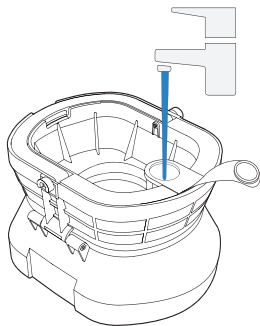

6 Install Fog-free Humidification Module (Sold Separately)

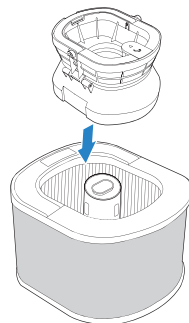

7 Power ON and Install Filter

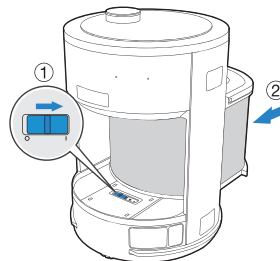

"I"= ON; "O"=OFF.

Note:

* AIRBOT is powered ON when the control panel is illuminated.

* Push the Filter Handle in until you hear the sound of "click".

8 Remove Protective Materials of Charging Dock

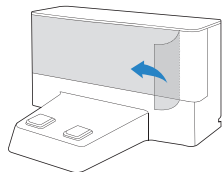

Charging Dock Bottom

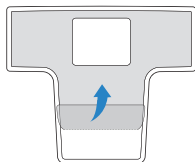

9 Open the Back Cover and Adjust the Length of Power Cord

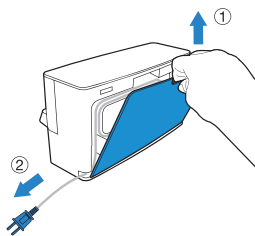



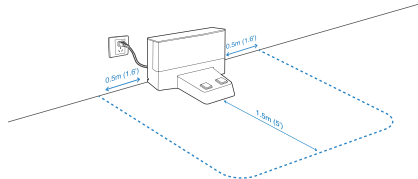

10 Place Charging Dock

Place the Charging Dock on a level floor surface against a wall with the base perpendicular to the ground. Keep the immediate area 1.5m / 5' in front of and 0.5m/1.6' on both sides clear of objects and reflective surfaces.



Charge AIRBOT

Place AIRBOT near the Charging Dock. Press and hold  on the control panel for 3 seconds. AIRBOT will return to charge automatically.  flashes when charging starts.  glows solid WHITE when AIRBOT is fully charged.  appears when the battery is low.

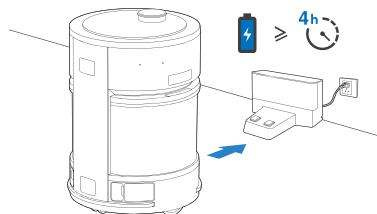

Note:

- * Before charging AIRBOT, please power it ON.
- * Charge AIRBOT for a minimum of 4 hours before the first use.

Power the Air Quality Monitor

1. Choose the room to monitor and connect Air Quality Monitor to a home USB port (**Rated Input: 5V=1A**) with the USB cable.

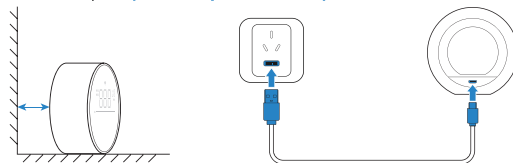

Note:

- * The Air Quality Monitor might not be able to be powered via computer USB ports.
 - * Please place Air Quality Monitor vertically, and avoid placing it against the wall.
2. After the USB connection is completed, Air Quality Monitor starts to monitor the air quality.

3. Using AIRBOT/

3.3 ECOVACS HOME App

AIRBOT can be operated via ECOVACS HOME App. Download ECOVACS HOME App to access more features: Mobile Purification, Area Purification, Basic Purification, and Linked Purification.

Method 1: Scan the SN code to download ECOVACS HOME App.

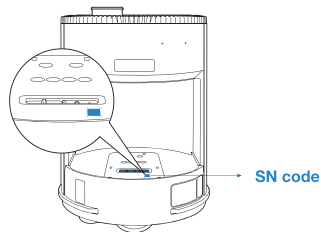

Method 2: Search the App Store for "ECOVACS HOME" to download ECOVACS HOME App.









Note:

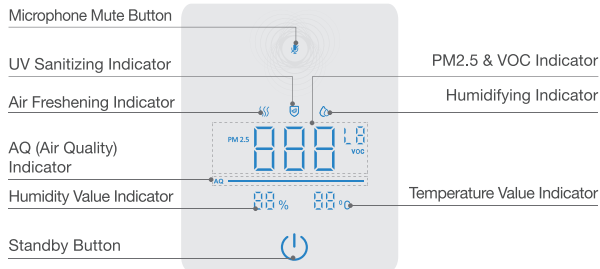









1. Before network setup, please make sure your mobile phone is connected to home Wi-Fi.
2. After installing ECOVACS HOME App, please complete the network setup according to App guidance.











3. Using AIRBOT/3.4 Use AIRBOT

1 Control Panel



Indicator	Status
 Glowing RED	Microphone Mute On
 Goes out	Microphone Mute Off
 Glowing WHITE	Full battery/Standby/Purifying
 Flashing WHITE	Charging
 Flashing RED	Malfunction Alert
 Glowing RED	Low Battery

Indicator	Status
 Glowing WHITE	Air Freshening Started
 Flashing WHITE	Air Freshening Module is Empty. Please Replace it
 Glowing WHITE	UV Sanitizing Started
 Flashing WHITE	UV Sanitizing Module is out of Service. Please Replace it
 Glowing WHITE	Humidifying Started
 Flashing WHITE	No Water in Water Tank or Humidification Filter Expired
PM2.5	Status
	0-10 — Excellent
	11-20 — Good
	21-50 — Medium
	> 51 — Poor

VOC	Status
	Excellent
	Good
	Medium
	Poor
AQ(Air Quality)	Status
 BLUE	Both VOC Status and PM2.5 Status are Excellent
 GREEN	Either VOC Status or PM2.5 Status is Good
 ORANGE	Either VOC Status or PM2.5 Status is Medium
 RED	Either VOC Status or PM2.5 Status is Poor
Humidity Value	Status
40%-45%	Slight Moisture 
50%-55%	Medium Moisture  (by default)
60%-65%	Heavy Moisture 

2 Basic Purification

Press  to turn on default Basic Purification.

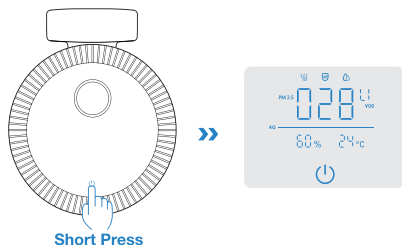

3 Mobile Purification

Press  twice to switch to Mobile Purification. You also can switch mode by voice control.

- * Make sure AIRBOT stays connected to the Charging Dock and keeps charging before the first Mobile Purification. When purification is enabled, AIRBOT will firstly explore the home environment to create a map. Please do not follow in case of affecting AIRBOT's recognition of the surrounding environment.

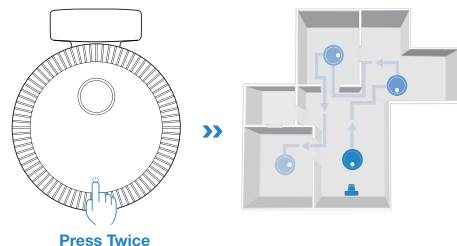

4 Mode and Airflow Switch

You can switch on Airflow in ECOVACS App or by voice control.

5 Turn on Air Freshening/UV Sanitizing

Turn on Air Freshening/UV Sanitizing via ECOVACS HOME App.

6 Bind Purification Areas through Air Quality Monitor

Air Quality Monitor can monitor the real-time air quality and call for AIRBOT to turn on Linked Purification.

Scan the QR Code on the Air Quality Monitor. Complete the network setup according to the instruction. Then, return to AIRBOT main screen in ECOVACS App and enter into "Map Management --- Air Quality Monitor" to select the corresponding purification area to complete the binding.

Note: The PM2.5 value and VOC value will be displayed in the App after binding.

- * Click the unbinding button in the App to complete unbinding the Air Quality Monitor.
- * You can use several Air Quality Monitors to monitor the air quality of more rooms. If necessary, please visit <https://www.ecovacs.com/global>.

7 Linked Purification through Air Quality Monitor

AIRBOT can automatically turn on Mobile Purification when Air Quality Monitor detects pollution based on data interconnection.

When Air Quality Monitor detects excessive value of PM2.5 or VOC, AIRBOT will turn on the Linked Purification and automatically go to the purification area bound with Air Quality Monitor to purify. You can change setting value in ECOVACS HOME App.

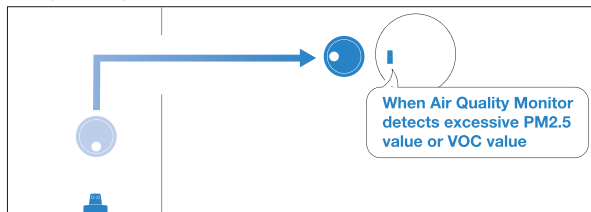

When both PM2.5 value and VOC value reach the standard, AIRBOT will automatically return to the Charging Dock.

8 Manually Call for AIRBOT to Purify

Double-click the Function Button on top of Air Quality Monitor to call for AIRBOT to go to the purification area bound with Air Quality Monitor to purify.

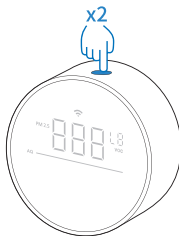

9 Pause/End Purification

Basic Purification: Press to end purification while AIRBOT is purifying. Press again to wake up AIRBOT to purify.

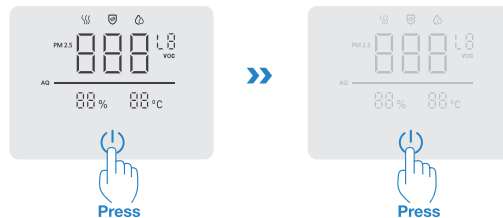

Mobile Purification: When AIRBOT is in Mobile Purification, press to pause purification; Press again to resume Mobile Purification.

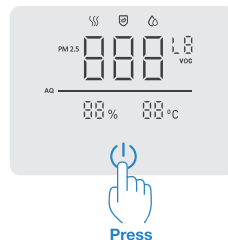

* During Mobile Purification, current Mobile Purification cycle will be canceled if AIRBOT is paused for more than 60 minutes.

10 Return to Charging Dock

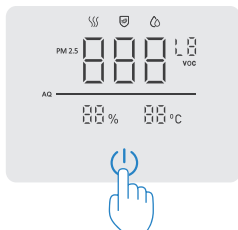

Press and hold  for 3 seconds, AIRBOT will automatically return to the Charging Dock to charge.



Long Press 3 seconds

* AIRBOT will automatically return to the Charging Dock to charge when Mobile Purification is completed or the battery is low.

11 Child Lock ON/OFF

Press and hold  and  for 5 seconds, Child Lock will be ON/OFF and corresponding voice feedbacks will be given.

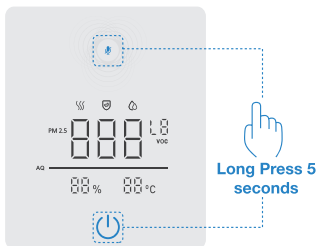

Long Press 5 seconds

* You can manually complete this operation in ECOVACS HOME App.

3. Using AIRBOT/3.5 Media

1 Connect AIRBOT by Bluetooth



3. Using AIRBOT/3.6 Power OFF for Storage

Uninstall the Filter and move the Power Switch to "O".

"I"= ON; "O"= OFF.

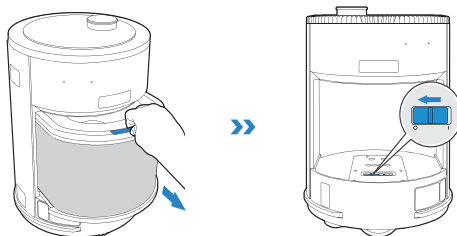

Note:

1. In daily use, keep the Charging Dock plugged in and AIRBOT powered ON even when AIRBOT ends work. Place AIRBOT on the Charging Dock to make sure it has a full battery to work at any time.
2. If you are not going to use AIRBOT in a long time, keep it fully charged and then turn off the power switch before storage. Be sure to recharge AIRBOT every three months to prevent the battery from over-discharging.
3. If the battery over-discharges or remains unused for a long time, AIRBOT might be unable to be charged. Please contact Customer Service for assistance.

4. Maintenance/4.1 Regular Maintenance

Switch power switch to OFF before maintaining AIRBOT while unplugging the power cord before maintaining Charging Dock.

To keep AIRBOT at peak performance, perform maintenance tasks and replace parts with the following frequencies:

AIRBOT Part	Maintenance Frequency	Replacement Frequency
Filter	Once every 2 months	Replace when ECOVACS HOME App prompts
Fog-free Humidification Module	Once every 7 days	/
Air Freshener Module (Sold Separately) *	/	Every 2 months/Replace when ECOVACS HOME App prompts
AIVI Camera Driving Wheels TrueDetect 3D Sensor Anti-drop Sensors Anti-collision Bumper Charging Dock Signal Sensor Charging Contacts UV Sanitizer Module Contacts	Once every 2 months	/

Note: ECOVACS manufactures various replacement parts and fittings. Please contact Customer Service for more information on replacement parts.

* For your safety, please use Air Freshener Modules (Sold Separately) manufactured by ECOVACS.

* Take out the Filter carefully to avoid secondary pollution of dust in the Filter. Put the Filter in a plastic bag and tie it up before discarding.

4. Maintenance/4.2 Fog-free Humidification Module(Sold Separately), Filter and Air Outlet

Note:

1. When maintaining, please make sure that AIRBOT is not in working condition.
2. It is recommended to maintain and replace the Filter regularly to avoid secondary pollution caused by noxious gas after a long use, such as PM2.5 and VOC .
3. It is recommended to use purified water for humidification. Running water or mineral water may generate water scale on the Filter, please clean the Filter and Reservoir regularly to prevent a strange smell.

Fog-free Humidification Module(Sold Separately) and Filter

- 1 Remove the Filter, and take out Fog-free Humidification Module (Sold Separately) .

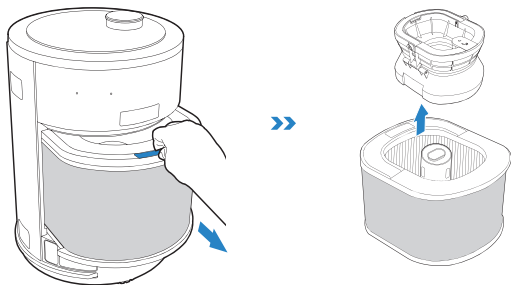

- 2 Clean the Humidification Filter and Reservoir.

Humidification Filter

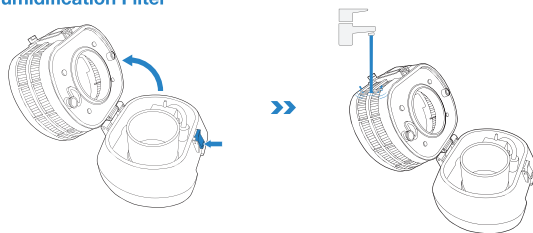

Reservoir

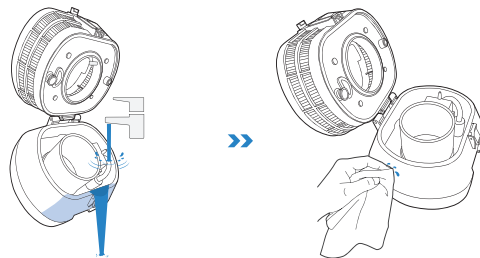

- 3 Take out UV Sanitizer Module from the Filter

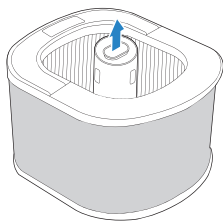

- 4 Clean the Filter

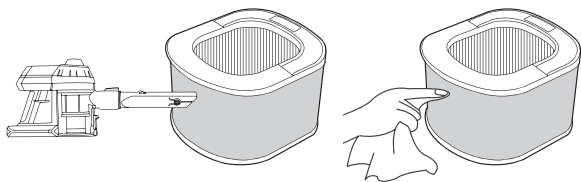

- 5 Place the Fog-free Humidification Module (Sold Separately) in a cool, ventilated place for 2-3 hours. Meanwhile, place the Filter in sunlight for 2-3 hours.

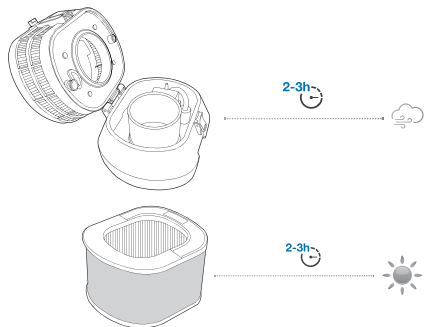

- 6 Install the Filter, Fog-free Humidification Module (Sold Separately) and UV Sanitizer Module .

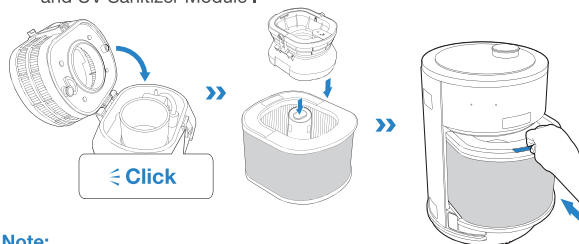

Note:

- * Cover the Fog-free Humidification Module (Sold Separately) until you hear the sound of "click".
- * Rotate the UV Sanitizer Module to lock on.
- * Push the Filter Handle in until you hear the sound of "click".

Air Outlet

Regularly clean the Air Outlet with a vacuum cleaner or a dry cloth. This will ensure the air released by AIRBOT is clean. If you are not intended to use AIRBOT in a long time, it is recommended to cover its top with a clean soft cloth.

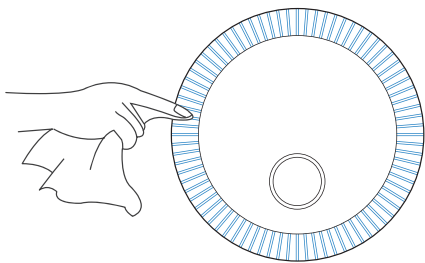
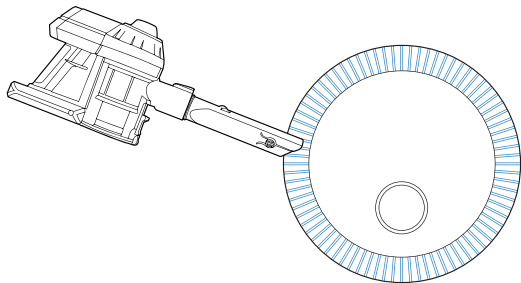

4. Maintenance/4.3 Other Components

Note: Before the following operations, please power OFF the AIRBOT and clean with a dry cloth. Do not use a damp cloth, cleaning solution or cleaning spray to clean these components.

Driving Wheels

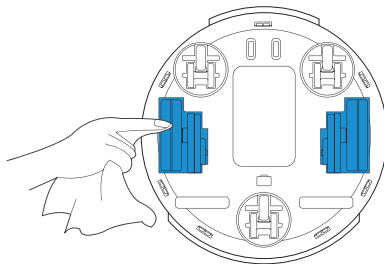

Universal Wheels

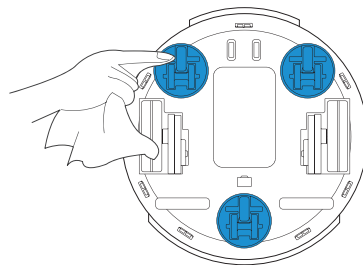

AIVI Camera

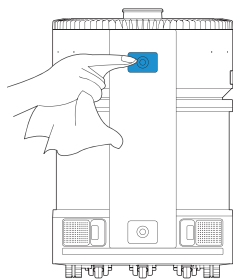

TrueDetect 3D Sensor

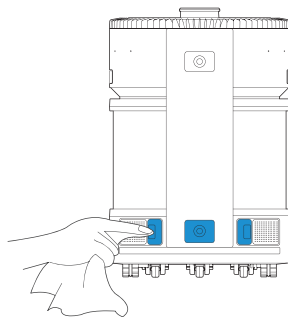

Anti-collision Bumper

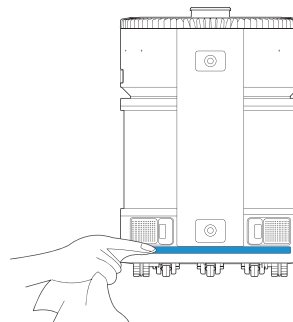

Anti-Drop Sensors

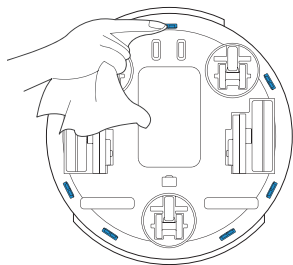

Anti-collision Bumper and Charging Dock Signal Sensors

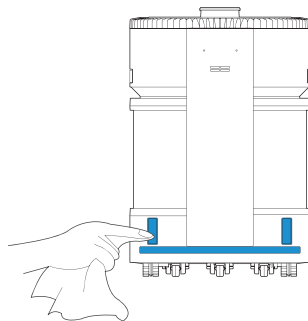

Charging Contacts

1

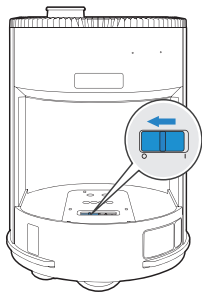

2

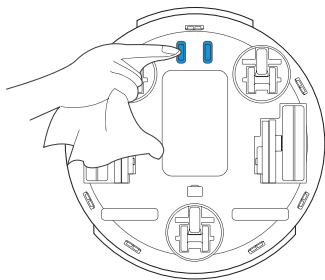

3

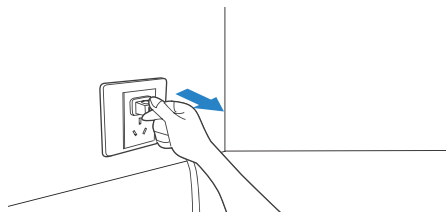

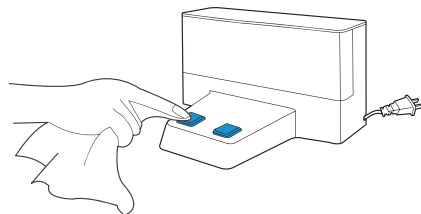

4



5. Troubleshooting

Please use this chart to troubleshoot common problems using AIRBOT.

No.	Problem	Possible cause	Solution
1	AIRBOT will not purify.	AIRBOT power switch is off.	Remove the Filter and turn AIRBOT power switch on.
		AIRBOT battery is low.	Be sure AIRBOT is fully charged before the first use. Uninstall the Filter and turn on the power switch on AIRBOT. Install the Filter again and charge AIRBOT.  flashes white when AIRBOT is charging while  becomes solid white when AIRBOT is fully charged. For everyday use, check if the Charging Dock is plugged in and that the AIRBOT is powered ON. When AIRBOT is not working, keep the Charging Dock plugged in and keep AIRBOT powered ON and charging to make sure it has a full battery to work at any time.
		AIRBOT is not responding and needs to be reset.	Turn the power switch off and on to restart it. If the problem persists, press and hold the RESET Button. AIRBOT will revert to factory settings. Restart the AIRBOT.
2	The Filter gives off a strange smell.	The smell of new materials.	Place AIRBOT in a well-ventilated area and run it until the smell goes away.
		Long-term use of product in rainy weather causes the Filter damp.	Let the Filter get intense sun exposure for about 3 hours before using it.
		Dust and dirt are accumulating at the air inlet and outlet areas and on the Filter.	Clean air inlet, outlet, and Filter as demonstrated in Section 4.
		The Filter has expired.	Visit https://www.ecovacs.com/global to purchase and replace the Filter.

No.	Problem	Possible cause	Solution
3	AIRBOT is having trouble returning to the Charging Dock.	The Charging Dock is out of power.	Make sure that the Charging Dock is fully connected to the power.
		The Infrared Anti-collision Bumper and Charging Dock Signal Sensor is blocked by dirt or debris.	Wipe the Infrared Anti-collision Bumper and Charging Dock Signal Sensor with a soft cotton cloth if there is any dirt or debris..
4	AIRBOT returns to the Charging Dock before the purification is completed.	AIRBOT automatically returns to the Charging Dock when the battery is low.	This is normal behaviour. When AIRBOT is not working, keep the Charging Dock plugged in and keep AIRBOT powered ON and on the Charging Dock to make sure it has a full battery.
		AIRBOT needs to recharge because the complex home environment may reduces purification efficiency.	Tidy up the furniture and the objects on the floor as described in Section 3.
5	AIRBOT is not charging.	The power adapter has not made a connection with the power cord.	Please make sure the power adapter is fully connected with the power cord.
		AIRBOT has not made a connection with the Charging Dock.	Be sure that the Charging Contacts on AIRBOT have made contact with the Charging Contacts on Charging Dock. You can move AIRBOT manually to make the connection if necessary.
		The Charging Contacts are covered with dirt.	Clean the Charging Contacts according to Section 4.
		The Charging Dock is on the carpet.	Place the Charging Dock properly according to Section 3.1.

No.	Problem	Possible cause	Solution
6	AIRBOT does not follow the purification path properly or the map is missing.	After setting purification areas, AIRBOT was switched OFF or was returned to factory settings, or the map was reset.	Create a new map and set the purification areas.
		AIRBOT was manually moved to a new environment.	Once AIRBOT is moved back to the Charging Dock, AIRBOT will recover its map and purification areas. To prevent recovery failure, do not get too close to AIRBOT during the recovery process.
		The Charging Dock is moved, or the home environment is changed greatly.	Restore the original home environment or put the Charging Dock back where it was previously.
7	AIRBOT is having trouble mapping the house.	AIRBOT is followed around while it's mapping.	Do not follow AIRBOT around while it is mapping.
		The furniture and objects on the floor are not put in place.	Tidy up the furniture and the objects on the floor before having AIRBOT start mapping.
8	AIRBOT is not moving smoothly or is deviating from the Air Purification Path.	The universal wheel is tangled with debris.	Remove any debris or hair tangled around the universal wheel.
		The driving wheels are tangled with debris.	Remove any debris or hair tangled around the driving wheels.
		The TrueMapping Distance Sensor of TrueMapping is blocked.	Remove the debris from the TrueMapping Distance Sensor of TrueMapping.
		There are obstructions in the purification path.	Before starting mobile purification, make sure the preset purification pathway is clear.

No.	Problem	Possible cause	Solution
9	AIRBOT often bumps into surrounding objects.	The TrueDetect 3D Sensor and Anti-collision Bumper are dirty or damaged.	Check the sensor and Anti-collision Bumper. If dirty, wipe them gently with a soft cotton cloth. If the problem persists, please contact Customer Care.
		AIRBOT is exposed to strong direct sunlight.	Avoid direct sunlight when AIRBOT is in mobile purification.
		The TrueDetect 3D Sensor can't detect narrow furniture.	Please remove the narrow furniture.
		AIRBOT is in a specular environment during mapping.	It is recommended to delete the purification site in a specular environment.
10	During mobile purification, AIRBOT does not go to the purification areas.	There are obstructions in the purification path. If AIRBOT cannot circumvent, it will purify a spot nearby.	Before starting mobile purification, make sure the preset purification pathway is clear.
		The room door is closed, preventing AIRBOT from following the set path.	
11	AIRBOT is not able to connect to your home Wi-Fi network.	The home Wi-Fi username or password was entered incorrectly.	Enter the correct home Wi-Fi username and password.
		AIRBOT is not within the range of the home Wi-Fi signal.	Make sure AIRBOT is within the Wi-Fi signal range.
		AIRBOT is not ready for network setup yet.	Uninstall the Filter, turn the power switch to "O", and press RESET Button  . AIRBOT is ready for network setup when it emits a voice report.
		AIRBOT does not operate on your home Wi-Fi band.	AIRBOT operates on a 2.4GHz band Wi-Fi signal only. Please make sure your home Wi-Fi meets the requirement.
12	AIRBOT makes much noise when purifying.	The driving wheels and universal wheel are stuck by debris, or the air outlet is blocked.	Clean the driving wheels, universal wheel or air outlet as described in Section 4.
		The AIRBOT air volume is set to high level.	This is normal behaviour.

No.	Problem	Possible cause	Solution
13	Air Quality Monitor is off.	Air Quality Monitor is not connected to power.	Air Quality Monitor must be used with the power connected. Please plug in the USB cable and connect it to a USB port.
		Air Quality Monitor is in poor contact with the USB cable, or the USB cable is in poor contact with the USB port.	Make sure that Air Quality Monitor is connected to the power supply.
14	The data detected by Air Quality Monitor is inconsistent with AIRBOT.	The data may be different. It is normal for PM2.5 to differ $\pm 10\mu\text{g}/\text{m}^3$ and within one value for VOC.	This is normal behaviour. Allow AIRBOT to purify regularly to ensure that the air is sufficiently purified, and the deviation will be reduced accordingly.
	The value displayed by Air Quality Monitor is not consistent with the value displayed by AIRBOT.	The values detected by AIRBOT and Air Quality Monitor in the same space may be different. The difference of PM2.5 is $\pm 10\mu\text{g} / \text{m}^3$, and the difference of VOC is normal within one level.	This is normal behaviour. Allow AIRBOT to purify regularly to ensure that the air is sufficiently purified, and the deviation will be reduced accordingly.
15	Air Quality Monitor cannot connect to ECOVACS HOME App.	Incorrect home Wi-Fi username or password entered.	Enter the correct home Wi-Fi username and password.
		Air Quality Monitor is not within the range of your home Wi-Fi signal.	Make sure Air Quality Monitor is within range of your home Wi-Fi signal.
		The network setup started before Air Quality Monitor is ready.	Press and hold the Function Button to get Air Quality Monitor ready for network setup.
		Air Quality Monitor does not support 2.5 GHz Wi-Fi.	Make sure Air Quality Monitor has been connected with 2.4 GHz Wi-Fi network.
		Incorrect App installed.	Please download and install ECOVACS HOME App.
16	AIRBOT starts Linked Purification unexpectedly.	When Air Quality Monitor detects the air pollution exceeding the standard, AIRBOT will immediately go to the purification area bound with Air Quality Monitor to start Linked Purification.	If there is no need for AIRBOT to purify in certain periods, please set Do Not Disturb period in ECOVACS HOME App.

No.	Problem	Possible cause	Solution
17	Air Quality Monitor is offline in ECOVACS HOME App.	Air Quality Monitor is out of the coverage of the home Wi-Fi signal, or the Wi-Fi signal is unstable.	Make sure Air Quality Monitor is within the Wi-Fi network signal coverage.
		The home Wi-Fi password changed.	Enter the correct home Wi-Fi username and password.
		Air Quality Monitor freezes.	Unplug the USB cable and reconnect it to restart Air Quality Monitor.
18	AIRBOT does not start Linked Purification when Air Quality Monitor detects pollution.	Air Quality Monitor is offline in ECOVACS HOME App.	Please make sure AIRBOT and Air Quality Monitor are both connected to the ECOVACS HOME App and within the home Wi-Fi signal coverage.
		AIRBOT is unable to start Linked Purification while charging on low power or purifying.	This is normal behaviour. When AIRBOT completes the current purification task and the power is still sufficient, it will automatically go to the purification area with Air Quality Monitor to start Linked Purification. In daily use, please do not turn off the power switch on AIRBOT to ensure sufficient power.
19	There is no fragrance when using Air Freshener.	AIRBOT will first purify the air quality to excellent (PM2.5 value is less than 10). Then it will activate the Air Freshener and adjust according to the chosen concentration.	Please wait until the purification completes. If the problem still exist, please contact the customer service.
		The Air Freshener Module is not installed.	Please install the Air Freshener Module.
		The Air Freshener Module reached its service life.	Please replace the Air Freshener Module. For more information for replacements, please visit https://www.ecovacs.com/global .

No.	Problem	Possible cause	Solution
20	AIVI Camera cannot recognize objects.	The cleaning area is not well illuminated.	Smart Recognition requires sufficient lighting. Please make sure the areas to be cleaned are well illuminated.
		AIVI Camera lens is dirty or blocked.	Clean the lens with a clean soft cloth, and make sure the sensor is not blocked.
21	Video Manager cannot open or has no screen.	Wi-fi connection failed.	Check the Wi-Fi connection status. AIRBOT must be in an area with good Wi-Fi signal to enable the Video Manager.
		User authorization is not enabled.	Please check your consent in the Privacy Policy before using the AIRBOT.
		Due to the network latency, you may not be able to open Video Manager temporarily.	Try again later.
		The AIVI Camera is blocked.	Remove the shield.
		AI Camera in App is set to be off.	Set the AI Camera in App to be on.
22	 flashes abnormally when using Fog-free Humidification Module	Insufficient water in Reservoir.	Add water to MAX level.
		Incorrect placement of Fog-free Humidification Module.	Reinstall the Fog-free Humidification Module and make sure it has been placed in the Filter completely and correctly.
		There are some problems in pumping equipment.	Please contact the customer service.
23	No response from OK YIKO Voice Assistant or failure to wake up AIRBOT.	OK YIKO Voice Assistant or Microphone is turned off.	Turn on OK YIKO Voice Assistant or Microphone.

If the problem persists, you can find more solutions in ECOVACS HOME App or contact the Customer Service.

6. Product Specifications

Model	KJ600G-BX11		
Rated Input	24V === 3.75A	Charging Time	About 4h
Charging Dock	CH2110		
Rated Input	24V === 3.75A	Rated Output	24V === 3.75A
Power Adapter	GM95-240375-D		
Rated Input	100-240V~ 2.5A	Rated Output	24V === 3.75A
CADR (PM2.5)	540m³/h		
Formaldehyde Purification Efficiency	High Efficiency	Noise	67dB(A)
The max EIRP	Bluetooth(BR/EDR)		9dBm
	Bluetooth LE		9.5dBm
	2.4GHz Wi-Fi		20dBm
Frequency band of operation	2400-2483.5MHz		

* Due to the need of continuous improvement, the material products shall prevail in kind, and our company reserves the right to update products.

Live Smart. Enjoy Life.

Solltest du mit einer Situation konfrontiert sein, die in dieser Bedienungsanleitung nicht ausreichend behandelt wird, wende dich bitte an das Kundenservicecenter, damit sich ein Techniker mit deinem speziellen Problem bzw. deiner Frage befassen kann.

Weitere Informationen findest du auf der offiziellen Webseite von ECOVACS ROBOTICS: www.ecovacs.com
Das Unternehmen behält sich im Sinne einer kontinuierlichen Verbesserung das Recht auf technische Änderungen und/oder Designänderungen an diesem Produkt vor.

Vielen Dank, dass du dich für den AIRBOT entschieden hast.

INHALT

1. Wichtige Sicherheitshinweise	41
2. Lieferumfang	46
3. Verwendung des AIRBOT	51
4. Wartung	62
5. Fehlerbehandlung	68
6. Technische Daten zum Produkt	77

1. Wichtige Sicherheitshinweise

Beim Gebrauch eines elektrischen Gerätes sind einige grundlegende Sicherheitshinweise zu beachten. Dazu gehören auch die folgenden Hinweise:

LIES ALLE ANWEISUNGEN VOR GEBRAUCH DIESES GERÄTS. BEWAHRE DIESE ANLEITUNG AUF.

1. Dieses Gerät darf von Personen (einschließlich Kindern) mit eingeschränkten körperlichen, sensorischen oder geistigen Fähigkeiten oder mit mangelnder Erfahrung und Kenntnissen nur dann verwendet werden, wenn sie unter Aufsicht stehen oder eine Einführung im Umgang mit dem Gerät von einer für ihre Sicherheit zuständigen Person erhalten haben.
2. Kinder dürfen das Gerät nur unter Beaufsichtigung nutzen, um sicherzustellen, dass sie nicht mit dem Gerät spielen.
3. Dieses Gerät ist zur Verwendung durch Kinder ab acht Jahren oder durch Personen mit eingeschränkten physischen, sensorischen oder geistigen Fähigkeiten bzw. fehlenden Erfahrungen und Kenntnissen geeignet, sofern sie dabei beaufsichtigt oder bezüglich der sicheren Handhabung des Geräts angeleitet werden und die damit verbundenen Gefahren verstanden haben. Kinder dürfen nicht mit dem Gerät spielen. Reinigung und anwenderseitige Wartung dürfen nicht durch unbeaufsichtigte Kinder erfolgen.
4. Räume den zu reinigenden Bereich frei. Entferne Kabel und kleine Gegenstände, in denen sich das Gerät verfangen könnte, vom Boden. Lege Teppichfransen unter den Teppich, und achte darauf, dass Vorhänge, Tischdecken u. Ä. nicht bis zum Boden herunterhängen.
5. Wenn sich im zu reinigenden Bereich Absätze in Form von Stufen oder Treppen befinden, ist das Gerät so zu bedienen, dass die Stufe erkannt wird, ohne dass das Gerät über die Kante fällt. Es kann erforderlich sein, eine physische Barriere an der Kante anzubringen, um ein Herunterfallen des Roboters zu verhindern. Stelle sicher, dass die physische Barriere keine Stolperfalle darstellt.

6. Verwende das Gerät nur gemäß der Beschreibung in dieser Bedienungsanleitung. Verwende nur empfohlene bzw. vom Hersteller angebotene Zubehörteile.
7. Stelle sicher, dass die Netzspannung mit der auf den Typenschildern der Ladestation und des AC-Netzadapters angegebenen Netzspannung übereinstimmt.
8. Verwende das Gerät AUSSCHLIESSLICH für INNENRÄUME im Haushalt. Verwende das Gerät nicht im Freien oder für kommerzielle oder industrielle Anwendungen.
9. Benutze nur den vom Hersteller gelieferten aufladbaren Original-Akku, den Original-AC-Netzadapter und die Original-Ladestation. Nicht wiederaufladbare Batterien sind nicht zulässig. Informationen zum Akku findest du im Abschnitt „Technische Daten“.
10. Verwende das Gerät nicht ohne Filter.
11. Verwende das Gerät nicht in Bereichen, in denen sich brennende Kerzen oder zerbrechliche Gegenstände befinden.
12. Verwende das Gerät nicht in extrem heißen oder kalten Umgebungen (unter -5 °C oder über 40 °C).
13. Verwende das Gerät nicht auf feuchten Flächen oder auf Flächen mit stehendem Wasser. Verwende das Gerät nicht in Bereichen, in denen solche Flächen vorhanden sein könnten.
14. Berühre das Netzkabel oder das Gerät nicht mit nassen Händen.
15. Achte darauf, dass das Netzkabel nicht beschädigt wird. Ziehe oder trage das Gerät, den AC-Netzadapter oder die Ladestation nicht am Netzkabel, verwende das Netzkabel nicht als Haltegriff, klemme es nicht in einer geschlossenen Tür ein, und ziehe es nicht über scharfe Kanten oder Ecken.
16. Achte darauf, dass das Gerät nicht über das Netzkabel fährt. Halte das Netzkabel von heißen Flächen fern.
17. Wenn das Netzkabel beschädigt ist, muss es durch ein vom Hersteller oder Servicevertreter erhältliches spezielles Kabel oder eine spezielle Baugruppe ersetzt werden.
18. Lege das Netzkabel nicht unter Teppiche, Möbel, Produkte usw. Halte das Netzkabel von überfüllten Bereichen fern.

19. Verwende die Ladestation und den AC-Netzadapter nicht, wenn diese beschädigt sind.
20. Verwende das Gerät nicht, wenn das Netzkabel oder die Steckdose beschädigt ist. Verwende das Gerät, den AC-Netzadapter oder die Ladestation nicht, wenn es nicht einwandfrei funktioniert, wenn es heruntergefallen, beschädigt worden, im Freien gelassen worden oder mit Wasser in Berührung gekommen ist. Die Reparatur muss durch den Hersteller oder dessen Kundendienst durchgeführt werden, um Gefahren zu vermeiden.
21. Schalte das Gerät vor dem Reinigen oder Warten durch Umlegen des Betriebsschalters aus.
22. Vor dem Reinigen oder Warten der Ladestation und des AC-Netzadapters muss der Stecker aus der Steckdose gezogen werden.
23. Entferne vor dem Entsorgen des Geräts den Akku. Nimm hierzu das Gerät aus der Ladestation, entferne den AC-Netzadapter und schalte das Gerät durch Umlegen des Betriebsschalters aus.
24. Vor dem Entsorgen des Geräts ist der Akku entsprechend den örtlichen Gesetzen und Vorschriften zu entfernen und zu entsorgen.
25. Wenn die Ladestation und der AC-Netzadapter für längere Zeit nicht verwendet werden, sind sie vom Stromnetz zu trennen.
26. Verwende das Gerät immer gemäß den Anweisungen in dieser Bedienungsanleitung. ECOVACS ROBOTICS übernimmt keine Haftung für Verletzungen und Schäden, die durch unsachgemäße Nutzung entstehen.
27. Der Roboter enthält Akkus, die nur durch geschultes Personal ausgewechselt werden dürfen. Wende dich zum Auswechseln oder Entfernen des Roboterakkus an den Kundendienst.
28. Wenn der Roboter längere Zeit nicht benutzt wird, lade ihn zur Aufbewahrung vollständig auf und schalte ihn aus. Trenne außerdem die Ladestation und den AC-Netzadapter vom Netz.
29. **WARNUNG:** Verwende zum Aufladen des Akkus nur die im Lieferumfang des Geräts enthaltene Ladestation CH2110, Netzteil GM95-240375-D.

30. Dieses Gerät enthält einen UV-C-Sender. Eine unbeabsichtigte Verwendung des Geräts oder eine Beschädigung des Gehäuses kann zur Freisetzung gefährlicher UV-C-Strahlung führen. UV-C Strahlung kann selbst bei geringen Dosen Augen und Haut schädigen. Der UV-C-Sender kann nicht vom Benutzer ausgetauscht werden.

Um den Anforderungen der HF-Strahlenbelastungsrichtlinien zu entsprechen, ist beim Betrieb dieses Gerätes ein Mindestabstand von 20 cm zwischen dem Gerät und Personen einzuhalten.

Um die Einhaltung der Richtlinien zu gewährleisten, sollte der Abstand beim Betrieb nicht geringer sein. Die für diesen Sender verwendete Antenne darf nicht in Verbindung mit anderen Antennen oder Sendern aufgestellt werden.

Die Ausgangsleistung des WLAN-Moduls liegt unter 100 mW.

Geräteaktualisierung

In der Regel werden einige Geräte alle zwei Monate aktualisiert, aber das muss nicht auf jedes Gerät zutreffen.

Einige Geräte, insbesondere solche, die vor mehr als drei Jahren in den Handel kamen, werden nur aktualisiert, wenn eine kritische Schwachstelle

gefunden wurde und behoben wird.

Beachten Sie, dass eine hohe Luftfeuchtigkeit möglicherweise das Wachstum von biologischen Organismen in der Umgebung fördert.

Achten Sie darauf, die Umgebung des Luftbefeuchters nicht feucht oder nass werden zu lassen. Falls Feuchtigkeit auftritt, verringern Sie die Leistung des Luftbefeuchters. Kann die Leistung des Luftbefeuchters nicht verringert werden, verwenden Sie den Luftbefeuchter mit Unterbrechungen. Achten Sie darauf, dass saugfähige Materialien wie Teppiche, Gardinen, Vorhänge oder Tischdecken nicht befeuchtet werden.

Trennen Sie das Gerät während des Befüllens und der Reinigung vom Stromnetz.

Lassen Sie niemals Wasser im Behälter, wenn das Gerät nicht verwendet wird.

Entleeren und reinigen Sie den Luftbefeuchter vor der Lagerung. Reinigen Sie den Luftbefeuchter vor der nächsten Verwendung.

≡	Gleichstrom
~	Wechselstrom



Ordnungsgemäße Entsorgung dieses Produkts

Diese Kennzeichnung gibt an, dass das Produkt EU-weit nicht mit dem Hausmüll entsorgt werden darf. Recyceln Sie das Gerät verantwortungsvoll, um die nachhaltige Wiederverwendung der Materialien zu unterstützen und mögliche Umwelt- oder Gesundheitsschäden durch eine unkontrollierte Abfallentsorgung zu vermeiden. Verwenden Sie zum Recyceln Ihres gebrauchten Geräts entsprechende Rückgabe- und Sammelsysteme, oder wenden Sie sich an den Händler, bei dem Sie das Gerät gekauft haben. Er kann das Produkt sicher entsorgen.

2. Lieferumfang/2.1 Lieferumfang

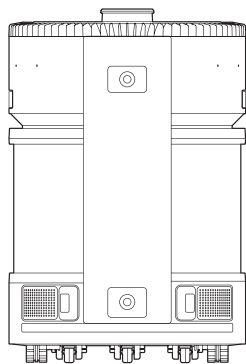

AIRBOT

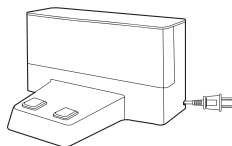

Ladestation



Kurzanleitung



Bedienungsanleitung



UV-Desinfektionsmodul



Luftqualitätsmesser

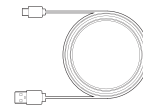

USB-Kabel des
Luftqualitätsmessers

Hinweis: Abbildungen dienen nur als Referenz und können vom tatsächlichen Erscheinungsbild des Produkts abweichen.

2. Lieferumfang/ 2.2 Produktzeichnung

Oben

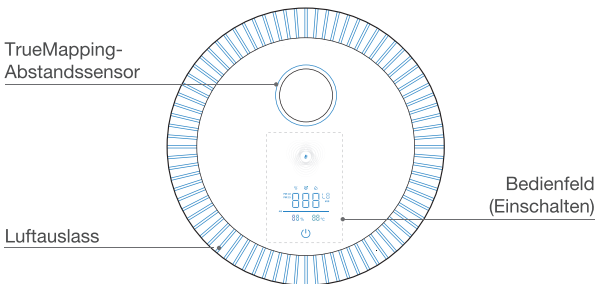

Vorderseite

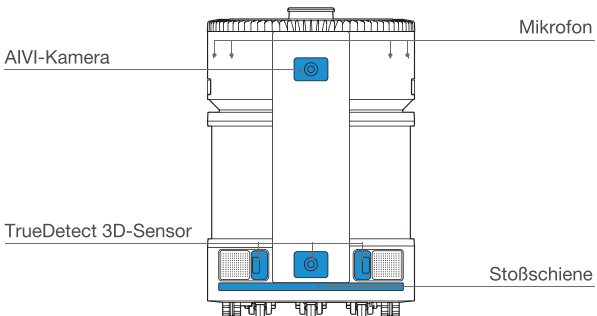

Rückseite

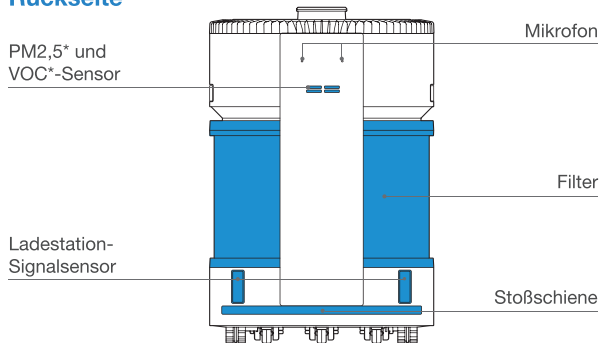

UV-Desinfektionsmodul

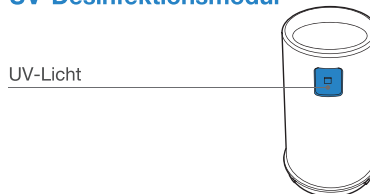

* PM2,5 steht für Partikel in der Atmosphäre mit einem Durchmesser von höchstens 2,5 Mikron.

* VOC steht für flüchtige organische Verbindungen (Volatile Organic Compounds) wie Benzol, Toluol, Formaldehyd usw. AQ (Air Quality, Luftqualität) repräsentiert den PM2,5-Status und den VOC-Status.

Rückseite (Filter deinstalliert)

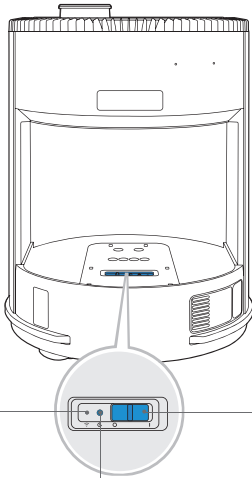

Netzwerk-Setup: Drücke die RESET-Taste.
Wiederherstellung der Werkseinstellungen: Halte die RESET-Taste 5 Sekunden lang gedrückt.

Unterseite

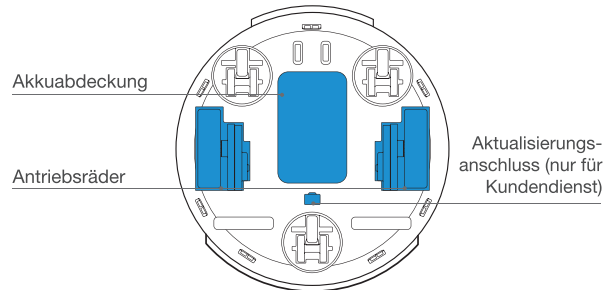
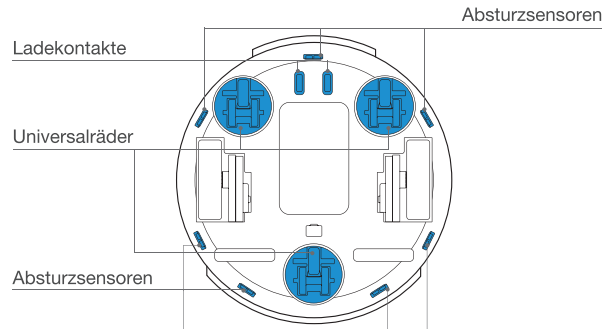

Ladestation

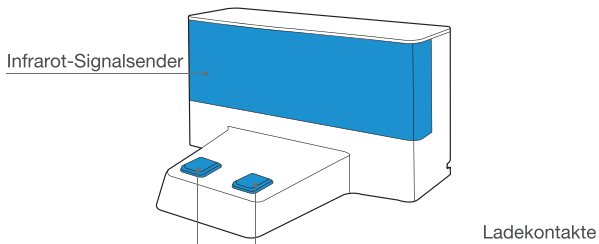

Rückseite der Ladestation (hintere Abdeckung entfernt)

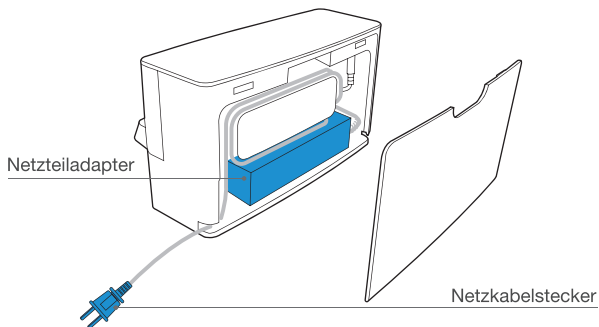

Luftqualitätsmesser

Funktionstaste

WLAN-Anzeige

PM2,5-Wert

AQ-Anzeige
(Air Quality, Luftqualität)

VOC-Anzeige

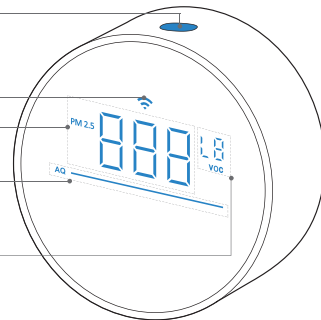

Netzwerk-Setup: Halte die Funktionstaste gedrückt. Die WLAN-Anzeige blinkt ORANGE.

Scanne den QR-Code auf dem Luftqualitätsmesser, um die manuelle Bindung abzuschließen.

Bei abgeschlossenem Netzwerk-Setup: Die WLAN-Anzeige auf dem Luftqualitätsmesser leuchtet WEISS.

Ausschalten des Bildschirms: Drücke die Funktionstaste.

Rufen des AIRBOT: Klicke doppelt auf die Funktionstaste.

USB-Kabel des Luftqualitätsmessers

Typ-C-Stecker

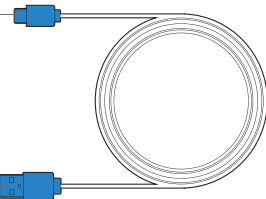

Standard-USB-Stecker

2. Lieferumfang/2.3 Sensoren

Name	Funktionsbeschreibung
TrueMapping-Abstandssensor	Mit der Laserbereichsmessung, die den Abstand zwischen dem AIRBOT und der Umgebung durch den Zeitunterschied der Reflexion misst, kann der Sensor Objekte in der Umgebung zuordnen, während der AIRBOT sich bewegt. Erfassung von 10m
AIVI-Kamera	Mit der Umgebungs-Bildersammlung kann die AIVI-Kamera Videoaufnahmen erkennen und gleichzeitig das Zeichnen der 3D-Karte unterstützen. Der Remote-Sprachanruf wird durch die Interaktion mit dem Mikrofon erkannt. FOV (Diagonal) 148,3
TrueDetect 3D-Sensor	Mit der Infrarotbereichsmessung, die den Abstand zwischen dem AIRBOT und der Umgebung durch den Zeitunterschied der Reflexion misst, kann der Sensor Hindernisse in der Nähe erkennen und vermeiden. Der Erfassungsbereich beträgt 0,8m
PM2,5- und VOC-Sensor	PM2,5-Sensor: Gemäß der Laserstreuung kann der PM2,5-Wert des Orts durch mathematische Modelle und Algorithmen berechnet werden. PM2.5 : Erfassungsbereich: 0-1000µg/m ³ VOC-Sensor: Entsprechend den Widerstandswertänderungen des empfindlichen Elements, die durch die Redoxreaktion des Gases auf der Halbleiteroberfläche verursacht werden, kann der VOC-Sensor die Konzentration von VOC-Gasen im Raum mittels eines Algorithmus berechnen. VOC: Erfassungsbereich: 0-10ppm
Mikrofon	Die Membran wird durch einfallende Schallwellen, verursacht durch die menschliche Stimme, bewegt. So sind Sprachaufzeichnungen möglich und der AIRBOT kann per Sprachsteuerung zugewiesene Aufgaben durchführen. Wirksamer Nachlauf von 8m
Ladestation-Signalsensor	Mit einem Infrarot-Sender in der Ladestation und einem Infrarot-Empfänger im AIRBOT kann der AIRBOT die Position der Ladestation erkennen und beim Empfang des Infrarotsignals eine Verbindung herstellen. Auf diese Weise ist das automatische Aufladen möglich. Signalabdeckung 1m
Absturzsensoren	Mit der Infrarot-Bereichsmessung, die mithilfe des Infrarotsensors an der Unterseite des AIRBOT den Abstand zwischen der Unterseite und dem Boden erkennt, bewegt sich der AIRBOT nicht vorwärts, wenn er sich Stufen nähert oder der identifizierte Abstand den voreingestellten Wert überschreitet, wodurch der Fallschutz realisiert wird. Der Auslöseabstand beträgt 60mm

3. Verwendung des AIRBOT/3.1 Hinweise vor der Verwendung

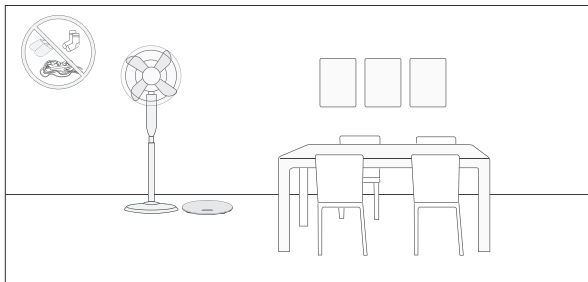

Räume den Bereich vor jedem Gebrauch auf, indem du Möbel an den richtigen Platz stellst und Gegenstände wie Netzkabel und Spielzeug entfernst.

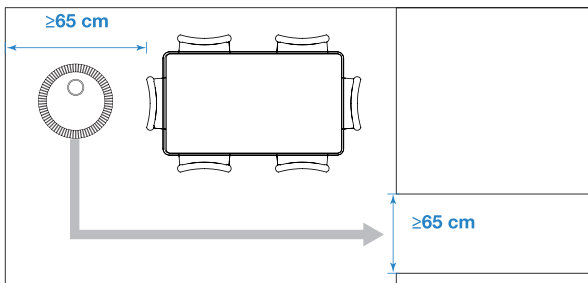

Bereiche, die der AIRBOT durchfahren soll, müssen mindestens 65 Zentimeter breit sein. Während der mobilen Reinigung muss ein Blockieren des AIRBOT vermieden werden.

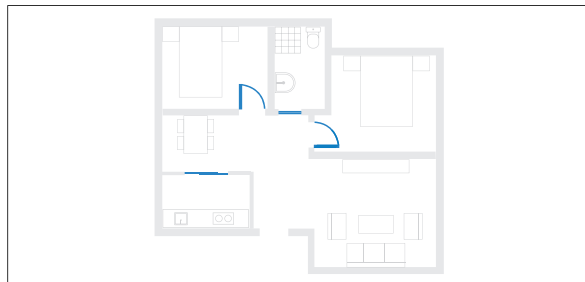

Öffne Zimmertüren, damit der AIRBOT während der ersten mobilen Reinigung die häusliche Umgebung erkunden kann. Stufen können den AIRBOT daran hindern, in das Badezimmer oder die Küche zu fahren.

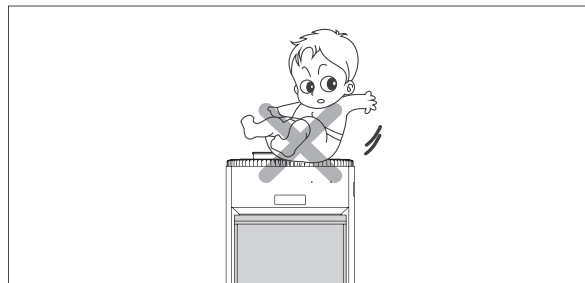

Lege keine Gegenstände auf den AIRBOT und verwende den AIRBOT nicht als Sitz.

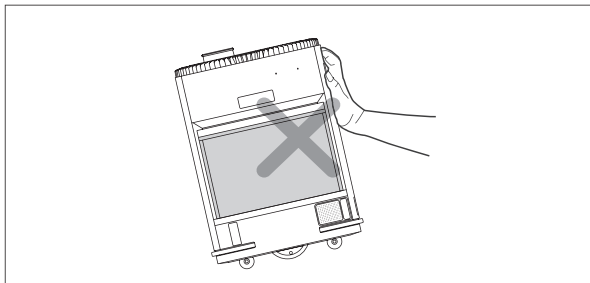

Vermeide ein Umstoßen/Kippen des AIRBOT.

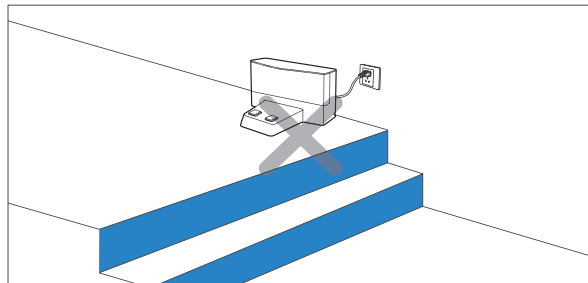

Bringe Schutzgeländer vor Treppen und Stufen an. Stelle die Ladestation nicht in der Nähe von Treppen oder einem Absatz auf, um zu verhindern, dass der AIRBOT über die Kante fällt.

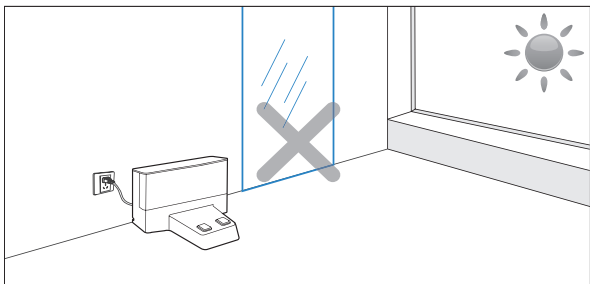

Stelle die Ladestation nicht in direktem Sonnenlicht oder in der Nähe von reflektierenden Objekten wie Spiegeln auf. Das starke Licht und die Reflexion können verhindern, dass der AIRBOT seinen Weg zurück zur Ladestation findet.

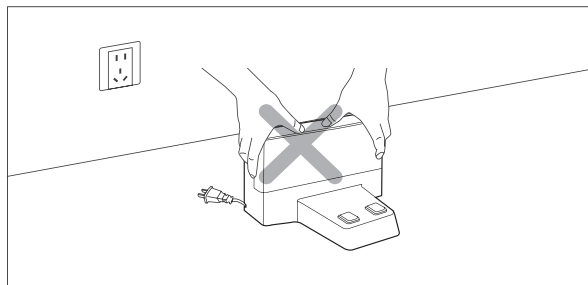

Ändere nicht den Standort der Ladestation. Wenn die Ladestation verschoben wird, kann der AIRBOT sich möglicherweise nicht selbst lokalisieren und die Karte verlieren.

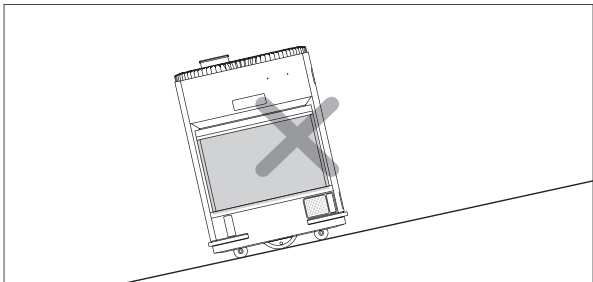

Verwende den AIRBOT nicht auf einer Schräge, um ein Herunterfallen zu verhindern.

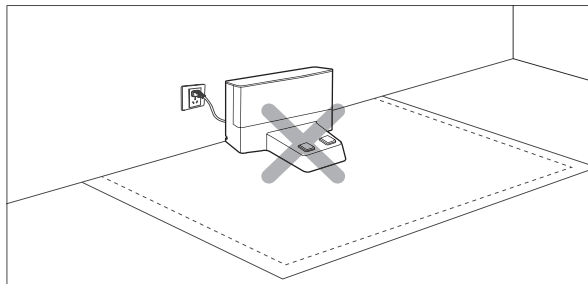

Stelle die Ladestation nicht auf einen Teppich. Der AIRBOT wird möglicherweise nicht aufgeladen.

3. Verwendung des AIRBOT/3.2 Kurzanleitung

1 Schutzmaterialien vom AIRBOT entfernen

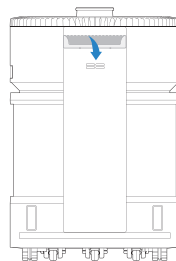
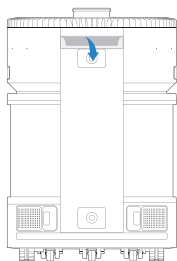
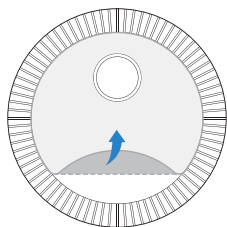

2 Griff herausziehen und Filter entnehmen

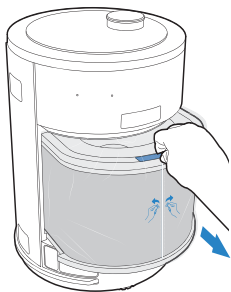

3 Filterpackung entfernen

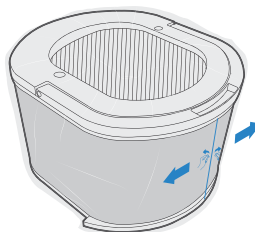

4 Lufterfrischer-Modul einsetzen (separat erhältlich)

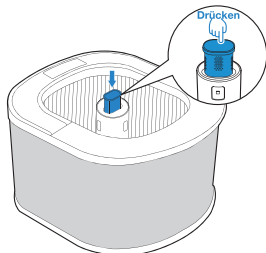

* Erneut drücken, um das Lufterfrischer-Modul (separat erhältlich) zu entfernen.

5 Wasser in das nebelfreie Befeuchtungsmodul geben (separat erhältlich)

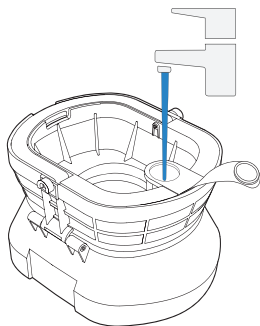

6 Nebelfreies Befeuchtungsmodul installieren (separat erhältlich)

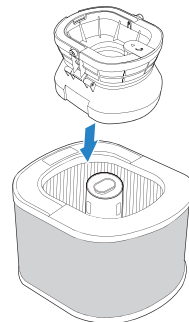

7 Einschalten und Filter installieren

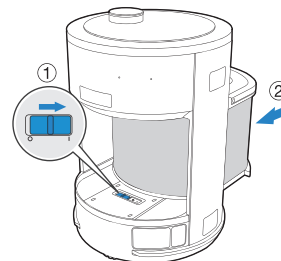

I = EIN, O = AUS

* Der AIRBOT ist eingeschaltet, wenn das Bedienfeld leuchtet.
* Drücken Sie den Filtergriff hinein, bis Sie ein „Klick“ hören.

8 Schutzmaterialien der Ladestation entfernen

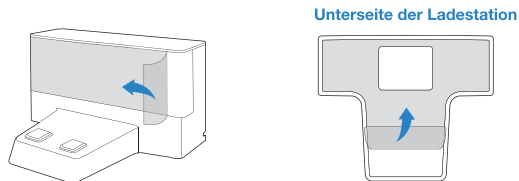

9 Hintere Abdeckung öffnen und Länge des Netzkabels anpassen

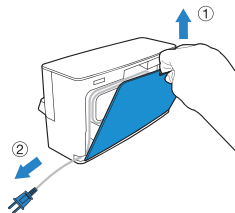

10 Ladestation platzieren

Stelle die Ladestation auf einer ebenen Bodenfläche senkrecht an eine Wand. Halte die unmittelbare Umgebung in einem Abstand von 1,5 m vor der Ladestation und 0,5 m seitlich davon frei von Gegenständen und reflektierenden Oberflächen.

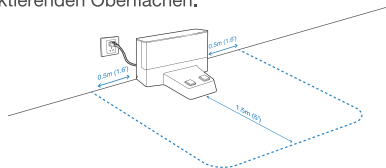

AIRBOT aufladen

Platziere den AIRBOT in der Nähe der Ladestation. Halte auf dem Bedienfeld 3 Sekunden lang gedrückt. Der AIRBOT setzt den Ladevorgang automatisch fort. blinkt, wenn der Ladevorgang beginnt. leuchtet dauerhaft WEISS, wenn der AIRBOT vollständig geladen ist. wird angezeigt, wenn der Akkustand niedrig ist.

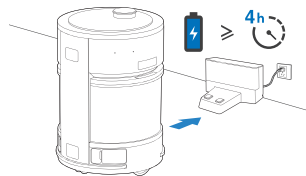

Hinweis:

- * AIRBOT vor dem Laden einschalten
- * AIRBOT vor dem ersten Gebrauch mindestens 4 Stunden lang laden

Luftqualitätsmesser einschalten

1. Wähle den zu überwachenden Raum aus, und verbinde den Luftqualitätsmesser mit einem USB-Anschluss (**Nenneingangsleistung: 5 V = 1 A**) mit dem USB-Kabel.

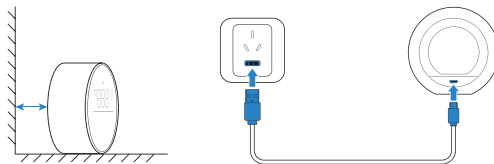

Hinweis:

- * Der Luftqualitätsmesser kann möglicherweise nicht über die USB-Anschlüsse eines Computers mit Strom versorgt werden.
 - * Platziere den Luftqualitätsmesser in aufrechter Stellung und von Wänden entfernt.
2. Nach Herstellung einer USB-Verbindung beginnt der Luftqualitätsmesser mit der Überwachung der Luftqualität.

3. Verwendung des AIRBOT/

3.3 ECOVACS HOME-App

Der AIRBOT kann über die ECOVACS HOME-App bedient werden. Lade die ECOVACS HOME-App herunter, um auf weitere Funktionen zuzugreifen: Mobile Reinigung, Flächenreinigung, Grundreinigung und vernetzte Reinigung.

Methode 1: Scanne den SN-Code, um die ECOVACS HOME-App herunterzuladen.

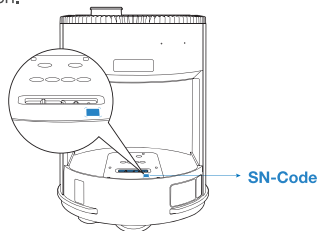

Methode 2: Suche im App Store nach „ECOVACS HOME“, um die ECOVACS HOME-App herunterzuladen.



Hinweis:

1. Stelle vor dem Netzwerk-Setup sicher, dass dein Mobiltelefon mit dem WLAN-Heimnetzwerk verbunden ist.
2. Nach der Installation der ECOVACS HOME-App schließe das Netzwerk-Setup gemäß den Anweisungen der App ab.

3. Verwendung des AIRBOT/

3.4. AIRBOT verwenden

1 Bedienfeld

Taste zum Stummschalten des Mikrofons

UV-Desinfektionsanzeige

PM2,5- und VOC-Anzeige

Lufterfrischungsanzeige

Befeuchtungsanzeige

AQ-Anzeige (Air Quality, Luftqualität)







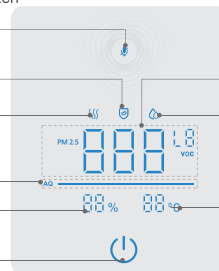



Luftfeuchtigkeitsanzeige











Temperaturanzeige

Standby-Taste



Anzeige	Status
Leuchtet ROT	Mikrofon stummgeschaltet
Leuchtet nicht	Mikrofon nicht stummgeschaltet
Leuchtet WEISS	Akku voll/Standby/Reinigung
Blinkt WEISS	Wird geladen
Blinkt ROT	Fehlerwarnung
Leuchtet ROT	Niedriger Akkuladestand

Anzeige	Status
 Leuchtet WEISS	Lufterfrischung hat begonnen
 Blinkt WEISS	Lufterfrischungsmodul ist leer. Tausche es aus.
 Leuchtet WEISS	UV-Desinfektion hat begonnen
 Blinkt WEISS	UV-Desinfektionsmodul ist außer Betrieb. Tausche es aus.
 Leuchtet WEISS	Befeuchtung hat begonnen
 Blinkt WEISS	Kein Wasser im Wassertank oder Luftbefeuchterfilter abgelaufen
PM2.5	Status
	0-10 — Ausgezeichnet
	11-20 — Gut
	21-50 — Mittel
	> 51 — Schlecht

VOC	Status
	Ausgezeichnet
	Gut
	Mittel
	Schlecht
AQ (Luftqualität)	Status
 BLAU	VOC-Status und PM2,5-Status sind „Ausgezeichnet“.
 GRÜN	VOC-Status oder PM2,5-Status ist „Gut“
 ORANGE	VOC-Status oder PM2,5-Status ist „Mittel“
 ROT	VOC-Status oder PM2,5-Status ist „Schlecht“
Luftfeuchtigkeit	Status
40 bis 45 %	Leichte Luftfeuchtigkeit 
50 bis 55 %	Mittlere Luftfeuchtigkeit  (standardmäßig)
60 bis 65 %	Hohe Luftfeuchtigkeit 

2 Grundreinigung

Drücke , um die standardmäßige Grundreinigung zu aktivieren.

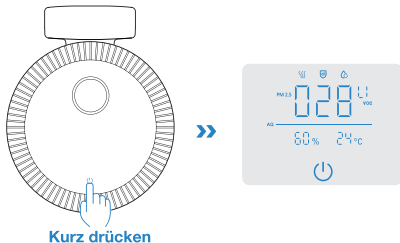

Kurz drücken

3 Mobile Reinigung

Drücke zweimal auf , um zur mobilen Reinigung zu wechseln. Du kannst den Modus auch über die Sprachsteuerung ändern.

* Vergewissere dich, dass der AIRBOT mit der Ladestation verbunden bleibt und der Ladevorgang läuft, bevor du die erste mobile Reinigung durchführst. Wenn die Reinigung aktiviert ist, untersucht der AIRBOT zunächst die häusliche Umgebung, um eine Karte zu erstellen. Bitte folge dem AIRBOT nicht, um die Umgebungserkennung nicht zu beeinträchtigen.

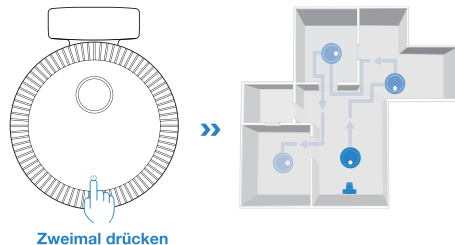

Zweimal drücken

4 Modus- und Luftstromschalter

Du kannst den Luftstrom in der ECOVACS HOME-App oder per Sprachsteuerung einschalten.

5 Lufterfrischung/UV-Desinfektion einschalten

Aktiviere die Lufterfrischung/UV-Desinfektion über die ECOVACS HOME-App.

6 Reinigungsbereiche über den Luftqualitätsmesser binden

Der Luftqualitätsmesser kann die Luftqualität in Echtzeit überwachen und den AIRBOT zum Einschalten der vernetzten Reinigung aufrufen.

Scanne den QR-Code auf dem Luftqualitätsmesser. Schließe das Netzwerk-Setup gemäß den Anweisungen ab. Kehre dann zum AIRBOT-Hauptbildschirm in der ECOVACS HOME-App zurück, und gehe zu „Kartenverwaltung -- Luftqualitätsmesser“, um den entsprechenden Reinigungsbereich auszuwählen und die Bindung abzuschließen.

Hinweis: Der PM2,5-Wert und der VOC-Wert werden nach dem Binden in der App angezeigt.

* Klicke in der App auf die Schaltfläche zum Aufheben der Bindung, um den Luftqualitätsmesser zu trennen.

* Du kannst mehrere Luftqualitätsmesser verwenden, um die Luftqualität in mehreren Räumen zu überwachen. Falls erforderlich, besuche bitte <https://www.ecovacs.com/global>.

7 Vernetzte Reinigung durch Luftqualitätsmesser

Der AIRBOT kann die mobile Luftreinigung automatisch einschalten, wenn der Luftqualitätsmesser auf der Grundlage von Datenverbindungen Verunreinigungen erkennt.

Wenn der Luftqualitätsmesser einen zu hohen PM2,5- oder VOC-Wert feststellt, schaltet der AIRBOT die vernetzte Reinigung ein und bewegt sich automatisch in den Reinigungsbereich, der zur Reinigung mit dem Luftqualitätsmesser verbunden ist. Du kannst den Einstellungswert in der ECOVACS HOME-App ändern.

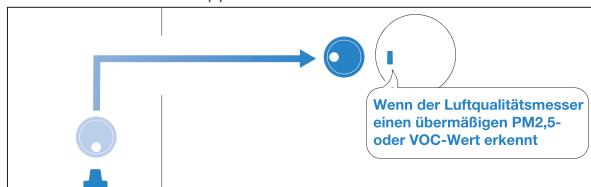



Wenn sowohl der PM2,5- als auch der VOC-Wert den Standard erreichen, kehrt der AIRBOT automatisch zur Ladestation zurück.

8 AIRBOT manuell zur Reinigung rufen

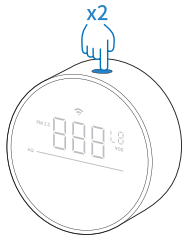
Klicke doppelt auf die Funktionstaste oben auf dem Luftqualitätsmesser, um den AIRBOT in den Reinigungsbereich zu bewegen, der mit dem Luftqualitätsmesser zur Reinigung verbunden ist.



9 Reinigung pausieren/beenden

Grundreinigung: Drücke , um die AIRBOT-Reinigung zu beenden. Drücke  noch einmal, um den AIRBOT zur Reinigung zu aktivieren.

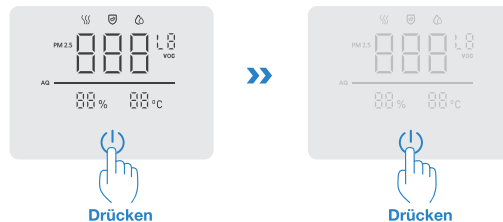

Mobile Reinigung: Wenn sich der AIRBOT im Modus „Mobile Reinigung“ befindet, drücke , um die Reinigung zu unterbrechen; drücke  erneut, um die mobile Reinigung fortzusetzen.

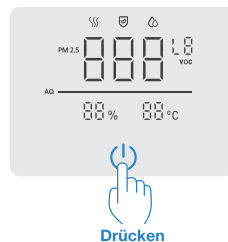

* Während der mobilen Reinigung wird der aktuelle mobile Reinigungszyklus abgebrochen, wenn der AIRBOT länger als 60 Minuten gehalten wurde.

10 Zur Ladestation zurückkehren

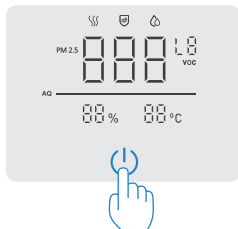

Halte  3 Sekunden gedrückt. Der AIRBOT kehrt automatisch zur Ladestation zurück, um zu laden.



3 Sekunden lang drücken

* Der AIRBOT kehrt automatisch zum Laden zur Ladestation zurück, wenn die mobile Reinigung abgeschlossen ist oder der Akkustand niedrig ist.

11 Kindersicherung EIN/AUS

Halte  und  5 Sekunden gedrückt. Die Kindersicherung wird ein- oder ausgeschaltet, und es werden entsprechende Sprachnachrichten ausgegeben.

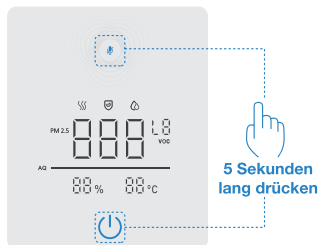

* Du kannst diesen Vorgang manuell in der ECOVACS HOME-App ausführen.

3. Verwendung des AIRBOT/

3.5 Medien

1 AIRBOT über Bluetooth verbinden



3. Verwendung des AIRBOT/3.6

Zur Aufbewahrung ausschalten

Entferne den Filter, und stelle den Betriebsschalter auf „O“.

I = EIN, O = AUS

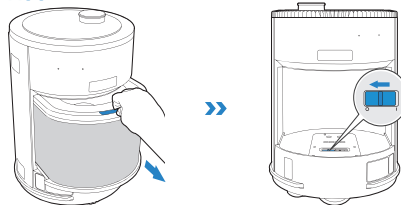

Hinweis:

1. Lasse die Ladestation im täglichen Gebrauch angeschlossen und den AIRBOT eingeschaltet, auch wenn der AIRBOT nicht in Betrieb ist. Lasse den AIRBOT in der Ladestation, um sicherzugehen, dass der Akku jederzeit für den Reinigungsvorgang geladen ist.
2. Wenn du den AIRBOT längere Zeit nicht verwendest, lade ihn vollständig und schalte den Betriebsschalter vor der Lagerung aus. Lade den AIRBOT alle drei Monate auf, um zu verhindern, dass der Akku tiefentladen wird.
3. Wenn sich der Akku zu stark entlädt oder lange nicht verwendet wurde, kann der AIRBOT möglicherweise nicht aufgeladen werden. Wende dich bitte an den Kundendienst.

4. Wartung/4.1 Regelmäßige Wartung

Schalte den Betriebsschalter aus, bevor du Wartungsarbeiten am AIRBOT durchführst. Entferne das Netzkabel, bevor du die Ladestation wartest.

Um die maximale Leistung des AIRBOT dauerhaft zu gewährleisten, führe Wartungsaufgaben und den Austausch der Teile gemäß der nachfolgend angegebenen Häufigkeit aus.

AIRBOT-Teil	Wartungshäufigkeit	Austauschhäufigkeit
Filter	Einmal alle zwei Monate	Ersetzen, wenn die ECOVACS HOME-App dazu auffordert
Nebelfreies Befeuchtungsmodul	Einmal alle sieben Tage	/
Lufterfrischer-Modul (separat erhältlich) *	/	Alle zwei Monate/Ersetzen, wenn die ECOVACS HOME-App dazu auffordert
AIVI-Kamera Antriebsräder TrueDetect 3D-Sensor Absturzsensoren Stoßschiene Ladestation-Signalsensor Ladekontakte Kontakte für UV-Desinfektionsmodul	Einmal alle zwei Monate	/

Hinweis: ECOVACS stellt verschiedene Ersatz- und Zubehörteile her. Wende dich an den Kundendienst, um weitere Informationen zu Ersatzteilen zu erhalten.

* Verwende zu deiner Sicherheit bitte die von ECOVACS hergestellten Lufterfrischer-Module (separat erhältlich).

* Nehmen Sie den Filter vorsichtig heraus, um eine Sekundärverschmutzung durch Staub im Filter zu vermeiden. Stecken Sie den Filter in eine Plastiktüte und verschnüren Sie sie, bevor Sie ihn entsorgen.

4. Wartung/4.2 Nebelfreies Befeuchtungsmodul (separat erhältlich), Filter und Luftauslass

Hinweis:

1. Stelle bei der Wartung sicher, dass sich der AIRBOT nicht im betriebsbereiten Zustand befindet.
2. Es wird empfohlen, den Filter regelmäßig zu warten und zu ersetzen, um eine sekundäre Verschmutzung durch giftige Gase nach längerer Verwendung, wie z. B. PM2,5 und VOC, zu vermeiden.
3. Es wird empfohlen, destilliertes Wasser für die Befeuchtung zu verwenden. Leitungswasser oder Mineralwasser kann Wasserablagerungen auf dem Filter erzeugen. Reinige den Filter und den Behälter regelmäßig, um Geruchsbildung zu vermeiden.

Nebelfreies Befeuchtungsmodul (separat erhältlich) und Filter

- 1 Entnimm den Filter und das nebelfreie Befeuchtungsmodul (separat erhältlich).

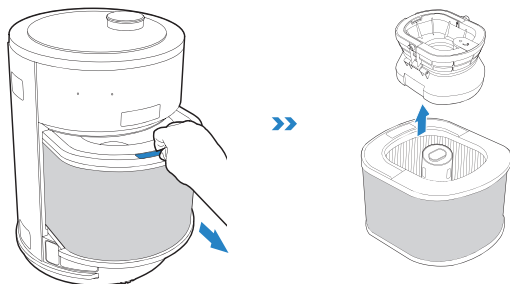

- 2 Reinige den Luftbefeuchterfilter und den Behälter.

Luftbefeuchterfilter

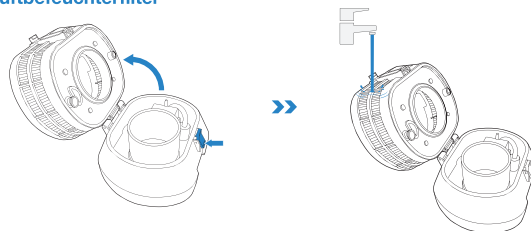

Behälter

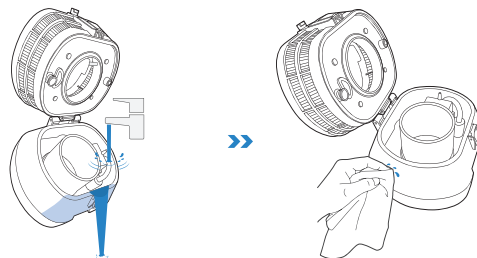

- 3 Entferne das UV-Desinfektionsmodul vom Filter.

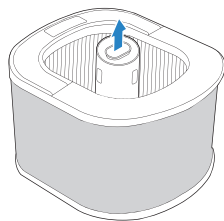

- 4 Reinige den Filter.

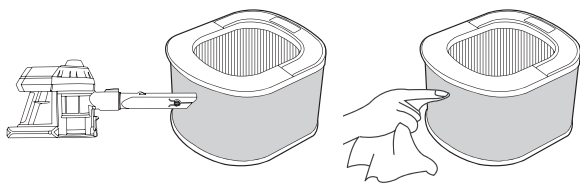

- 5 Lagere das nebelfreie Befeuchtungsmodul (separat erhältlich) 2 bis 3 Stunden an einem kühlen, belüfteten Ort. Lasse den Filter in der Zwischenzeit 2 bis 3 Stunden in der Sonne liegen.

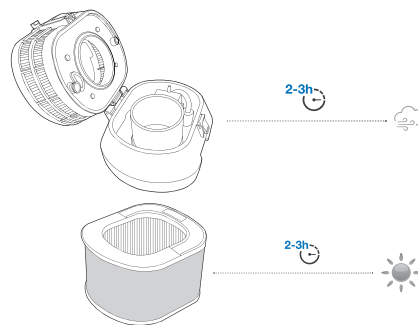

- 6 Installiere den Filter, das nebelfreie Befeuchtungsmodul (separat erhältlich) und das UV-Desinfektionsmodul.

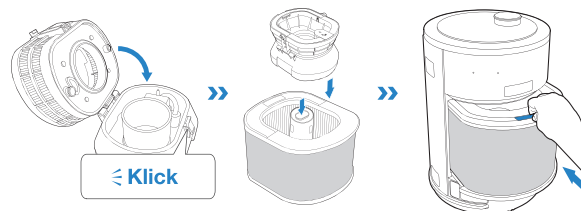

* Decken Sie das nebelfreie Befeuchtungsmodul (separat erhältlich) ab, bis Sie das „Klick“-Geräusch hören.

* Drehen Sie das UV-Desinfektionsmodul zum Einrasten.

* Drücken Sie den Filtergriff hinein, bis Sie ein „Klick“ hören.

Luftauslass

Reinige den Luftauslass regelmäßig mit einem Staubsauger oder einem trockenen Tuch. Dadurch wird sichergestellt, dass die vom AIRBOT abgegebene Luft sauber ist. Wenn du vorhast, den AIRBOT über längere Zeit nicht zu verwenden, wird empfohlen, ihn mit einem sauberen, weichen Tuch abzudecken.

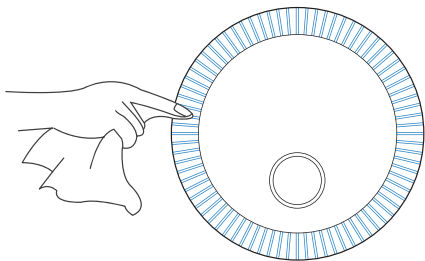
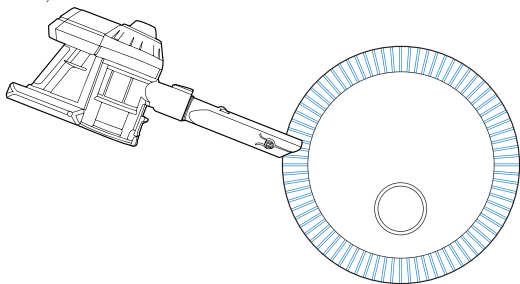

4. Wartung/4.3 Sonstige Bauteile

Hinweis: Schalte den AIRBOT aus, und reinige ihn mit einem trockenen Tuch, bevor du mit den folgenden Arbeiten beginnst. Verwende kein feuchtes Tuch, keine Reinigungslösung und kein Reinigungsspray, um die folgenden Komponenten zu reinigen.

Antriebsräder

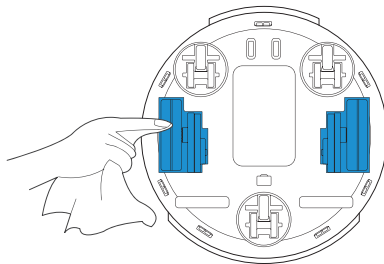

Universalräder

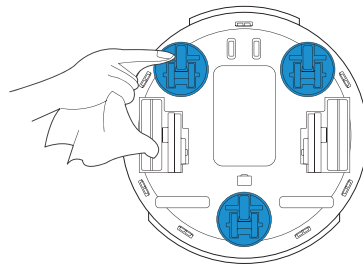

AIVI-Kamera

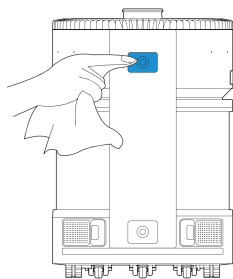

TrueDetect 3D-Sensor

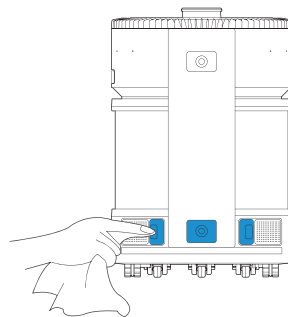

Stoßschiene

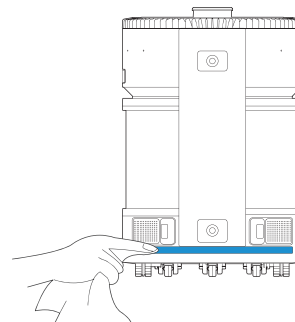

Absturzsensoren

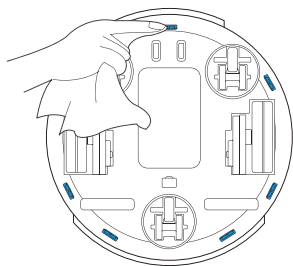

Kollisionsschutzsensoren und Ladestation-Signalsensoren

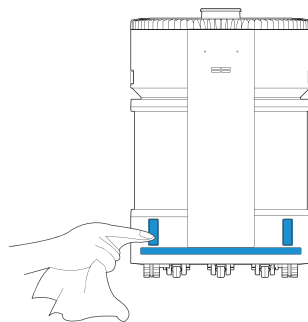

Ladekontakte

1

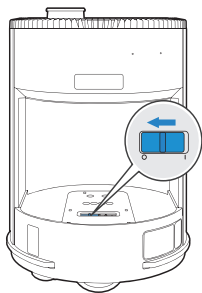

2

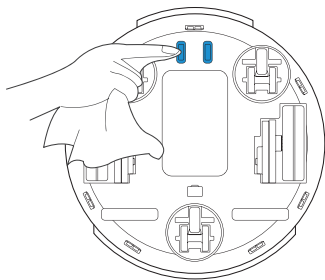

3

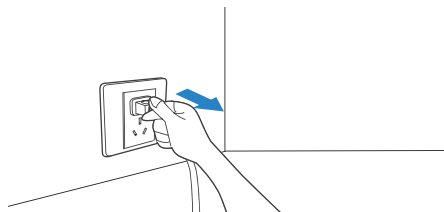

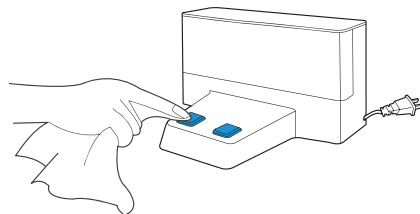

4



5. Fehlerbehandlung

Diese Übersicht dient der Behebung allgemeiner Störungen am AIRBOT.

Nr.	Problem	Mögliche Ursache	Lösung
1	AIRBOT reinigt nicht.	AIRBOT-Betriebsschalter ist ausgeschaltet.	Entferne den Filter, und schalte den AIRBOT-Betriebsschalter ein.
		Der Akkustand des AIRBOT ist niedrig.	Stelle sicher, dass der AIRBOT vor dem ersten Gebrauch vollständig geladen ist. Entferne den Filter, und schalte den AIRBOT-Betriebsschalter ein. Setze den Filter wieder ein, und lade den AIRBOT.  blinkt weiß, wenn der AIRBOT geladen wird, und  leuchtet dauerhaft weiß, wenn der AIRBOT vollständig aufgeladen ist.
		AIRBOT reagiert nicht und muss zurückgesetzt werden.	Überprüfe für den täglichen Gebrauch, ob die Ladestation angeschlossen und der AIRBOT eingeschaltet ist. Wenn der AIRBOT nicht in Betrieb ist, lasse die Ladestation angeschlossen und den AIRBOT eingeschaltet und in der Ladestation, um sicherzustellen, dass er jederzeit über einen vollen Akku verfügt.
			Schalte den Betriebsschalter aus und wieder ein, um das Gerät neu zu starten. Wenn das Problem weiterhin besteht, halte die RESET-Taste gedrückt. Der AIRBOT wird auf die Werkseinstellungen zurückgesetzt. Starte den AIRBOT neu.

Nr.	Problem	Mögliche Ursache	Lösung
2	Der Filter riecht seltsam.	Der Geruch neuer Materialien.	Stelle den AIRBOT in einen gut belüfteten Bereich, und lasse ihn laufen, bis der Geruch verschwindet.
		Die längere Verwendung des Geräts bei Regenwetter führt zur Feuchtigkeit des Filters.	Lasse den Filter ca. 3 Stunden lang intensiver Sonne ausgesetzt, bevor du ihn verwendest.
		Staub und Schmutz sammeln sich an den Lufteinlass- und -auslassbereichen sowie am Filter an.	Reinige Lufteinlass, Luftauslass und Filter, wie in Abschnitt 4 gezeigt.
		Der Filter ist abgelaufen.	Besuche https://www.ecovacs.com/global , um einen neuen Filter zu kaufen.
3	AIRBOT hat Probleme bei der Rückkehr zur Ladestation.	Die Ladestation ist nicht mit Strom versorgt.	Stelle sicher, dass die Ladestation an die Stromversorgung angeschlossen ist.
		Der Infrarot-Kollisionsschutzsensor und der Ladestation-Signalsensor sind durch Schmutz oder Ablagerungen blockiert.	Entferne Verschmutzungen vom Infrarot-Kollisionsschutzsensor und vom Ladestation-Signalsensor mit einem weichen Baumwolltuch.
4	Der AIRBOT kehrt zur Ladestation zurück, bevor er den Reinigungsvorgang beendet hat.	Der AIRBOT kehrt automatisch zur Ladestation zurück, wenn der Akkustand niedrig ist.	Das ist ein normales Verhalten. Wenn der AIRBOT nicht in Betrieb ist, lasse die Ladestation angeschlossen und den AIRBOT eingeschaltet und in der Ladestation, um sicherzustellen, dass der Akku voll ist.
		Der AIRBOT muss aufgeladen werden, da eine komplexe häusliche Umgebung die Reinigungseffizienz verringern kann.	Entferne Möbel und Gegenstände auf dem Boden wie in Abschnitt 3 beschrieben.

Nr.	Problem	Mögliche Ursache	Lösung
5	Der AIRBOT lädt nicht.	Der Netzteiladapter wurde nicht mit dem Netzkabel verbunden.	Stelle sicher, dass der Netzteiladapter vollständig mit dem Netzkabel verbunden ist.
		Der AIRBOT hat keinen Kontakt zur Ladestation.	Stelle sicher, dass die Ladekontakte des AIRBOT Kontakt mit den Ladekontakten der Ladestation haben. Du kannst den Roboter ggf. auch manuell bewegen, um den Kontakt herzustellen.
		Die Ladekontakte sind verschmutzt.	Reinige die Ladekontakte gemäß Abschnitt 4.
		Die Ladestation steht auf einem Teppich.	Platziere die Ladestation gemäß Abschnitt 3.1.
6	AIRBOT folgt dem Reinigungsweg nicht ordnungsgemäß oder die Karte fehlt.	Nach der Einstellung der Reinigungsbereiche wurde der AIRBOT ausgeschaltet oder auf die Werkseinstellungen zurückgesetzt oder die Karte wurde zurückgesetzt.	Erstelle eine neue Karte und lege die Reinigungsbereiche fest.
		AIRBOT wurde manuell in einen neuen Bereich bewegt.	Sobald der AIRBOT zur Ladestation zurückkehrt, werden die Karte und Reinigungsbereiche wiederhergestellt. Um einen Wiederherstellungsfehler zu vermeiden, halte dich während des Wiederherstellungsvorgangs nicht zu nahe am AIRBOT auf.
		Die Ladestation wurde bewegt oder die Wohnumgebung wurde stark verändert.	Stelle die ursprüngliche häusliche Umgebung wieder her oder stelle die Ladestation wieder an den ursprünglichen Ort zurück.

Nr.	Problem	Mögliche Ursache	Lösung
7	AIRBOT hat Probleme beim Erstellen einer Karte des Wohnbereichs.	AIRBOT wird während des Mappings verfolgt.	Folge dem AIRBOT nicht, während er eine Karte erstellt.
		Möbel und Gegenstände auf dem Boden wurden nicht entfernt.	Stelle Möbel an ihren Platz und nimm Gegenstände vom Boden auf, bevor du das AIRBOT-Mapping startest.
8	AIRBOT bewegt sich nicht reibungslos oder weicht vom Reinigungsweg ab.	Das Universalrad ist durch Verunreinigungen blockiert.	Entferne alle Verunreinigungen oder Haare vom Universalrad.
		Die Antriebsräder sind durch Verunreinigungen blockiert.	Entferne alle Verunreinigungen oder Haare von den Antriebsrädern.
		Der TrueMapping-Abstandssensor ist blockiert.	Entferne alle Verunreinigungen vom TrueMapping-Abstandssensor.
		Im Reinigungsweg befinden sich Hindernisse.	Stelle vor Beginn der mobilen Reinigung sicher, dass der voreingestellte Reinigungsweg frei ist.
9	Der AIRBOT stößt häufig an umliegende Objekte.	Der TrueDetect 3D-Sensor und die Stoßschiene sind verschmutzt oder beschädigt.	Überprüfe den Sensor und die Stoßschiene. Entferne Verschmutzungen vorsichtig mit einem weichen Baumwolltuch. Wende dich an den Kundendienst, falls das Problem fortbesteht.
		Der AIRBOT ist starker direkter Sonneneinstrahlung ausgesetzt.	Vermeide direktes Sonnenlicht, wenn sich der AIRBOT in der mobilen Reinigung befindet.
		Der TrueDetect 3D-Sensor kann schmale Möbel nicht erkennen.	Entferne schmale Möbel.
		Der AIRBOT befindet sich während des Mappings in einer spiegelnden Umgebung.	Es wird empfohlen, den Reinigungsbereich in einer spiegelnden Umgebung zu löschen.

Nr.	Problem	Mögliche Ursache	Lösung
10	Der AIRBOT bewegt sich während der mobilen Reinigung nicht in die Reinigungsbereiche.	<p>Im Reinigungsweg befinden sich Hindernisse. Wenn der AIRBOT Hindernisse nicht umgehen kann, reinigt er einen Bereich in der Nähe.</p> <p>Die Zimmertür ist geschlossen und verhindert, dass der AIRBOT dem festgelegten Weg folgt.</p>	Stelle vor Beginn der mobilen Reinigung sicher, dass der voreingestellte Reinigungsweg frei ist.
11	Der AIRBOT kann sich nicht mit dem drahtlosen Heimnetzwerk verbinden.	<p>Die Eingabe des Benutzernamens oder Passworts für das WLAN-Heimnetzwerk war falsch.</p> <p>Der AIRBOT befindet sich außerhalb der Reichweite deines drahtlosen Heimnetzwerk-Signals.</p> <p>AIRBOT ist noch nicht für das Netzwerk-Setup bereit.</p> <p>AIRBOT funktioniert nicht mit dem WLAN-Heimnetzwerk.</p>	<p>Gib den korrekten Benutzernamen und das korrekte Passwort für das WLAN-Heimnetzwerk ein.</p> <p>Vergewissere dich, dass der AIRBOT sich innerhalb der Reichweite deines drahtlosen Heimnetzwerk-Signals befindet.</p> <p>Entferne den Filter, setze den Betriebsschalter auf „0“, und drücke die RESET-Taste . Der AIRBOT ist für das Netzwerk-Setup bereit, sobald ein Sprachbericht ausgegeben wird.</p> <p>Der AIRBOT funktioniert nur mit WLAN-Signalen über 2,4-GHz-Band. Vergewissere dich, dass dein WLAN-Heimnetzwerk diese Bedingung erfüllt.</p>
12	Der AIRBOT verursacht beim Reinigen viel Lärm.	<p>Die Antriebsräder und das Universalrad sind durch Verunreinigungen blockiert oder der Luftauslass ist blockiert.</p> <p>Das Luftvolumen des AIRBOT ist auf einen hohen Wert eingestellt.</p>	<p>Reinige Antriebsräder, Universalrad oder Luftauslass, wie in Abschnitt 4 beschrieben.</p> <p>Das ist ein normales Verhalten.</p>

Nr.	Problem	Mögliche Ursache	Lösung
13	Der Luftqualitätsmesser ist ausgeschaltet.	Der Luftqualitätsmesser ist nicht an die Stromversorgung angeschlossen.	Der Luftqualitätsmesser muss mit angeschlossenem Strom verwendet werden. Stecke das USB-Kabel ein und schließe es an einen USB-Anschluss an.
		Der Luftqualitätsmesser hat einen schlechten Kontakt mit dem USB-Kabel oder das USB-Kabel hat einen schlechten Kontakt mit dem USB-Anschluss.	Achte darauf, dass der Luftqualitätsmesser an die Stromversorgung angeschlossen ist.
14	Die vom Luftqualitätsmesser erkannten Daten stimmen nicht mit dem AIRBOT überein.	Die Daten können abweichen. Es ist normal, dass PM _{2,5} um $\pm 10 \mu\text{g}/\text{m}^3$ und VOC um einen Wert abweicht.	Das ist ein normales Verhalten. Lasse den AIRBOT regelmäßig reinigen, um sicherzustellen, dass die Luft ausreichend gereinigt wird. So werden auch Abweichungen geringer.
	Der vom Luftqualitätsmesser angezeigte Wert stimmt nicht mit dem von AIRBOT angezeigten Wert überein.	Die Werte, die vom AIRBOT und vom Luftqualitätsmesser im selben Raum erkannt werden, können unterschiedlich sein. Es ist normal, dass PM _{2,5} um $\pm 10 \mu\text{g}/\text{m}^3$ und VOC um einen Wert abweicht.	Das ist ein normales Verhalten. Lasse den AIRBOT regelmäßig reinigen, um sicherzustellen, dass die Luft ausreichend gereinigt wird. So werden auch Abweichungen geringer.
15	Der Luftqualitätsmesser kann keine Verbindung zur ECOVACS HOME-App herstellen.	Die Eingabe des Benutzernamens oder Passworts für das WLAN-Heimnetzwerk war falsch.	Gib den korrekten Benutzernamen und das korrekte Passwort für das WLAN-Heimnetzwerk ein.
		Der Luftqualitätsmesser befindet sich außerhalb der Reichweite deines drahtlosen Heimnetzwerk-Signals.	Vergewissere dich, dass sich der Luftqualitätsmesser innerhalb der Reichweite deines drahtlosen Heimnetzwerk-Signals befindet.
		Das Netzwerk-Setup wurde gestartet, bevor der Luftqualitätsmesser bereit war.	Halte die Funktionstaste gedrückt, um den Luftqualitätsmesser für das Netzwerk-Setup vorzubereiten.
		Der Luftqualitätsmesser unterstützt kein 2,5-GHz-WLAN-Netz.	Achte darauf, dass der Luftqualitätsmesser mit einem 2,4-GHz-WLAN-Netz verbunden ist.
		Die falsche App wurde installiert.	Lade die ECOVACS HOME-App herunter und installiere sie.

Nr.	Problem	Mögliche Ursache	Lösung
16	Der AIRBOT startet die vernetzte Reinigung unerwartet.	Wenn der Luftqualitätsmesser eine Luftverschmutzung feststellt, die über dem Standard liegt, bewegt sich der AIRBOT sofort in den Reinigungsbereich, der mit dem Luftqualitätsmesser verbunden ist, um mit der vernetzten Reinigung zu beginnen.	Wenn der AIRBOT in bestimmten Zeiträumen nicht reinigen muss, stelle den „Bitte nicht stören“-Zeitraum in der ECOVACS HOME-App ein.
17	Der Luftqualitätsmesser ist in der ECOVACS HOME-App offline.	Der Luftqualitätsmesser befindet sich außerhalb der Reichweite des WLAN-Signals, oder das WLAN-Signal ist instabil.	Stelle sicher, dass sich der Luftqualitätsmesser innerhalb der WLAN-Netzwerksignalabdeckung befindet.
		Das Passwort für das WLAN-Heimnetzwerk wurde geändert.	Gib den korrekten Benutzernamen und das korrekte Passwort für das WLAN-Heimnetzwerk ein.
		Der Luftqualitätsmesser friert ein.	Entferne das USB-Kabel und schließe es wieder an, um den Luftqualitätsmesser neu zu starten.
18	Der AIRBOT startet die vernetzte Reinigung nicht, wenn der Luftqualitätsmesser Verunreinigungen erkennt.	Der Luftqualitätsmesser ist in der ECOVACS HOME-App offline.	Stelle sicher, dass der AIRBOT und der Luftqualitätsmesser mit der ECOVACS HOME-App und innerhalb der Abdeckung des WLAN-Heimnetzwerks verbunden sind.
		Der AIRBOT kann die vernetzte Reinigung nicht starten, während er wegen niedrigem Akkustand gerade geladen wird oder die Reinigung läuft.	Das ist ein normales Verhalten. Wenn der AIRBOT die aktuelle Reinigungsaufgabe abgeschlossen hat und die Leistung noch ausreicht, bewegt er sich automatisch in den Reinigungsbereich, der mit dem Luftqualitätsmesser verbunden ist, um die vernetzte Reinigung zu starten. Schalte bei der täglichen Verwendung den Betriebsschalter des AIRBOT nicht aus, um eine ausreichende Stromversorgung sicherzustellen.

Nr.	Problem	Mögliche Ursache	Lösung
19	Bei der Verwendung des Lufterfrischers entsteht kein Duft.	AIRBOT reinigt zunächst die Luftqualität auf eine ausgezeichnete Qualität (PM2,5-Wert liegt unter 10). Danach wird der Lufterfrischer aktiviert und entsprechend der gewählten Konzentration eingestellt.	Warte, bis die Reinigung abgeschlossen ist. Wende dich an den ECOVACS Kundendienst, falls das Problem fortbesteht.
		Das Lufterfrischer-Modul wurde nicht eingesetzt.	Setze das Lufterfrischer-Modul ein.
		Das Lufterfrischer-Modul hat das Ende seiner Lebensdauer erreicht.	Ersetze das Lufterfrischer-Modul. Weitere Informationen zu Ersatzzubehör findest du unter https://www.ecovacs.com/global .
20	Die AIVI-Kamera kann Objekte nicht erkennen.	Der Reinigungsbereich wurde nicht ausreichend beleuchtet.	Für die intelligente Erkennung ist eine ausreichende Beleuchtung erforderlich. Sorge für eine gute Beleuchtung der zu reinigenden Bereiche.
		Die Linse der AIVI-Kamera ist verschmutzt oder blockiert.	Reinige die Linse mit einem sauberen, weichen Tuch, und achte darauf, dass der Sensor nicht blockiert ist.

Nr.	Problem	Mögliche Ursache	Lösung
21	Der Video-Manager kann nicht geöffnet werden oder hat keinen Bildschirm.	WLAN-Verbindung fehlgeschlagen.	Überprüfe den WLAN-Verbindungsstatus. Der AIRBOT muss sich in einem Bereich mit gutem WLAN-Signal befinden, damit der Video-Manager aktiviert werden kann.
		Benutzerautorisierung ist nicht aktiviert.	Bitte überprüfe deine Zustimmung in der Datenschutzrichtlinie, bevor du den AIRBOT verwendest.
		Aufgrund der Netzwerklatenz kannst du den Video-Manager möglicherweise vorübergehend nicht öffnen.	Versuche es später erneut.
		Die AIVI-Kamera ist blockiert.	Entferne die Schutzabdeckung.
		Die AIVI-Kamera ist in der App ausgeschaltet.	Schalte die AIVI-Kamera in der App ein.
22	 blinkt ungewöhnlich, wenn das nebelfreie Befeuchtungsmodul verwendet wird.	Nicht genügend Wasser im Behälter.	Fülle Wasser bis zur MAX-Markierung ein.
		Falsche Platzierung des nebelfreien Befeuchtungsmoduls.	Setze das nebelfreie Befeuchtungsmodul erneut ein und stelle sicher, dass es sich vollständig und korrekt im Filter befindet.
		Es gibt ein Problem mit der Pumpvorrichtung.	Wende dich an den Kundendienst.
23	Keine Antwort vom OK YIKO Sprachassistenten oder Fehler beim Aktivieren des AIRBOT.	Der OK YIKO Sprachassistent oder das Mikrofon ist deaktiviert.	Aktiviere den OK YIKO Sprachassistenten oder das Mikrofon.

Wenn das Problem weiterhin besteht, findest du weitere Lösungen in der ECOVACS HOME-App oder wende dich an den Kundendienst.

6. Technische Daten zum Produkt

Modell	KJ600G-BX11		
Nenneingangsleistung	24 V \equiv 3,75 A	Ladezeit	Etwa 4 h
Ladestation	CH2110		
Nenneingangsleistung	24 V \equiv 3,75 A	Nennausgangsleistung	24 V \equiv 3,75 A
Netzteiladapter	GM95-240375-D		
Nenneingangsleistung	100-240 V \sim 2,5 A	Nennausgangsleistung	24 V \equiv 3,75 A
CADR (PM2,5)	540m ³ /h		
Effizienz der Formaldehydreinigung	Hohe Effizienz	Lärm	67 dB(A)
Die maximale EIRP	Bluetooth(BR/EDR)		9dBm
	Bluetooth LE		9.5dBm
	2,4-GHz WLAN		20dBm
Frequenzbereich für den Vorgang		2400-2483.5MHz	

* Aufgrund der Notwendigkeit einer kontinuierlichen Verbesserung haben die materiellen Produkte Vorrang und unser Unternehmen behält sich das Recht vor, die Produkte zu aktualisieren.

Live Smart. Enjoy Life.

En caso de encontrar problemas no descritos en este Manual de Instrucciones, póngase en contacto con nuestro Centro de Atención al Cliente, donde un técnico le orientará debidamente.

Para obtener más información, visite el sitio web oficial de ECOVACS ROBOTICS: www.ecovacs.com
La compañía se reserva el derecho a realizar cambios tecnológicos o de diseño en sus productos para seguir mejorándolos continuamente.

Gracias por confiar en AIRBOT.

CONTENIDO

1. Instrucciones importantes de seguridad	80
2. Contenido de la caja	85
3. Uso del AIRBOT	90
4. Mantenimiento	101
5. Solución de problemas	107
6. Especificaciones del producto.....	116

1. Instrucciones importantes de seguridad

Al usar un dispositivo eléctrico, observe siempre las precauciones básicas de seguridad, incluidas las que se indican a continuación:

ANTES DE USAR ESTE DISPOSITIVO, LEA ATENTAMENTE TODAS LAS INSTRUCCIONES

CONSERVE ESTAS INSTRUCCIONES

1. Este dispositivo no está diseñado para que lo utilicen personas (incluidos niños) con capacidades físicas, sensoriales o mentales reducidas, o que carezcan de experiencia y conocimientos, a menos que se les supervise o hayan recibido instrucción en relación con el uso del dispositivo por parte de una persona responsable de su seguridad.
2. Se debe supervisar a los niños para asegurarse de que no juegan con el dispositivo
3. Este dispositivo pueden utilizarlo niños mayores de 8 años y personas con capacidades físicas, sensoriales o mentales reducidas, o cualquier persona sin experiencia ni conocimiento sobre este tipo de dispositivos, siempre que se les supervise o se les haya instruido sobre su uso seguro y comprendan los peligros potenciales. Este dispositivo no es un juguete. Los niños no deben limpiar o realizar el mantenimiento de este dispositivo sin supervisión.
4. Despeje el área que desea purificar. Retire del suelo los cables de alimentación y los pequeños objetos que se puedan enredar en el dispositivo. Doble los flecos de las alfombras bajo estas y levante las cortinas o manteles que pudieran estar a nivel del suelo.
5. Si en la zona de purificación existe un desnivel debido a la presencia de un escalón o escaleras, le recomendamos que controle el dispositivo para cerciorarse de que sea capaz de detectar el escalón sin caerse. Para evitar la caída del robot, puede ser necesario colocar una barrera física en el borde. Asegúrese de que la barrera física no suponga un riesgo de tropiezo.
6. Use el dispositivo únicamente como se describe en este manual. Emplee solo accesorios

- recomendados o vendidos por el fabricante.
7. Cerciórese de que su suministro eléctrico coincide con el voltaje de tensión que figura en la estación de carga y el adaptador de CA.
 8. Diseñado para uso EXCLUSIVO en ESPACIOS INTERIORES. No utilice el dispositivo al aire libre ni en espacios comerciales o industriales.
 9. Use únicamente la batería recargable, el adaptador de CA y la estación de carga originales del fabricante incluidos con el aparato. Este dispositivo no permite el uso de baterías no recargables. Para obtener información acerca de la batería, consulte la sección de especificaciones.
 10. No utilice el producto si carece de los filtros.
 11. No ponga en marcha el dispositivo en un lugar donde haya velas encendidas u objetos frágiles.
 12. No use el dispositivo en entornos extremadamente fríos o calientes (temperatura inferior a $-5\text{ }^{\circ}\text{C}$ [$23\text{ }^{\circ}\text{F}$] o superior a $40\text{ }^{\circ}\text{C}$ [$104\text{ }^{\circ}\text{F}$]).
 13. No use el dispositivo sobre superficies mojadas o con agua estancada. No utilice el aparato en zonas en las que pueda estar presente.
 14. No toque el enchufe ni el aparato con las manos húmedas.
 15. Tenga cuidado de no dañar el cable de alimentación. No emplee el cable de alimentación para tirar del dispositivo, el adaptador de CA o la estación de carga, ni para transportarlos. No lo use tampoco a modo de asa. No cierre la puerta si el cable de alimentación queda atrapado ni coloque el cable sobre bordes afilados o esquinas.
 16. No permita que el dispositivo pase por encima del cable de alimentación. Mantenga el cable de alimentación alejado de superficies calientes.
 17. Si el cable de alimentación eléctrico está dañado, deberá ser reemplazado por el fabricante o por un técnico de servicio por un sistema o un cable especial.
 18. No pase el cable de alimentación por debajo de alfombras, muebles, otros productos, etc. Mantenga el cable de alimentación alejado de zonas concurridas.
 19. No utilice la estación de carga ni el adaptador de CA si presenta daños.

20. No use el dispositivo si el cable de alimentación o el enchufe están dañados. No use el dispositivo, el adaptador de CA ni la estación de carga si no funcionan correctamente, si han sufrido una caída, si están dañados, si han permanecido en el exterior o si han entrado en contacto con agua. En ese caso, el fabricante o un técnico de servicio deberán repararlos para evitar posibles riesgos.
21. Antes de realizar tareas de limpieza y mantenimiento en el dispositivo, apague el interruptor de alimentación.
22. Retire el enchufe de la toma de corriente antes de llevar a cabo la limpieza y el mantenimiento de la estación de carga y el adaptador de CA.
23. Antes de extraer la batería del dispositivo para desecharla, retire el dispositivo de la estación de carga y del adaptador de CA, y apague el interruptor de alimentación.
24. Antes de desechar el dispositivo, extraiga la batería y deséchela de acuerdo con las leyes y normativas locales.
25. Si no prevé usar la estación de carga o el adaptador de CA durante un tiempo prolongado, desenchúfela.
26. El dispositivo debe usarse respetando lo establecido en este manual de instrucciones. ECOVACS ROBOTICS no asume ninguna responsabilidad por los daños o lesiones causados por un uso inadecuado.
27. El robot contiene baterías que solo puede sustituir personal cualificado. Para sustituir la batería del robot, póngase en contacto con el servicio de atención al cliente.
28. Si no se va a utilizar el robot durante un periodo prolongado de tiempo, cargue por completo el robot, apáguelo para guardarlo y desenchufe la estación de carga y el adaptador de CA.
29. **AVISO:** Para recargar la batería, utilice únicamente la estación de carga CH2110 y el adaptador de red GM95-240375-D que se suministran con este dispositivo.
30. Este dispositivo contiene un emisor UV-C. Un uso inadecuado del dispositivo o la existencia de desperfectos en la carcasa

puede producir una radiación peligrosa de UV-C. La radiación UV-C puede causar lesiones oculares y cutáneas, incluso en pequeñas dosis. El usuario no puede sustituir el emisor UV-C.

De acuerdo con los requisitos de exposición a la radiofrecuencia, se debe mantener una distancia de al menos 20 cm entre el dispositivo y el usuario mientras el dispositivo esté en marcha.

Para garantizar el cumplimiento de la normativa, no se recomienda situarse a una distancia inferior. La antena empleada para este transmisor no debe colocarse ni utilizarse en conjunto con ninguna otra antena o transmisor.

La potencia de salida del módulo de Wi-Fi es inferior a 100 mW.

Actualización del dispositivo

Algunos dispositivos suelen actualizarse cada dos meses, pero esta periodicidad no es siempre tan exacta.

Algunos dispositivos, especialmente los que salieron a la venta hace más de tres años, solo se actualizarán si se encuentra y soluciona una vulnerabilidad crítica.

Tenga en cuenta que los altos niveles de humedad pueden favorecer el crecimiento de organismos biológicos en el ambiente.

No permita que el área alrededor del humidificador se humedezca o moje. Si apareciera humedad, reduzca el volumen de salida del humidificador. Si no se puede reducirlo, utilícelo de forma intermitente. No permita que se humedezcan materiales absorbentes, como alfombras, cortinas o manteles.

Desenchufe el dispositivo durante su llenado y limpieza.

Nunca deje agua en el depósito cuando no utilice el dispositivo.

Vacíe y limpie el humidificador antes de guardarlo.

Límpielo antes de usarlo la próxima vez.

≡	Corriente continua
~	Corriente alterna



Eliminación correcta de este producto

Esta marca indica que este producto no se debe desechar con otros residuos domésticos en la UE. Para evitar posibles daños al medioambiente o la salud derivados del vertido no regulado de residuos, recicle el producto de manera responsable para fomentar la reutilización sostenible de los recursos materiales. Para desechar el dispositivo usado, siga los procedimientos de recogida y reciclado adecuados o consulte con el proveedor a quien compró el producto. Este podrá encargarse de reciclar el producto de forma segura.

2. Contenido de la caja/2.1 Contenido de la caja

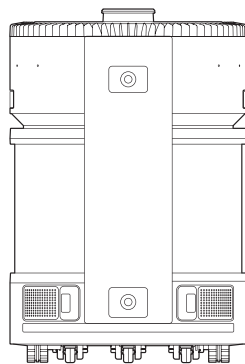

AIRBOT

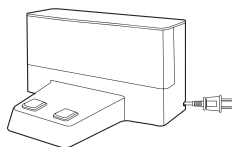

Estación de carga



Guía de inicio rápido



Manual de instrucciones



Módulo de desinfección
UV



Monitor de calidad del aire

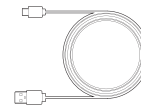

Cable USB del monitor de
calidad del aire

Nota: Las figuras e ilustraciones se muestran solo como referencia y pueden ser diferentes del aspecto real del producto.

2. Contenido de la caja/2.2 Esquema del producto

Parte superior

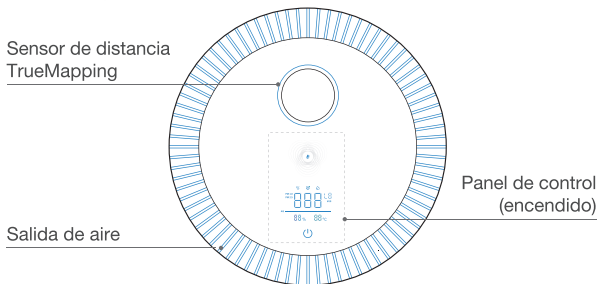

Parte delantera

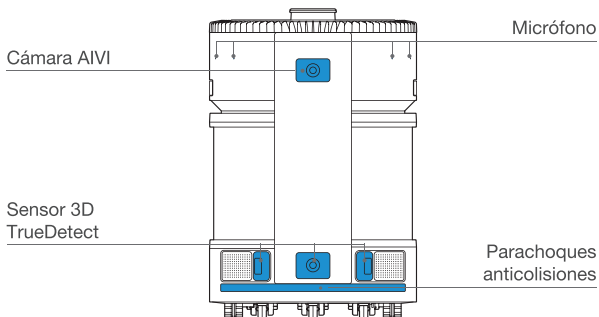

Volver

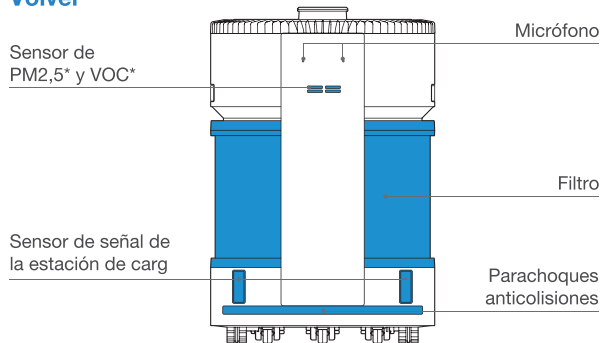

Módulo de desinfección UV



* PM2,5 hace referencia a las partículas presentes en la atmósfera que tienen un diámetro igual o inferior a 2,5 micras.

* VOC hace referencia a los compuestos orgánicos volátiles, como benceno, tolueno, formaldehído, etc. AQ (calidad del aire) representa un valor total que comprende tanto el estado de PM2,5 como el estado de VOC.

Parte posterior (sin filtro)

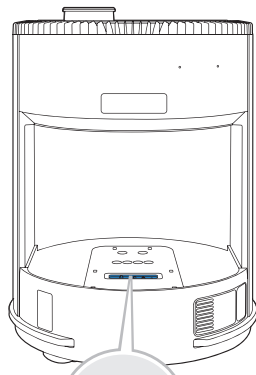

Luz indicadora de Wi-Fi

Interruptor de alimentación

Botón de reinicio
(RESET) 

("I" = ENCENDIDO;
"O" = APAGADO)

Para configurar la red: Pulse el botón de reinicio (RESET).

Para restablecer los ajustes de fábrica: Pulse el botón de reinicio (RESET) durante 5 segundos.

Parte inferior

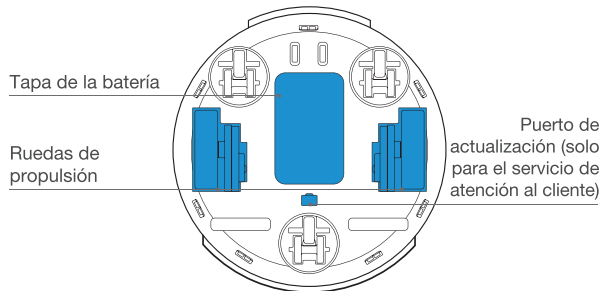
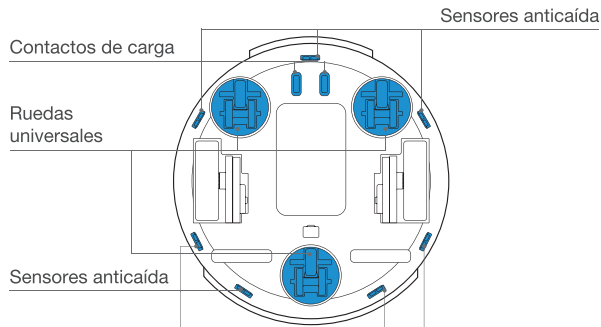

Estación de carga

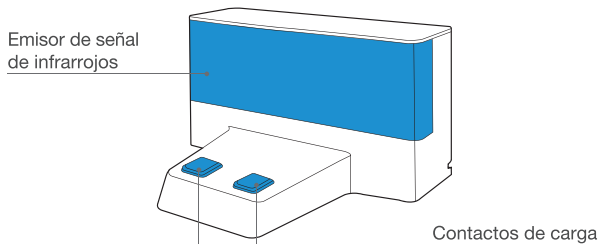

Parte posterior de la estación de carga (cubierta posterior abierta)

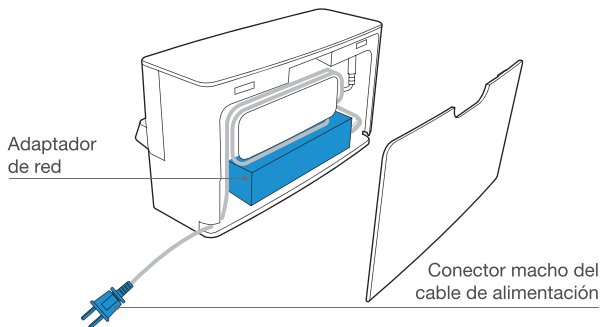

Monitor de calidad del aire

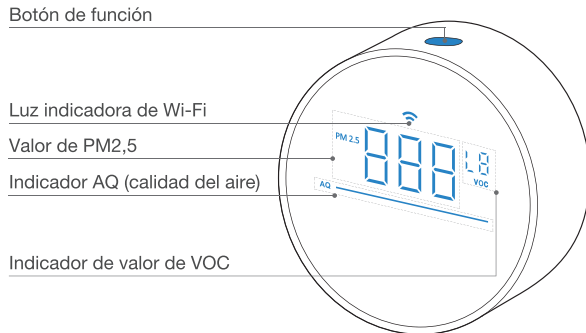

Para configurar la red: Mantenga pulsado el botón de función; el indicador de Wi-Fi parpadea en NARANJA.

Escanee el código QR del monitor de calidad del aire para completar la vinculación manual.

Configuración de red completada: El indicador de Wi-Fi del monitor de calidad del aire se ilumina en BLANCO.

Para desactivar la pantalla: Pulse el botón de función.

Para llamar al AIRBOT: Haga doble clic en el botón de función.

Cable USB del monitor de calidad del aire

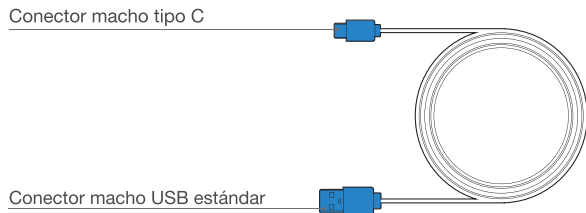

2. Contenido de la caja/2.3 Sensores

Nombre	Descripción funcional
Sensor de distancia TrueMapping	Un sistema de medición láser mide la distancia entre el AIRBOT y los alrededores en función del tiempo de reflexión; de esta forma, el sistema puede trazar un mapa de los objetos de alrededor mientras el AIRBOT se mueve. Detección de 10m
Cámara AIVI	Mediante la colección de imágenes de los alrededores captadas con la cámara basada en IA, puede crear un vídeo y, a su vez, facilitar la elaboración de un mapa 3D. Mediante la interacción con el micrófono, puede efectuar llamadas de voz remotas. FOV (diagonal) 148,3
Sensor 3D TrueDetect	Un sistema de medición por infrarrojos mide la distancia entre el AIRBOT y los alrededores en función del tiempo de reflexión; esto permite identificar y evitar los obstáculos que hay cerca. La distancia de detección es de 0,8m
Sensor de PM2,5 y VOC	Sensor de PM2,5: Mediante la dispersión de la luz láser, es posible calcular el valor de PM2,5 del lugar aplicando un modelo matemático y un algoritmo. PM2,5: Rango de detección: 0-1000µg/m ³ Sensor de VOC: Según los cambios que se producen en el valor de resistencia del elemento sensible causados por la reacción REDOX del gas en la superficie del semiconductor, el sensor de VOC puede calcular la concentración de VOC en el espacio localizado mediante el algoritmo. VOC: Rango de detección: 0-10ppm
Micrófono	Cuando alguien habla, el diafragma vibra; esto permite grabar voz y ordenar al AIRBOT que realice una tarea mediante el control por voz. Estela efectiva de 8m
Sensor de señal de la estación de carga	Al colocar el emisor de infrarrojos en la estación de carga y el receptor de infrarrojos en el AIRBOT, este último es capaz de identificar la posición de la estación de carga y de conectarse a ella cuando recibe la señal de infrarrojos para efectuar la recarga automáticamente. Cobertura de la señal 1m
Sensor anticaída	El AIRBOT tiene un sensor de infrarrojos en la parte inferior que se encarga de medir por infrarrojos la distancia entre la base del AIRBOT y el suelo; de esta forma, el AIRBOT no seguirá avanzando si detecta la presencia de escaleras o si la distancia medida supera el valor predefinido, lo cual evita las caídas. La distancia de activación es de 60nm

3. Uso del AIRBOT/3.1 Notas antes del uso

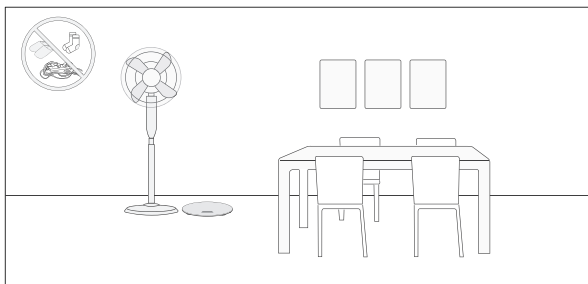

Antes de cada uso, ordene la zona colocando los muebles en su sitio y retirando todo tipo de objetos del suelo, como cables y juguetes.

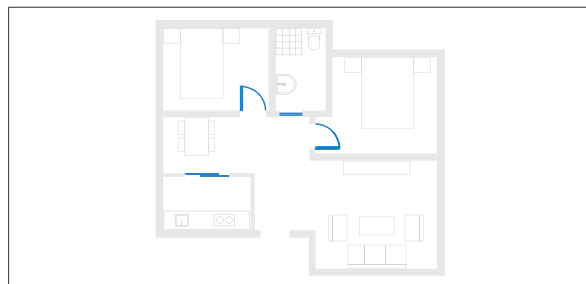

Abra las puertas de la estancia para que el AIRBOT pueda explorar el entorno doméstico durante la primera purificación móvil. Es posible que el AIRBOT no pueda entrar en el baño y la cocina debido a los umbrales.

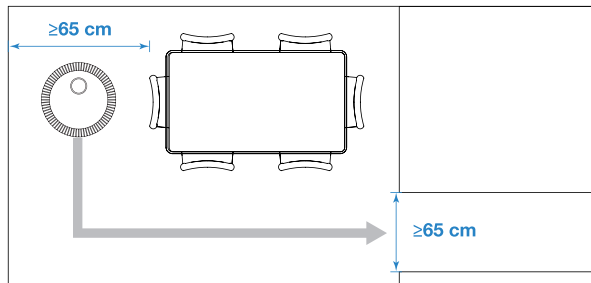

El AIRBOT puede atravesar espacios cuya anchura no sea inferior a 65 cm. Evite bloquear el paso del AIRBOT durante la purificación móvil.



No coloque nada encima del AIRBOT y no utilice el AIRBOT para sentarse.

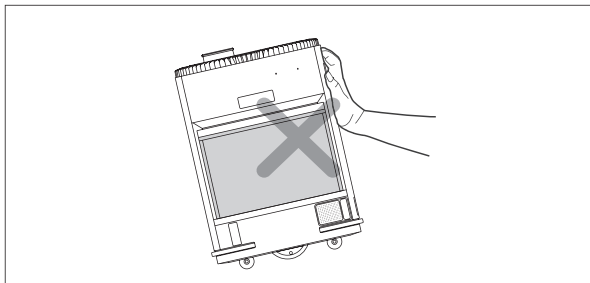

No empuje ni vuelque el AIRBOT.

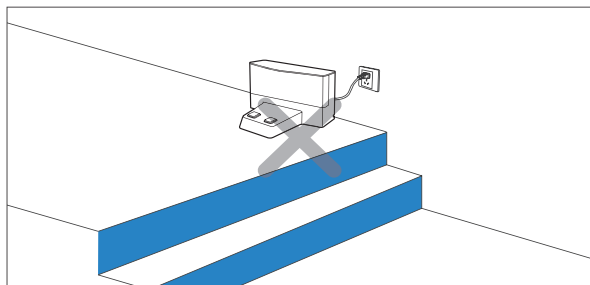

Coloque una barandilla al principio de unas escaleras y en el borde de un escalón. Para evitar que el AIRBOT se caiga, no coloque la estación de carga cerca de escaleras o de un desnivel.

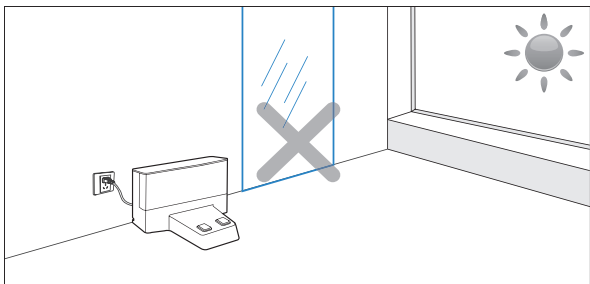

No coloque la estación de carga cerca de la luz directa del sol ni de objetos reflectantes, como espejos. El AIRBOT podría no encontrar el camino de vuelta a la estación de carga como consecuencia de la luz intensa o el reflejo.

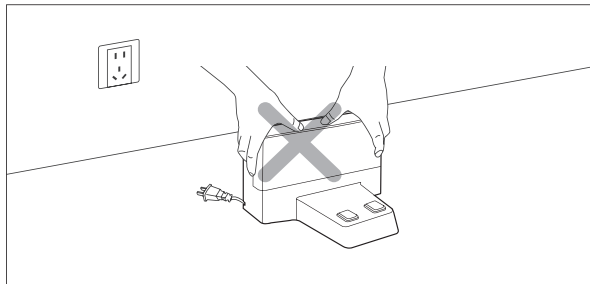

Evite mover la estación de carga. Si se mueve la estación de carga, puede que el AIRBOT no se ubique y pierda el mapa.

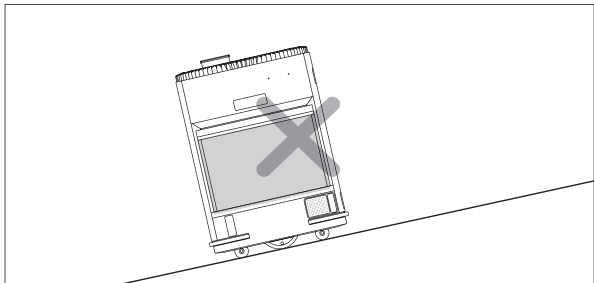

No utilice el AIRBOT en suelos con desnivel para evitar que se caiga.

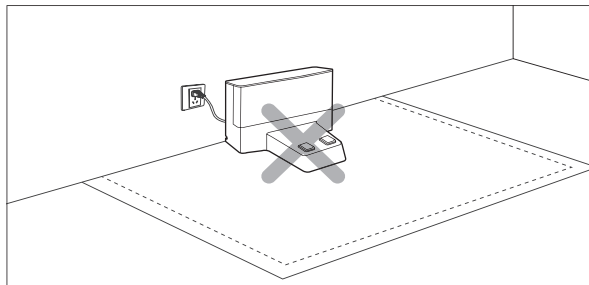

No coloque la estación de carga sobre una alfombra. Es posible que el AIRBOT no se recargue.

3. Uso del AIRBOT/3.2 Inicio rápido

1 Retire los materiales de protección del AIRBOT

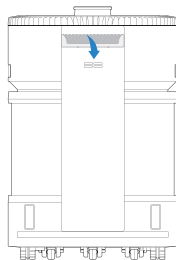
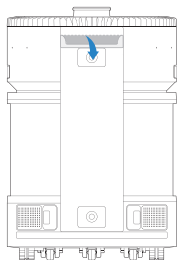
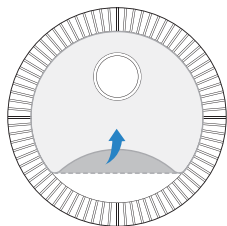

2 Tire del asa y extraiga el filtro

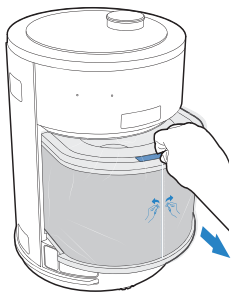

3 Retire el paquete del filtro

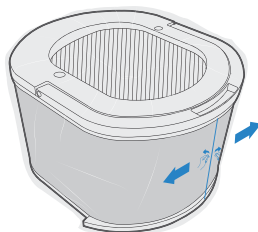

- 4 Instale el módulo del ambientador (se vende por separado)

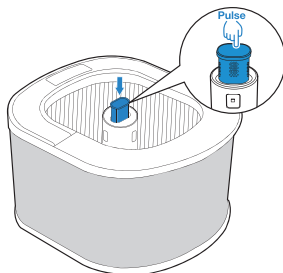

* Pulse de nuevo para quitar el módulo del ambientador (se vende por separado).

- 5 Añada agua al módulo de humidificación sin niebla (se vende por separado)

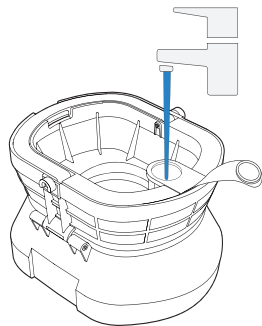

- 6 Instale el módulo de humidificación sin niebla (se vende por separado)

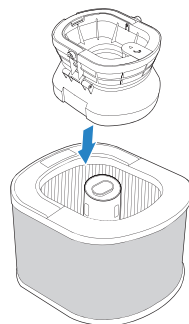

- 7 Encienda e instale el filtro

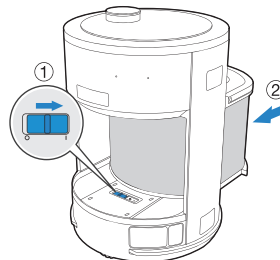

"I" = ENCENDIDO; "O" = APAGADO.

* Mientras el AIRBOT esté encendido, el panel de control permanecerá iluminado.

* Empuje el mango del filtro hasta que escuche el sonido de "clic".

8 Retire el material protector de la estación de carga

Parte inferior de la estación de carga

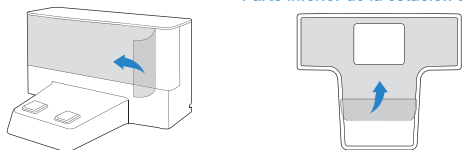

9 Abra la cubierta posterior y ajuste la longitud del cable de alimentación

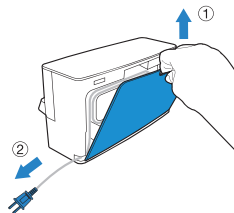



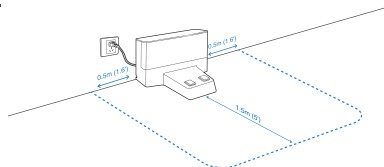

10 Coloque la estación de carga

Coloque la estación de carga contra la pared, sobre una superficie nivelada y con la base en posición perpendicular al suelo. Deje un espacio libre de 1,5 m (5') delante y de 0,5 m (1,6') a ambos lados, y cerciórese de que la zona esté libre de objetos y superficies reflectantes.



Cargue el AIRBOT

Coloque el AIRBOT cerca de la estación de carga. Mantenga pulsado  en el panel de control durante 3 segundos. El AIRBOT regresará automáticamente para cargarse.  parpadea cuando comienza la carga.  se enciende de color BLANCO fijo cuando el AIRBOT está completamente cargado.  aparece cuando la batería está baja.

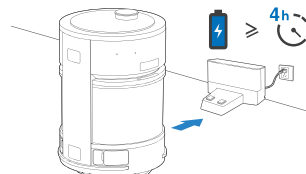

Nota:

- * Antes de cargar el AIRBOT, enciéndalo.
- * Antes de utilizar el AIRBOT por primera vez, cárguelo al menos durante 4 horas.

Encienda el monitor de calidad del aire

1. Elija la estancia que desea monitorizar y conecte el monitor de calidad del aire a un puerto USB (**entrada nominal: 5 V, = 1 A**) con el cable USB.

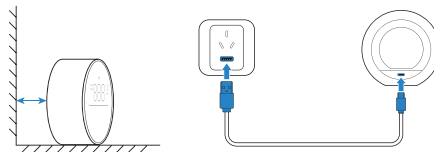

Nota:

- * Es posible que el monitor de calidad del aire no pueda recibir alimentación a través de los puertos USB del ordenador.
 - * Coloque el monitor de calidad del aire en vertical y no lo ponga pegado a la pared.
2. Una vez que efectúe la conexión USB, el monitor de calidad del aire comienza a controlar la calidad del aire.

3. Uso del AIRBOT/

3.3 Aplicación ECOVACS HOME

El AIRBOT se puede manejar a través de la aplicación ECOVACS HOME. Descargar

La aplicación ECOVACS HOME ofrece acceso a otras funciones: purificación móvil, purificación de área, purificación básica y purificación vinculada.

Método 1: Escanee el código SN para descargar la aplicación ECOVACS HOME.

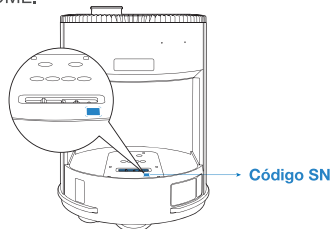

Método 2: Busque "ECOVACS HOME" en el App Store para descargar la aplicación.



Nota:

1. Antes de configurar la red, asegúrese de que el teléfono móvil esté conectado a una red Wi-Fi doméstica.
2. Después de instalar la aplicación ECOVACS HOME, configure la red siguiendo las instrucciones que se proporcionan en la aplicación.

3. Uso del AIRBOT/

3.4 Uso del AIRBOT

1 Panel de control

Botón para silenciar micrófono

Indicador de desinfección UV

Indicador de ambientador

Indicador AQ (calidad del aire)

Indicador de valor de humedad

Botón de modo de espera

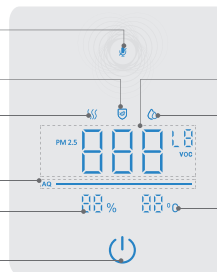





















Indicador de PM2,5 y VOC

Indicador de humidificación

Indicador de valor de temperatura

Indicador	Estado
ROJO fijo	Silenciar micrófono
Se apaga	Activar micrófono
BLANCO fijo	Batería cargada/En espera/Purificación en curso
BLANCO intermitente	Cargando
Parpadeo ROJO	Alerta de avería
ROJO fijo	Batería baja

Indicador	Estado
 BLANCO fijo	Ambientador activado
 BLANCO intermitente	El módulo de ambientador está vacío. Sustitúyalo.
 BLANCO fijo	Desinfección UV activada
 BLANCO intermitente	El módulo de desinfección UV está fuera de servicio. Sustitúyalo.
 BLANCO fijo	Humidificación iniciada
 BLANCO intermitente	No hay agua en el depósito o el filtro de humidificación ha caducado
PM2.5	Estado
	0-10 — — Excelente
	11-20 — — Bueno
	21-50 — — Medio
	> 51 — — Malo

VOC	Estado
	Excelente
	Bueno
	Medio
	Deficiente
AQ (calidad del aire)	Estado
 AZUL	Tanto el estado de VOC como el estado de PM2,5 son excelentes
 VERDE	El estado de VOC o el estado de PM2,5 es bueno
 NARANJA	El estado de VOC o el estado de PM2,5 es medio
 ROJO	El estado de VOC o el estado de PM2,5 es malo
Valor de humedad	Estado
40-45 %	Humedad baja 
50-55 %	Humedad media  (predeterminada)
60-65 %	Humedad alta 

2 Purificación básica

Pulse  para activar el modo predeterminado de purificación básica.

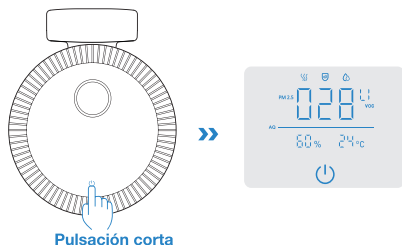

3 Purificación móvil

Pulse  dos veces para cambiar al modo de purificación móvil. También puede cambiar de modo mediante el control por voz.

* Asegúrese de que el AIRBOT permanezca conectado a la estación de carga y que siga cargando antes de la primera purificación móvil. Cuando se active la purificación, el AIRBOT explorará primero el entorno doméstico para crear un mapa. No continúe si la operación de reconocimiento del entorno realizada por el AIRBOT se ve afectada.

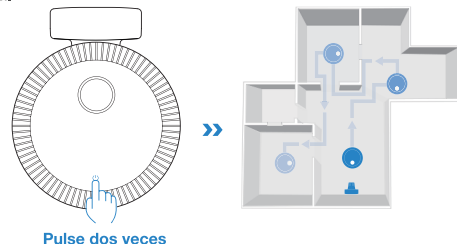

4 Interruptor de modo y flujo de aire

Puede activar el flujo de aire en la aplicación ECOVACS o mediante el control por voz.

5 Activar la función de ambientador/desinfección UV

Active la función de ambientador/desinfección UV mediante la aplicación ECOVACS HOME.

6 Vincular áreas de purificación a través del monitor de calidad del aire

El monitor de calidad del aire puede controlar la calidad del aire en tiempo real y solicitar al AIRBOT que active la purificación vinculada.

Escanee el código QR del monitor de calidad del aire. Configure la red según las instrucciones. A continuación, vuelva a la pantalla principal de AIRBOT en la aplicación ECOVACS y vaya a "Map Management --- Air Quality Monitor" (Gestión de mapas --- Monitor de calidad del aire) para seleccionar el área de purificación correspondiente para completar la vinculación.

Nota: Los valores de PM2,5 y de VOC se mostrarán en la aplicación después de la vinculación.

- * Haga clic en el botón de desvinculación de la aplicación para desvincular el monitor de calidad del aire.
- * Puede utilizar varios monitores de calidad del aire para controlar la calidad del aire de otras estancias. Si es necesario, visite <https://www.ecovacs.com/global>.

7 Purificación vinculada a través del monitor de calidad del aire

El AIRBOT puede activar automáticamente la purificación móvil si el monitor de calidad del aire detecta contaminación mediante la interconexión de datos.

Cuando el monitor de calidad del aire detecte un valor excesivo de PM2,5 o VOC, el AIRBOT activará el modo de purificación vinculada y se dirigirá automáticamente al área de purificación vinculada al monitor de calidad del aire para iniciar la purificación. Puede cambiar el valor configuración en la aplicación ECOVACS HOME.

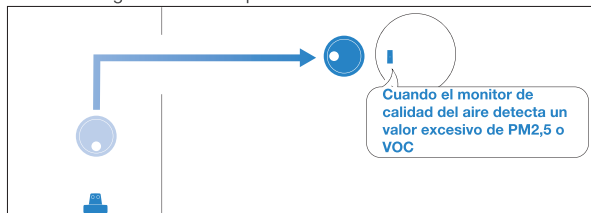

En cuanto los valores de PM2,5 y de VOC vuelvan a ser normales, el AIRBOT regresará automáticamente a la estación de carga.

8 Activar manualmente la purificación con AIRBOT

Haga doble clic en el botón de función situado en la parte superior del monitor de calidad del aire para que el AIRBOT se dirija al área de purificación vinculada al monitor de calidad del aire para iniciar la purificación.

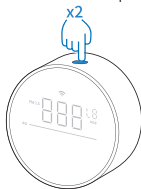

9 Pausar/finalizar purificación

Purificación básica: Pulse para que el AIRBOT deje de purificar. Pulse de nuevo para activar la purificación con AIRBOT.

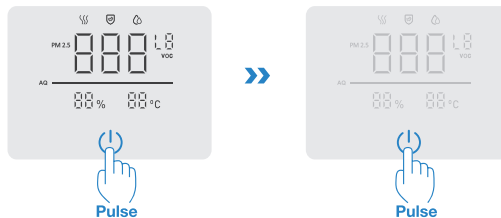

Purificación móvil: Cuando el AIRBOT esté en el modo de purificación móvil, pulse para pausar la purificación; pulse de nuevo para reanudar la purificación móvil.

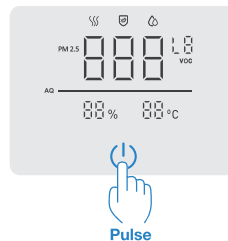

* Durante la purificación móvil, el ciclo de purificación móvil actual se cancelará si el AIRBOT permanece en pausa durante más de 60 minutos.

10 Volver a la estación de carga

Mantenga pulsado  durante 3 segundos para que el AIRBOT regrese automáticamente a la estación de carga para cargarse.

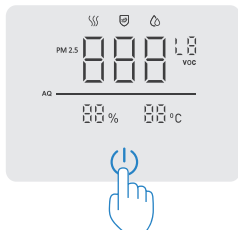

Mantenga pulsado durante 3 segundos

* El AIRBOT regresará automáticamente a la estación de carga para cargarse cuando se complete la purificación móvil o cuando la batería esté baja.

11 Bloqueo infantil ACTIVADO/DESACTIVADO

Mantenga pulsado  y  durante 5 segundos para activar o desactivar el bloqueo infantil; se notificará mediante una notificación de voz.



* Puede realizar esta operación manualmente en la aplicación ECOVACS HOME.

3. Uso del AIRBOT/3.5 Medios

1 Conecte el AIRBOT mediante Bluetooth



3. Uso del AIRBOT/3.6 Apagado del dispositivo para guardarlo

Desinstale el filtro y coloque el interruptor de alimentación en posición "O".
"I" = ENCENDIDO; "O" = APAGADO.

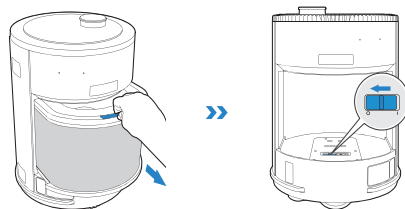

Nota:

1. Durante el uso diario, mantenga la estación de carga enchufada y el AIRBOT encendido aunque el AIRBOT haya terminado su labor. Mantenga el AIRBOT en la estación de carga para asegurarse de que esté totalmente cargado para iniciar el trabajo en cualquier momento.
2. Si no va a utilizar el AIRBOT durante mucho tiempo, cárguelo al máximo y, a continuación, apague el interruptor de alimentación antes de guardarlo. Recargue el AIRBOT cada tres meses para evitar que la batería se descargue en exceso.
3. Si la batería se descarga en exceso o no se utiliza durante mucho tiempo, es posible que el AIRBOT no pueda cargarse. Póngase en contacto con el servicio de atención al cliente para obtener ayuda.

4. Mantenimiento/4.1 Mantenimiento habitual

Apague el interruptor de alimentación antes de realizar labores de mantenimiento en el AIRBOT y desenchufe el cable de alimentación antes de realizar labores de mantenimiento en la estación de carga.

Para mantener el rendimiento óptimo del AIRBOT, realice las tareas de mantenimiento y el cambio de piezas con la siguiente frecuencia:

Pieza del AIRBOT	Frecuencia de mantenimiento	Frecuencia de sustitución
Filtro	Una vez cada 2 meses	Sustituir cuando la aplicación ECOVACS HOME lo indique
Módulo de humidificación sin niebla	Una vez cada 7 días	/
Módulo de ambientador (Se vende por separado) *	/	Cada 2 meses/Sustituir cuando la aplicación ECOVACS HOME lo indique
Cámara AI/VI Ruedas de propulsión Sensor 3D TrueDetect Sensores anticaída Parachoques anticoliciones Sensor de señal de la estación de carga Contactos de carga Contactos del módulo de desinfección UV	Una vez cada 2 meses	/

Nota: ECOVACS fabrica diversas piezas de repuesto y accesorios. Póngase en contacto con el servicio de atención al cliente para obtener más información sobre las piezas de repuesto.

* Para su seguridad, utilice los módulos de ambientador (se venden por separado) fabricados por ECOVACS.

* Saque el filtro con cuidado para evitar la contaminación secundaria de polvo en el filtro. Coloque el filtro en una bolsa de plástico y átelo antes de desecharlo.

4. Mantenimiento/4.2 Módulo de humidificación sin niebla (se vende por separado), filtro y salida de aire

Nota:

1. Al realizar el mantenimiento, asegúrese de que el AIRBOT no esté en marcha.
2. Es recomendable realizar el mantenimiento y el cambio de filtro periódicamente para evitar la contaminación secundaria causada por gases nocivos después de un uso prolongado, como PM2,5 y VOC.
3. Se recomienda utilizar agua purificada para la humidificación. El agua corriente o el agua mineral pueden generar depósitos de cal en el filtro. Limpie el filtro y el depósito con regularidad para evitar olores extraños.

Módulo de humidificación sin niebla (se vende por separado) y filtro

- 1 Retire el filtro y extraiga el módulo de humidificación sin niebla (se vende por separado).

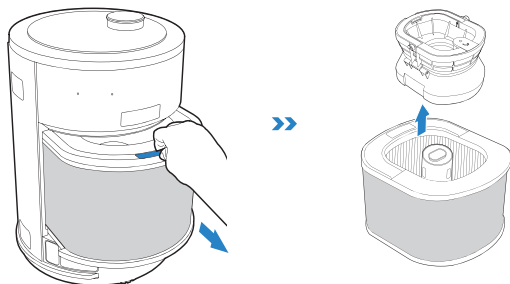

- 2 Limpie el filtro de humidificación y el depósito.

Filtro de humidificación

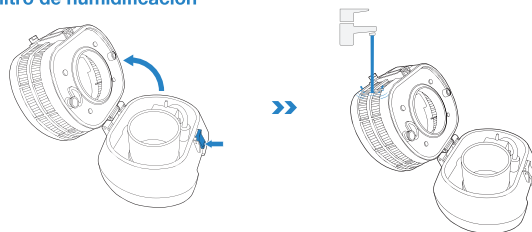

Depósito

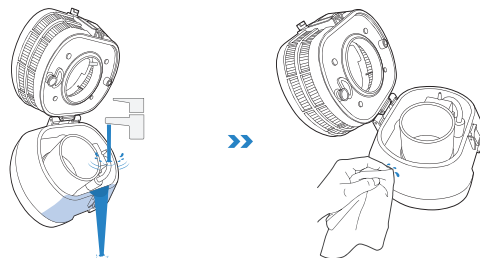

- 3 Extraiga el módulo de desinfección UV del filtro

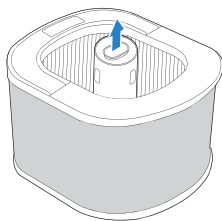

- 4 Limpie el filtro

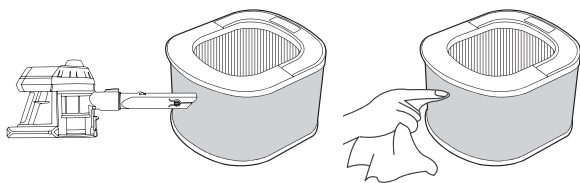

- 5 Coloque el módulo de humidificación sin niebla (se vende por separado) en un lugar fresco y ventilado durante 2-3 horas. Mientras tanto, coloque el filtro al sol durante 2 o 3 horas.

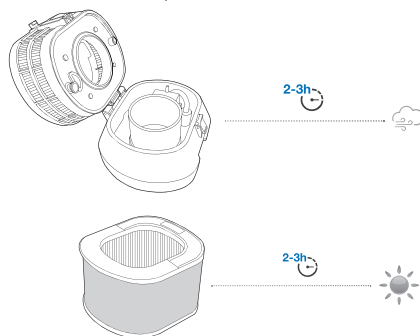

- 6 Instale el filtro, el módulo de humidificación sin niebla (se vende por separado) y el módulo de desinfección UV.

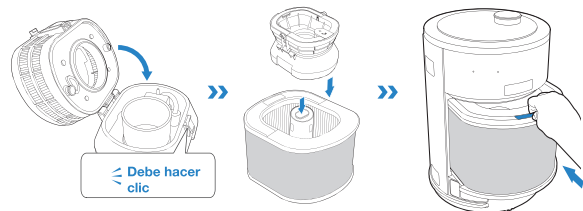

* Cubra el módulo de humidificación sin niebla (se vende por separado) hasta que escuche el sonido de "clic".

* Gire el módulo de desinfección UV para bloquearlo.

* Empuje el mango del filtro hasta que escuche el sonido de "clic".

Salida de aire

Limpie periódicamente la salida de aire con un aspirador o un paño seco. De esta forma, el AIRBOT emitirá un aire limpio. Si no va a utilizar el AIRBOT durante mucho tiempo, es recomendable cubrir la parte superior con un paño suave y limpio.

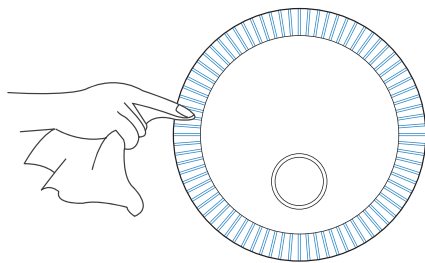
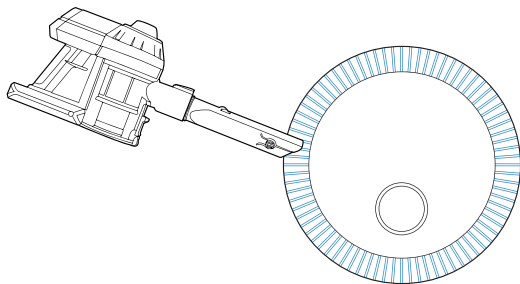

4. Mantenimiento/4.3 Otros componentes

Nota: Antes de realizar las siguientes operaciones, apague el AIRBOT y límpielo con un paño seco. No utilice un paño húmedo ni detergente líquido o en aerosol para limpiar estos componentes.

Ruedas de propulsión

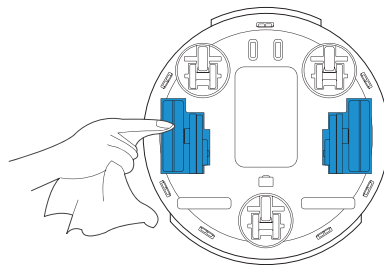

Ruedas universales

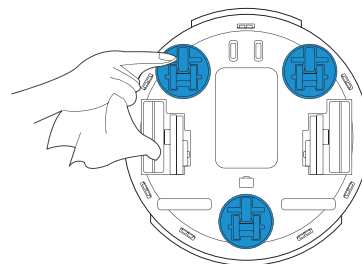

Cámara AIVI

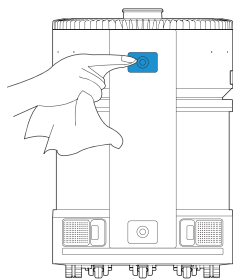

Sensor 3D TrueDetect

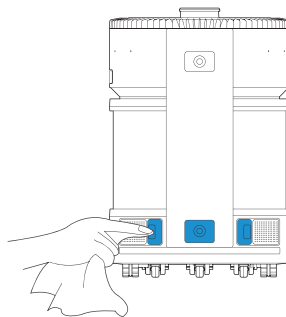

Parachoques anticollisiones

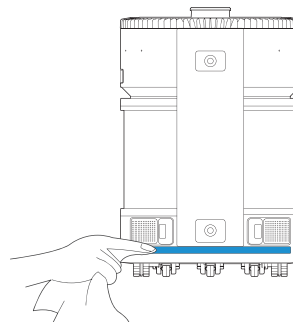

Sensores anticaída

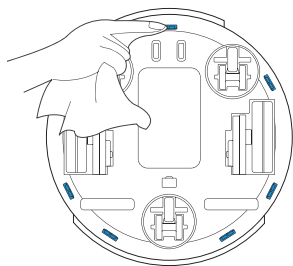

Parachoques anticollisiones y sensores de señal de la estación de carga

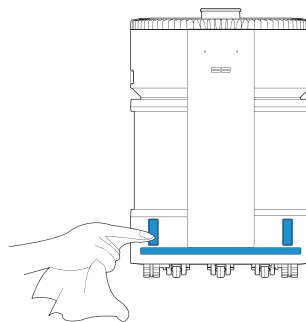

Contactos de carga

1

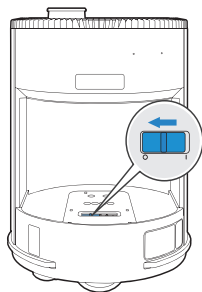

2

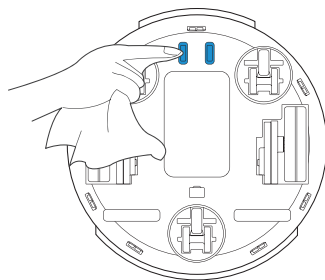

3

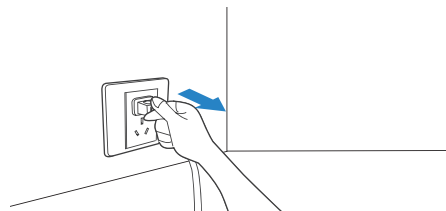

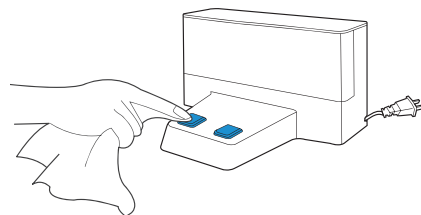

4



5. Solución de problemas

Consulte la tabla siguiente para solucionar problemas habituales del AIRBOT.

No.	Problema	Posibles causas	Solución
1	El AIRBOT no purifica.	El interruptor de alimentación del AIRBOT está apagado.	Retire el filtro y encienda el interruptor de alimentación del AIRBOT.
		La batería del AIRBOT se está agotando.	Asegúrese de que el AIRBOT esté completamente cargado antes de utilizarlo por primera vez. Retire el filtro y encienda el interruptor de alimentación del AIRBOT. Vuelva a instalar el filtro y cargue el AIRBOT.  parpadea en blanco cuando el AIRBOT se está cargando y  se enciende de color blanco fijo cuando el AIRBOT está completamente cargado.
		El AIRBOT no responde y hay que reiniciarlo.	Para el uso diario, compruebe si la estación de carga está enchufada y si el AIRBOT está encendido. Aunque el AIRBOT no esté en marcha, deje enchufada la estación de carga y mantenga encendido y cargando el AIRBOT; de esta forma, la batería estará al máximo y disponible para funcionar en cualquier momento.
			Apague y encienda el interruptor de alimentación para reiniciarlo. Si el problema persiste, mantenga pulsado el botón de reinicio (RESET). El AIRBOT volverá a los ajustes de fábrica. Reinicie el AIRBOT.

No.	Problema	Posibles causas	Solución
2	El filtro desprende un olor extraño.	Es un olor como a nuevo.	Coloque el AIRBOT en un espacio bien ventilado y póngalo en marcha hasta que desaparezca el olor.
		Si el producto se utiliza en climas lluviosos de manera habitual, el filtro se humedece.	Ponga el filtro al sol durante aproximadamente 3 horas antes de utilizarlo.
		El polvo y la suciedad se acumulan en las zonas de entrada y salida de aire, así como en el filtro.	Limpie la entrada, la salida y el filtro de aire como se indica en la sección 4.
		El filtro ha caducado.	Visite https://www.ecovacs.com/global para comprar un filtro para cambiarlo.
3	El AIRBOT tiene problemas para regresar a la estación de carga.	La estación de carga no está enchufada.	Asegúrese de que la estación de carga esté conectada a la corriente.
		El polvo o la suciedad han obstruido el parachoques anticoliciones con sensores infrarrojos y el sensor de señal de la estación de carga.	Limpie el parachoques anticoliciones con sensores infrarrojos y el sensor de señal de la estación de carga con un paño de algodón suave para quitar el polvo o la suciedad.
4	El AIRBOT regresa a la estación de carga antes de terminar la operación de purificación.	El AIRBOT vuelve automáticamente a la estación de carga cuando la batería está baja.	Se trata de un comportamiento normal. Cuando el AIRBOT no esté en marcha, deje la estación de carga enchufada y mantenga el AIRBOT encendido y en la estación de carga para asegurarse de que la batería esté siempre cargada.
		Es necesario recargar el AIRBOT porque el complejo entorno doméstico puede reducir la eficiencia de purificación.	Ordene los muebles y retire todos los objetos del suelo, tal como se describe en la sección 3.

No.	Problema	Posibles causas	Solución
5	El AIRBOT no se carga.	El adaptador de red no se ha conectado con el cable de alimentación.	Asegúrese de que el adaptador de red está bien conectado al cable de alimentación.
		El AIRBOT no hace contacto con la estación de carga.	Asegúrese de que los contactos de carga del AIRBOT hagan contacto con los contactos de carga de la estación de carga. En caso necesario, puede mover el AIRBOT manualmente para que la conexión se realice correctamente.
		Los contactos de carga están sucios.	Limpie los contactos de carga según las indicaciones de la sección 4.
		La estación de carga está sobre la alfombra.	Coloque la estación de carga correctamente de acuerdo con las indicaciones de la sección 3.1.
6	El AIRBOT no sigue correctamente la trayectoria de purificación o no se encuentra el mapa.	El AIRBOT se apagó después de definir las áreas de purificación, o bien se restablecieron los ajustes de fábrica o se restableció el mapa.	Cree un nuevo mapa y defina las áreas de purificación.
		El AIRBOT se ha movido manualmente a un entorno nuevo.	Una vez que el AIRBOT vuelva a la estación de carga, recuperará su mapa y las áreas de purificación. Para evitar fallos de recuperación, no se acerque demasiado al AIRBOT durante el proceso de recuperación.
		La estación de carga se ha movido o el entorno doméstico ha cambiado considerablemente.	Vuelva a dejar el entorno doméstico como estaba o coloque de nuevo la estación de carga donde estaba.

No.	Problema	Posibles causas	Solución
7	El AIRBOT está teniendo problemas para trazar el mapa del hogar.	Alguien va detrás del AIRBOT mientras traza el mapa.	No vaya detrás del AIRBOT mientras traza el mapa.
		Hay muebles y objetos por medio en el suelo.	Ordene los muebles y retire todos los objetos del suelo antes de que el AIRBOT empiece a trazar el mapa.
8	El AIRBOT realiza movimientos bruscos o se desvía de la trayectoria de purificación.	Hay suciedad enredada en la rueda universal.	Elimine la suciedad o el pelo enredado alrededor de la rueda universal.
		Hay suciedad enredada en las ruedas de propulsión.	Elimine la suciedad o el pelo enredado alrededor de las ruedas de propulsión.
		El sensor de distancia TrueMapping está bloqueado.	Limpie el sensor de distancia TrueMapping.
		Hay obstáculos en la trayectoria de purificación.	Antes de iniciar la purificación móvil, asegúrese de que la trayectoria de purificación predefinida esté despejada.
9	El AIRBOT suele colisionar con los objetos que hay alrededor.	El sensor 3D TrueDetect y el parachoques anticollisiones están sucios o dañados.	Revise el sensor y el parachoques anticollisiones. Si están sucios, límpielos suavemente con un paño de algodón suave. Si el problema persiste, póngase en contacto con el servicio de atención al cliente.
		El AIRBOT está expuesto a la luz directa del sol.	Evite la luz directa del sol cuando el AIRBOT esté en el modo de purificación móvil.
		El sensor 3D TrueDetect no puede detectar muebles estrechos.	Retire los muebles estrechos.
		El AIRBOT se encuentra en un entorno reflectante mientras traza el mapa.	Es recomendable no incluir un entorno reflectante para la purificación.

No.	Problema	Posibles causas	Solución
10	Durante la purificación móvil, el AIRBOT no se dirige a determinadas áreas de purificación.	<p>Hay obstáculos en la trayectoria de purificación. Si el AIRBOT no puede evitarlos, purificará cerca de dichas áreas.</p> <p>La puerta de la estancia está cerrada, lo que impide que el AIRBOT pueda seguir la trayectoria definida.</p>	Antes de iniciar la purificación móvil, asegúrese de que la trayectoria de purificación predefinida esté despejada.
11	El AIRBOT no puede conectarse a la red Wi-Fi doméstica.	<p>El nombre de usuario o la contraseña de la red Wi-Fi doméstica se han introducido de forma incorrecta.</p> <p>El AIRBOT no se encuentra dentro del alcance de la señal Wi-Fi doméstica.</p> <p>El AIRBOT aún no está listo para la configuración de red.</p> <p>El AIRBOT no funciona en la banda de la red Wi-Fi doméstica.</p>	<p>Introduzca el nombre de usuario y la contraseña correctos de la red Wi-Fi doméstica.</p> <p>Asegúrese de que el AIRBOT se encuentra dentro del alcance de la señal Wi-Fi.</p> <p>Desinstale el filtro, coloque el interruptor de alimentación en posición "O" y pulse el botón de reinicio (RESET) . El AIRBOT estará listo para la configuración de red cuando emita una notificación de voz.</p> <p>El AIRBOT solo funciona con una señal Wi-Fi que utilice la banda de 2,4 GHz. Asegúrese de que la red Wi-Fi doméstica cumpla este requisito.</p>
12	El AIRBOT hace mucho ruido durante la purificación.	<p>Las ruedas de propulsión y la rueda universal están atascadas por residuos o la salida de aire está obstruida.</p> <p>El volumen de aire del AIRBOT está ajustado a un nivel alto.</p>	<p>Limpie las ruedas de propulsión, la rueda universal o la salida de aire tal como se describe en la sección 4.</p> <p>Se trata de un comportamiento normal.</p>

No.	Problema	Posibles causas	Solución
13	El monitor de calidad del aire está apagado.	El monitor de calidad del aire no está conectado a la alimentación.	El monitor de calidad del aire debe utilizarse con la alimentación conectada. Enchufe el cable USB y conéctelo a un puerto USB.
		El contacto del cable USB con el monitor de calidad del aire o el puerto USB es deficiente.	Asegúrese de que el monitor de calidad del aire esté conectado al suministro eléctrico.
14	Los datos detectados por el monitor de calidad del aire no son coherentes con los del AIRBOT.	Los datos pueden variar. Es normal que el valor de PM _{2,5} difiera $\pm 10 \mu\text{g}/\text{m}^3$, y que el valor de VOC difiera un nivel.	Se trata de un comportamiento normal. Deje que el AIRBOT purifique con regularidad para garantizar que el aire esté lo suficientemente purificado; de esta forma, se reducirá la desviación.
	El valor mostrado por el monitor de calidad del aire no es coherente con el valor mostrado por el AIRBOT.	Los valores detectados por el AIRBOT y el monitor de calidad del aire en el mismo espacio pueden ser diferentes. Es aceptable una diferencia de $\pm 10 \mu\text{g}/\text{m}^3$ en el caso de las partículas PM _{2,5} , y de un nivel en el caso de VOC.	Se trata de un comportamiento normal. Deje que el AIRBOT purifique con regularidad para garantizar que el aire esté lo suficientemente purificado; de esta forma, se reducirá la desviación.
15	El monitor de calidad del aire no se puede conectar a la aplicación ECOVACS HOME.	El nombre de usuario o la contraseña de la red Wi-Fi doméstica se han introducido de forma incorrecta.	Introduzca el nombre de usuario y la contraseña correctos de la red Wi-Fi doméstica.
		El monitor de calidad del aire no se encuentra dentro del alcance de la señal Wi-Fi.	Asegúrese de que el monitor de calidad del aire se encuentra dentro del alcance de la señal Wi-Fi doméstica.
		La configuración de red se inició antes de que el monitor de calidad del aire estuviera listo.	Mantenga pulsado el botón de función para preparar el monitor de calidad del aire para la configuración de la red.
		El monitor de calidad del aire no es compatible con la red Wi-Fi de 2,5 GHz.	Asegúrese de que el monitor de calidad del aire se ha conectado a una red Wi-Fi de 2,4 GHz.
		Instalación de la aplicación incorrecta.	Descargue e instale la aplicación ECOVACS HOME.

No.	Problema	Posibles causas	Solución
16	El AIRBOT inicia la purificación vinculada de forma inesperada.	Cuando el monitor de calidad del aire detecte que la contaminación del aire supera los niveles normales, el AIRBOT acudirá inmediatamente al área de purificación vinculada al monitor de calidad del aire para iniciar la purificación vinculada.	Si quiere que el AIRBOT no purifique el aire en determinados momentos, configure periodos del tipo "no molestar" en la aplicación ECOVACS HOME.
17	El monitor de calidad del aire está sin conexión en la aplicación ECOVACS HOME.	El monitor de calidad del aire está fuera de cobertura y no recibe la señal Wi-Fi doméstica o la señal Wi-Fi es inestable.	Asegúrese de que el monitor de calidad del aire tiene cobertura y recibe la señal de la red Wi-Fi.
		Se ha cambiado la contraseña de la red Wi-Fi doméstica.	Introduzca el nombre de usuario y la contraseña correctos de la red Wi-Fi doméstica.
		El monitor de calidad del aire se bloquea.	Desconecte el cable USB y vuelva a conectarlo para reiniciar el monitor de calidad del aire.
18	El AIRBOT no inicia la purificación vinculada cuando el monitor de calidad del aire detecta contaminación.	El monitor de calidad del aire está sin conexión en la aplicación ECOVACS HOME.	Asegúrese de que tanto el AIRBOT como el monitor de calidad del aire están conectados a la aplicación ECOVACS HOME y reciben la señal Wi-Fi doméstica.
		El AIRBOT no puede iniciar la purificación vinculada mientras se carga, si tiene poca carga o mientras está purificando.	Se trata de un comportamiento normal. Cuando el AIRBOT termine la tarea de purificación actual y siga teniendo un nivel aceptable de carga, acudirá automáticamente al área de purificación vinculada al monitor de calidad del aire para iniciar la purificación vinculada. Si lo usa a diario, no apague el interruptor de alimentación del AIRBOT para que tenga siempre un nivel de carga aceptable.

No.	Problema	Posibles causas	Solución
19	El ambientador no emite ninguna fragancia.	El AIRBOT purificará primero el aire hasta que alcance una calidad excelente (valor de PM2,5es inferior a 10). A continuación, activará el ambientador y se ajustará según la concentración elegida.	Espere hasta que finalice la purificación. Si el problema persiste, póngase en contacto con el servicio de atención al cliente.
		El módulo de ambientador no está instalado.	Instale el módulo de ambientador.
		El módulo de ambientador ha terminado su vida útil.	Sustituya el módulo de ambientador. Para obtener más información sobre los repuestos, visite https://www.ecovacs.com/global .
20	La cámara AIVI no reconoce objetos.	La zona de limpieza no está bien iluminada.	El reconocimiento inteligente requiere suficiente iluminación. Asegúrese de que las zonas que se van a limpiar estén bien iluminadas.
		La lente de la cámara AIVI está sucia u obstruida.	Limpie la lente con un paño suave y limpio y asegúrese de que el sensor no está obstruido.
21	El gestor de vídeo no puede abrirse o no tiene pantalla.	Error de conexión Wi-Fi.	Compruebe el estado de la conexión Wi-Fi. El AIRBOT debe estar en un área con buena señal Wi-Fi para activar el gestor de vídeo.
		El usuario no ha dado autorización.	Compruebe su consentimiento en la Política de privacidad antes de utilizar el AIRBOT.
		Debido a la latencia de la red, es posible que no se pueda abrir el gestor de vídeo temporalmente.	Inténtelo de nuevo más tarde.
		La cámara AIVI está bloqueada.	Retire la protección.
		La cámara con IA se ha desactivado en la aplicación.	Active la cámara con IA en la aplicación.

No.	Problema	Posibles causas	Solución
22	 parpadea de forma anormal cuando se utiliza el módulo de humidificación sin niebla	No hay agua suficiente en el depósito.	Añada agua hasta alcanzar la marca MAX de nivel máximo.
		El módulo de humidificación sin niebla está mal instalado.	Vuelva a instalar el módulo de humidificación sin niebla y asegúrese de que se ha colocado correctamente en el filtro.
		El sistema de bombeo presenta problemas.	Póngase en contacto con el servicio de atención al cliente.
23	El asistente de voz OK YIKO no responde o no se puede activar el AIRBOT.	El asistente de voz OK YIKO o el micrófono están desactivados.	Active el asistente de voz OK YIKO o el micrófono.

Si el problema persiste, puede encontrar más soluciones en la aplicación ECOVACS HOME o ponerse en contacto con el servicio de atención al cliente.

6. Especificaciones del producto

Modelo	KJ600G-BX11		
Tensión nominal de entrada	24 V === 3,75 A	Tiempo de carga	Aproximadamente 4 h
Estación de carga	CH2110		
Tensión nominal de entrada	24 V === 3,75 A	Tensión nominal de salida	24 V === 3,75 A
Adaptador de red	GM95-240375-D		
Tensión nominal de entrada	100-240 V~ 2,5 A	Tensión nominal de salida	24 V === 3,75 A
CADR (PM2,5)	540m³/h		
Eficacia de la purificación de formaldehído	Alta eficacia	Ruido	67 dB(A)
El EIRP máximo	Bluetooth(BR/EDR)		9dBm
	Bluetooth LE		9.5dBm
	2,4GHz Wi-Fi		20dBm
Banda de frecuencias de funcionamiento	2400-2483.5MHz		

* Debido a la necesidad de mejora continua, los productos que aparecen en los materiales son solamente ilustrativos y nuestra empresa se reserva el derecho a actualizarlos.

Live Smart. Enjoy Life.

Si vous êtes confronté à une situation qui n'a pas été correctement traitée dans ce manuel d'instructions, contactez le service clientèle. Nos techniciens se mettront à votre disposition pour résoudre votre problème ou répondre à une question particulière.

Pour plus d'informations, consultez le site Web officiel ECOVACS ROBOTICS : www.ecovacs.com
La société se réserve le droit d'apporter des modifications technologiques et/ou conceptuelles à ce produit pour en assurer l'amélioration continue.

Merci d'avoir choisi AIRBOT !

TABLE DES MATIÈRES

1. Consignes de sécurité importantes.....	119
2. Contenu de l'emballage	124
3. Utilisation de l'AIRBOT	129
4. Entretien	140
5. Dépannage.....	146
6. Spécifications du produit.....	155

1. Consignes de sécurité importantes

Lors de l'utilisation d'un appareil électrique, des précautions de base doivent toujours être respectées, dont les suivantes :

LIRE TOUTES LES INSTRUCTIONS AVANT D'UTILISER CET APPAREIL CONSERVER CES INSTRUCTIONS

1. Cet appareil ne peut pas être utilisé par des personnes (y compris des enfants) dont les facultés physiques, sensorielles ou mentales sont diminuées, ou bien qui manquent d'expérience et de connaissances, à moins qu'elles soient supervisées ou aient été informées sur la façon de se servir de l'appareil par une personne responsable de leur sécurité.
2. Les enfants doivent être surveillés afin de s'assurer qu'ils ne jouent pas avec l'appareil.
3. Cet appareil peut être utilisé par des enfants à partir de 8 ans, ainsi que par des personnes dont les facultés physiques, sensorielles ou mentales sont diminuées,

ou bien qui manquent d'expérience et de connaissances, à la condition qu'ils aient été informés sur la façon de se servir de l'appareil de manière sûre et qu'ils aient compris les risques éventuels. Les enfants ne doivent pas jouer avec l'appareil. Les processus de nettoyage et d'entretien de routine ne doivent pas être effectués par des enfants sans la surveillance d'un adulte.

4. Dégager la zone à purifier. Retirer les cordons d'alimentation qui sont susceptibles de se prendre dans l'appareil les petits objets présents sur le sol et susceptibles de se prendre dans l'appareil. Replier les franges sous les tapis et relever les rideaux et les nappes pour qu'ils ne traînent pas sur le sol.
5. Si le sol de la zone à purifier présente une déclivité (une marche ou un escalier, par exemple), veiller à ce que l'appareil puisse détecter la marche sans tomber. Il peut s'avérer nécessaire de placer une barrière physique aux abords de la déclivité pour empêcher le robot de tomber. S'assurer

que la barrière physique ne présente pas de risque de chute.

6. Utiliser l'appareil uniquement comme indiqué dans le présent manuel. Utiliser uniquement des accessoires recommandés ou vendus par le fabricant.
7. S'assurer que la tension d'alimentation correspond à celle indiquée sur la station de charge et de l'adaptateur secteur.
8. **UNIQUEMENT** destiné à un usage domestique en **INTÉRIEUR**. Ne pas utiliser l'appareil à l'extérieur ni dans des environnements industriels ou commerciaux.
9. Utiliser uniquement la batterie rechargeable, l'adaptateur CA et la station de charge d'origine fournis par le fabricant avec l'appareil. Les batteries non rechargeables sont interdites. Pour plus d'informations sur la batterie, se reporter à la section « Spécifications ».
10. Ne pas utiliser l'appareil si les filtres ne sont pas en place.
11. Ne pas faire fonctionner l'appareil en présence de bougies allumées ou d'objets fragiles.
12. Ne pas utiliser l'appareil dans des

environnements très chauds ou très froids (température inférieure à -5 °C/23 °F ou supérieure à 40 °C/104 °F).

13. Ne pas utiliser l'appareil sur des surfaces humides ou recouvertes d'eau. Ne pas utiliser l'appareil dans des zones potentiellement humides ou mouillées.
14. Ne pas toucher la prise ni l'appareil avec les mains mouillées.
15. Veiller à ne pas endommager le cordon d'alimentation. Ne pas déplacer l'appareil, l'adaptateur CA ou la station de charge en tirant sur le cordon d'alimentation, ne pas utiliser le cordon d'alimentation comme une poignée, ne pas le coincer dans une porte et ne pas tirer le cordon sur des bords ou coins tranchants.
16. Ne pas faire rouler l'appareil sur le cordon d'alimentation. Maintenir le cordon d'alimentation à l'écart des surfaces chaudes.
17. Si le cordon d'alimentation est endommagé, il doit être remplacé par un cordon spécial disponible auprès du fabricant ou de son intermédiaire.
18. Ne pas placer le cordon d'alimentation sous

- des tapis, des meubles, des produits, etc. Le maintenir à l'écart des espaces encombrés.
19. Ne pas utiliser la station de charge ou l'adaptateur secteur s'ils sont endommagés.
 20. Ne pas utiliser l'appareil si le cordon d'alimentation ou le réservoir est endommagé. Ne pas utiliser l'appareil, l'adaptateur CA ou la station de charge en cas de dysfonctionnement, de chute, d'endommagement, de stockage à l'extérieur ou de contact avec de l'eau. Ils doivent être réparés par le fabricant ou son intermédiaire de service afin d'éviter tout accident.
 21. Couper l'alimentation avant le nettoyage ou l'entretien de l'appareil.
 22. Le bouchon doit être retiré du réservoir avant le nettoyage ou l'entretien de la station de charge et de l'adaptateur secteur.
 23. Pour la mise au rebut de l'appareil, retirer l'appareil de la station de charge et de l'adaptateur CA, couper l'alimentation et retirer la batterie.
 24. La batterie doit être déposée et mise au rebut conformément aux lois et réglementations locales avant la mise au rebut de l'appareil.
 25. Si la station de charge ou l'adaptateur secteur n'est pas utilisé pendant une longue période, les débrancher.
 26. L'appareil doit être utilisé conformément aux consignes figurant dans ce manuel d'instructions. ECOVACS ROBOTICS ne peut être tenu responsable de tout dommage ou préjudice causé par une utilisation incorrecte.
 27. Le robot contient des batteries que seules des personnes qualifiées peuvent remplacer. Pour remplacer la batterie du robot, contacter le service clientèle.
 28. Si le robot ne sera pas utilisé pendant une longue période, le recharger complètement et le mettre hors tension pour le ranger. Débrancher la station de charge et l'adaptateur CA.
 - 29. AVERTISSEMENT :** Pour recharger la batterie, seuls la station de charge CH2110 et l'adaptateur électrique GM95-240375-D fournis avec l'appareil doivent être utilisés.
 30. Cet appareil contient un émetteur UV-C. Une utilisation involontaire de l'appareil ou un endommagement du boîtier peut entraîner

une fuite de rayonnements UV-C dangereux. Les rayonnements UV-C peuvent, même à faible dose, causer des lésions oculaires et cutanées. L'émetteur UV-C ne peut pas être remplacé par l'utilisateur.

Afin de satisfaire les exigences de sécurité de la FCC en matière d'exposition aux radiofréquences et aux circuits intégrés, une distance d'au moins 20 cm doit être maintenue entre cet appareil et les individus lorsque l'appareil est en fonctionnement.

Pour veiller au respect de ces exigences, il n'est pas conseillé d'utiliser l'appareil à une distance inférieure à celle indiquée. L'antenne utilisée pour cet émetteur ne doit pas se trouver à proximité d'une autre antenne ou d'un autre émetteur.

La puissance de sortie du module Wi-Fi est inférieure à 100 mW.

Mise à jour de l'appareil

En général, certains appareils sont mis à jour deux fois par mois, mais ce n'est pas toujours le cas.

Certains appareils, en particulier ceux commercialisés depuis plus de trois ans, seront exclusivement mis à jour en cas de détection d'une faille corrigée.

Il est important de savoir qu'un taux d'humidité élevé peut favoriser la croissance d'organismes biologiques

dans l'environnement.

Ne permettez pas à la zone autour de l'humidificateur de devenir humide ou mouillée. En cas d'humidité, réduisez le volume de sortie de l'humidificateur. Si la puissance de sortie de l'humidificateur ne peut pas être réduite, utilisez l'humidificateur par intermittence. Ne permettez pas aux matériaux absorbants, tels que la moquette, les rideaux, les draperies ou les nappes, de devenir humides.

Déconnectez l'appareil pendant le remplissage et le nettoyage.

Ne laissez jamais d'eau dans le réservoir lorsque l'appareil n'est pas utilisé.

Avant de ranger l'humidificateur, videz-le et nettoyez-le. Nettoyez l'humidificateur avant la prochaine utilisation.

— — —	Courant continu
~	Courant alternatif



Mise au rebut correcte de ce produit

Ce marquage indique que ce produit ne doit pas être jeté avec les autres déchets ménagers dans toute l'Union européenne. Pour prévenir d'éventuels dommages à l'environnement ou la santé humaine suite au rejet non contrôlé des déchets, recycler l'appareil de façon responsable afin d'assurer la réutilisation durable de ses ressources matérielles. Pour recycler votre appareil usagé, merci d'utiliser le système de retour et de collecte ou de contacter le détaillant qui vous l'a vendu. Il peut recycler ce produit en toute sécurité.



FR
Cet appareil, ses accessoires, piles et cordons se recyclent

REPRISE À LA LIVRAISON À DÉPOSER EN MAGASIN À DÉPOSER EN DÉCHÈTERIE

 OU  OU 

Points de collecte sur www.quefairedemesdechets.fr
 Privilégiez la réparation ou le don de votre appareil

2. Contenu de l'emballage/2.1 Contenu de l'emballage

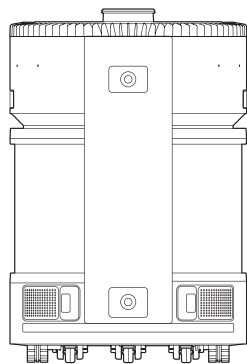

AIRBOT

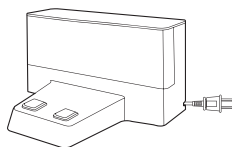

Station de charge



Guide de démarrage rapide



Manuel d'instructions



Module de l'assainisseur
UV



Moniteur de qualité de l'air

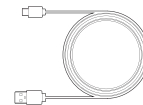

Câble USB du moniteur de
qualité de l'air

Remarque : Les figures et illustrations sont fournies uniquement à titre de référence, et peuvent ne pas représenter l'apparence du produit.

2. Contenu de l'emballage/2.2 Schéma du produit

Haut

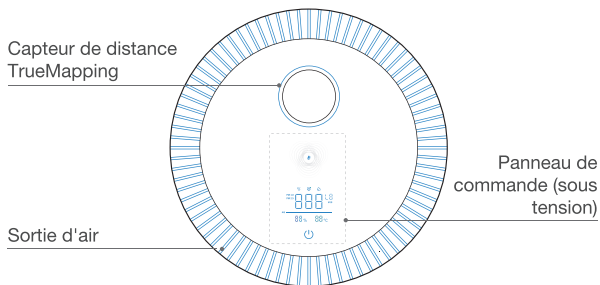

Avant

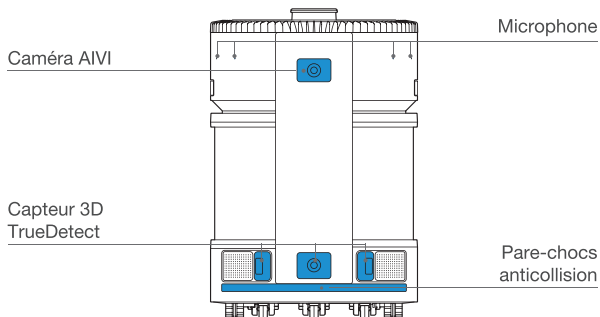

Retour

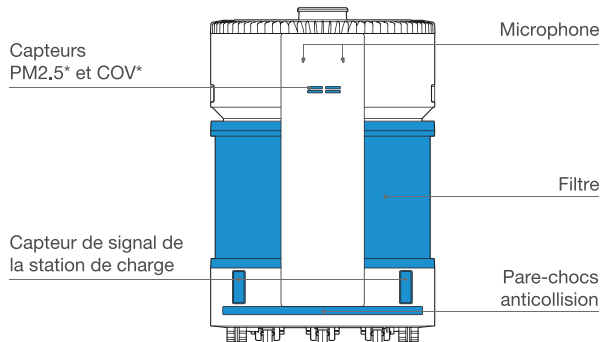

Module de l'assainisseur UV

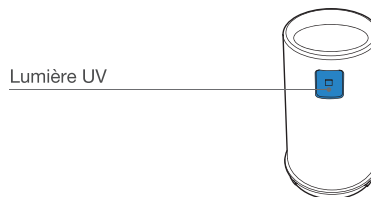

* PM2,5 signifie que le diamètre des particules dans l'atmosphère est inférieur ou égal à 2,5 microns.

* COV désigne les composés organiques volatils tels que le benzène, le toluène, le formaldéhyde, etc. QA (qualité de l'air) représente la valeur complète des statuts PM2,5 et COV.

Arrière (filtre désinstallé)

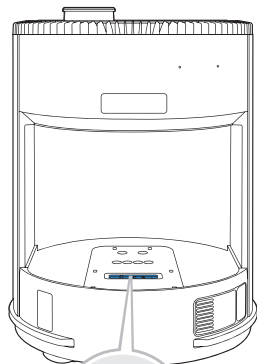

Voyant Wi-Fi

Bouton de réinitialisation 

Commutateur
d'alimentation

(« I » = MARCHÉ ; « O »
= ARRÊT)

Pour la configuration réseau : Appuyer sur le bouton de réinitialisation.

Pour restaurer les réglages par défaut : Appuyer sur le bouton de réinitialisation pendant 5 secondes.

Bas

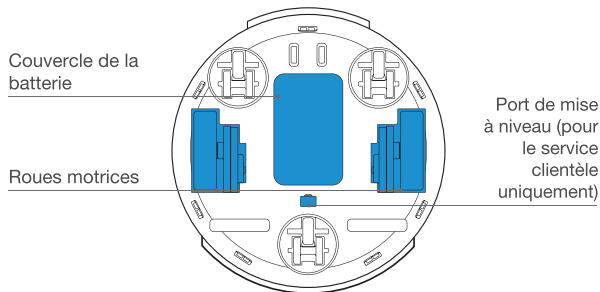
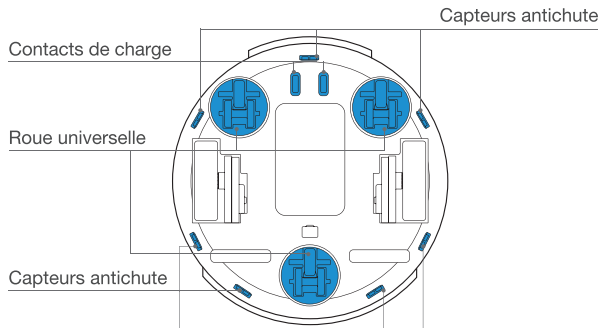

Station de charge

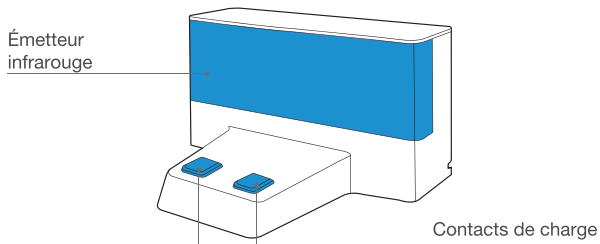

Arrière de la station de charge (capot arrière ouvert)

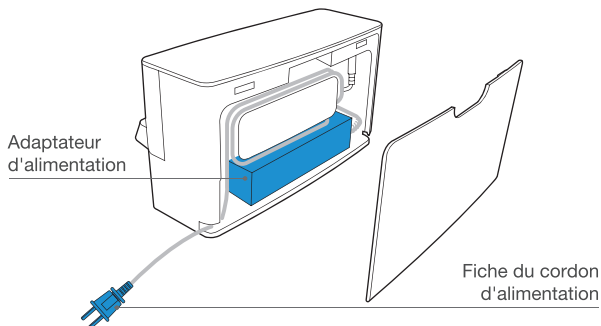

Moniteur de qualité de l'air

Bouton de fonction

Voyant Wi-Fi

Valeur PM2.5

Indicateur QA (qualité de l'air)

Indicateur de valeur COV

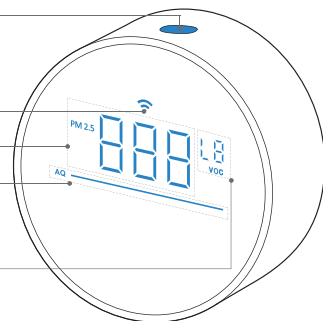

Pour la configuration réseau : Maintenir le bouton de fonction enfoncé. Le voyant Wi-Fi clignote en ORANGE.

Scanner le code QR sur le moniteur de qualité de l'air pour terminer la liaison manuelle.

Pour terminer la configuration réseau : Le voyant Wi-Fi du moniteur de qualité de l'air s'allume en BLANC.

Pour désactiver l'écran : Appuyer sur le bouton de fonction.

Pour appeler l'AIRBOT : Double-cliquer sur le bouton de fonction.

Câble USB du moniteur de qualité de l'air

Fiche de type C

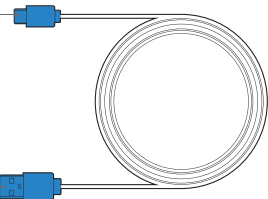

Fiche USB standard

2. Contenu de l'emballage/2.3 Capteurs

Nom	Description fonctionnelle
Capteur de distance TrueMapping	Grâce à la télémétrie laser, qui mesure la distance entre l'AIRBOT et l'environnement par la différence de temps de réflexion, ce capteur peut effectuer une cartographie des objets environnants pendant que l'AIRBOT se déplace. Détection à 10 m
Caméra AIVI	En collectant les images environnantes, la caméra IA peut réaliser l'enregistrement vidéo tout en contribuant à dessiner la carte 3D. Grâce à l'interaction avec le micro, elle peut réaliser des appels vocaux à distance. Champ de vision (diagonale) 148,3
Capteur 3D TrueDetect	Grâce à la télémétrie laser, qui mesure la distance entre l'AIRBOT et l'environnement par la différence de temps de réflexion, ce capteur peut identifier les obstacles à proximité et les éviter. La distance de détection est de 0,8 m
Capteurs PM2,5* et COV*	Capteur PM2,5 : En fonction de la diffusion laser, la valeur PM2,5 de la pièce peut être calculée par un modèle et un algorithme mathématiques. PM 2,5, intervalle de détection : 0-1000 µg/m³ Capteur COV : En fonction des changements de valeur de résistance de l'élément sensible dû à la réaction d'OXYDORÉDUCTION du gaz à la surface du semiconducteur, le capteur COV peut calculer la concentration de gaz COV dans l'espace localisé par l'algorithme. COV, intervalle de détection : 0-10 ppm
Microphone	En faisant vibrer le diaphragme à travers l'air par la voix humaine, ce micro peut réaliser un enregistrement vocal et demander à l'AIRBOT de terminer le travail attribué par la commande vocale. Éveil effectif à 8 m
Capteur de signal de la station de charge	Avec l'émission et la réception infrarouges accessibles en plaçant la source d'émission infrarouge dans la station de charge et le récepteur infrarouge dans l'AIRBOT, ce dernier peut identifier la position de la station de charge et s'y connecter lors de la réception du signal infrarouge, se rechargeant ainsi automatiquement. Couverture de signal 1 m
Capteur antichute	Grâce à la détection de plage infrarouge de la distance entre le bas de l'AIRBOT et le sol par le capteur infrarouge inférieur, l'AIRBOT n'avance pas lorsque des escaliers se trouvent devant ou que la distance identifiée dépasse la distance prédéfinie, garantissant ainsi une protection antichute. La distance de déclenchement est de 60 nm

3. Utilisation de l'AIRBOT/3.1 Remarques avant utilisation

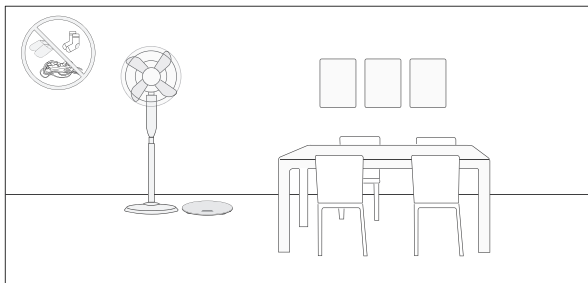

Avant chaque utilisation, ranger la pièce en plaçant les meubles à l'endroit approprié et retirer tout objet tel que les cordons d'alimentation et les jouets.

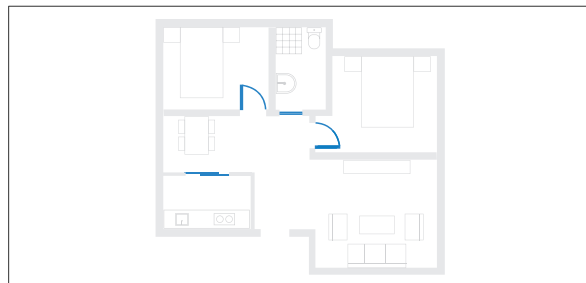

Ouvrir les portes de la pièce pour permettre à l'AIRBOT d'explorer l'environnement domestique lors de la première purification mobile. L'AIRBOT peut ne pas entrer dans la salle de bain et la cuisine en raison des seuils.

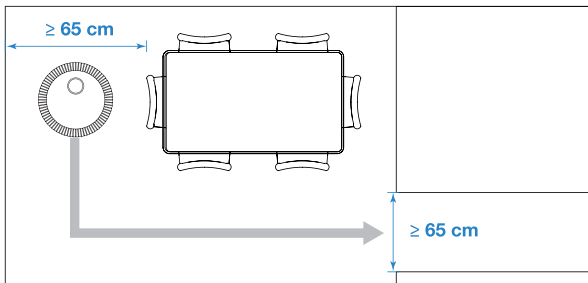

L'AIRBOT a besoin d'une largeur d'au moins 65 cm pour passer. Éviter de bloquer l'AIRBOT pendant la purification mobile.



Ne pas placer d'objets sur l'AIRBOT ni s'asseoir dessus.

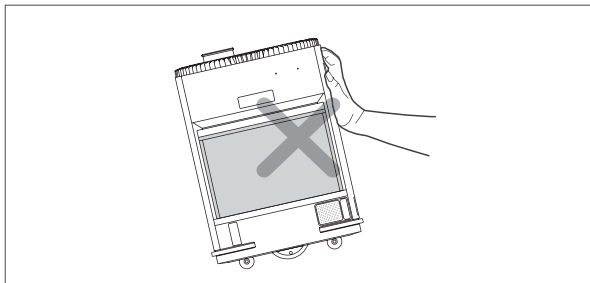

Ne pas pousser ni incliner l'AIRBOT.

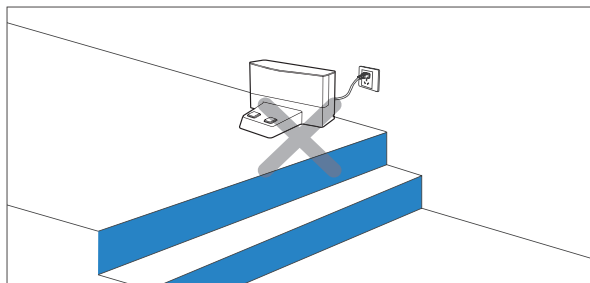

Placer le rail de protection à l'entrée des escaliers et au bord des marches. Ne pas placer la station de charge à proximité d'un escalier ou d'une déclivité pour éviter que l'AIRBOT ne tombe.

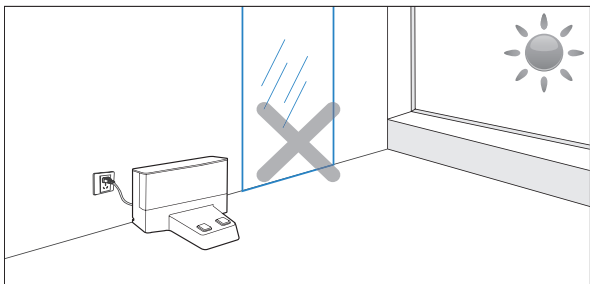

Ne pas placer pas la station de charge à la lumière directe du soleil ou à proximité d'objets réfléchissants tels que des miroirs. La forte lumière et la réflexion peuvent empêcher l'AIRBOT de revenir à la station de charge.

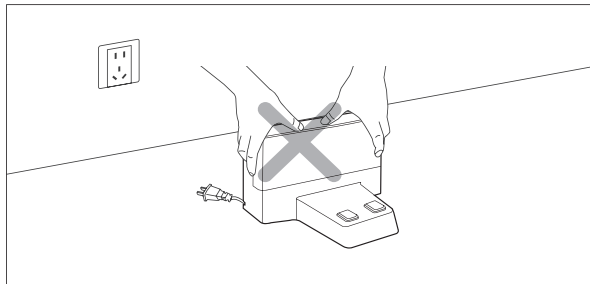

Éviter de déplacer la station de charge. Si la station de charge est déplacée, l'AIRBOT risque de ne pas se localiser et de perdre la carte.

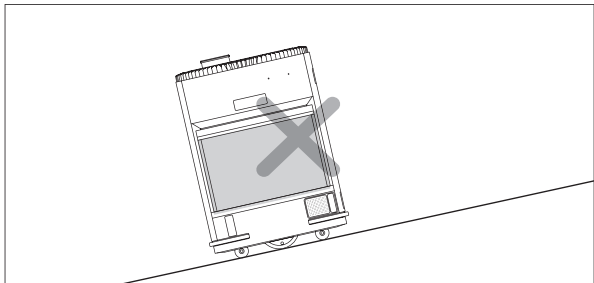

Ne pas utiliser l'AIRBOT sur une surface inclinée pour éviter qu'il ne tombe.

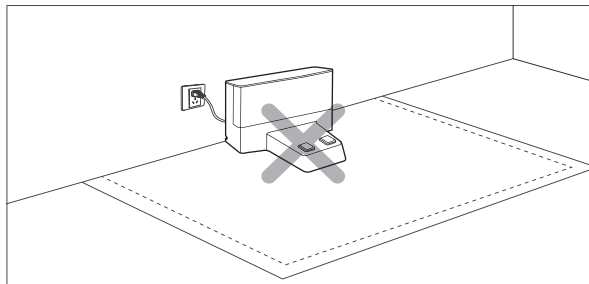

Ne pas placer la station de charge sur de la moquette/un tapis. L'AIRBOT risquerait de ne pas se recharger.

3. Utilisation de l'AIRBOT/3.2 Démarrage rapide

- 1 Retirer les matériaux de protection de l'AIRBOT

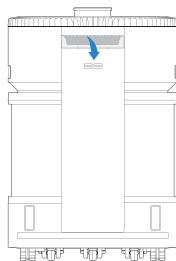
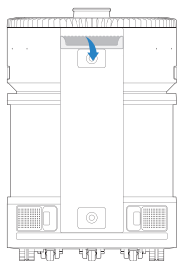
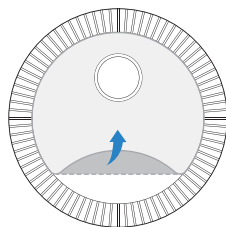

- 2 Tirer la poignée et retirer le filtre



- 3 Retirer l'emballage du filtre

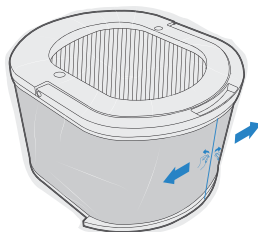

4 Installer le module du désodorisant (vendu séparément)

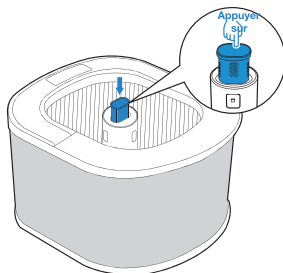

* Appuyer de nouveau pour retirer le module du désodorisant (vendu séparément)

5 Ajouter de l'eau au module d'humidification antibuée (vendu séparément)

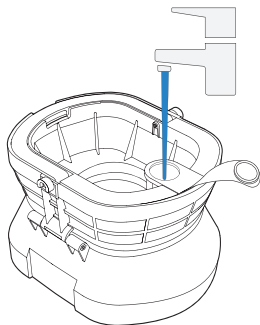

6 Installer le module d'humidification antibuée (vendu séparément)

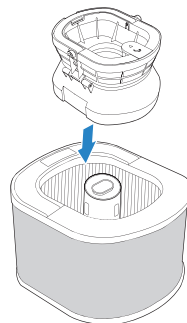

7 Mettre l'appareil sous tension et installer le filtre

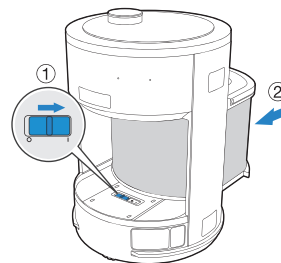

« I » = MARCHÉ ; « O » = ARRÊT.

* L'AIRBOT est sous tension si le panneau de commande reste allumé.

* Appuyez sur la poignée du filtre jusqu'à ce que vous entendiez le son "clac".

8 Retirer les matériaux de protection de la station de charge

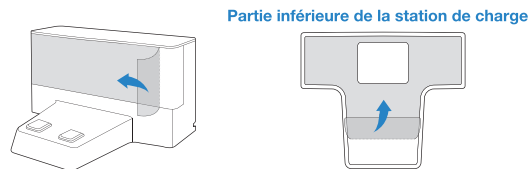

9 Ouvrir le capot arrière et régler la longueur du cordon d'alimentation

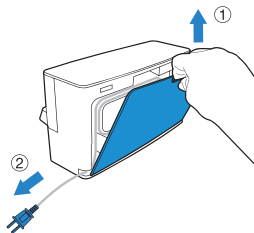



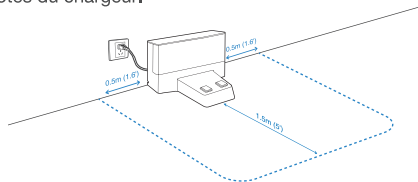

10 Placer la station de charge

Placer la station de charge sur une surface plane contre un mur, base perpendiculaire au sol. Ne placer aucun objet ni aucune surface réfléchissante à 1,5 m (5') à l'avant du chargeur et à 0,5 m (1,6') des deux côtés du chargeur.



Charger le AIRBOT

Placer l'AIRBOT à proximité de la station de charge. Maintenir le bouton  du panneau de commande enfoncé pendant 3 secondes. L'AIRBOT se recharge automatiquement.  clignote lorsque la charge commence.  s'allume en BLANC lorsque l'AIRBOT est complètement chargé.  s'affiche lorsque la batterie est faible.

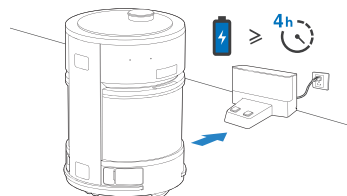

Remarque :

- * Mettre l'AIRBOT sous tension avant de le charger.
- * Charger l'AIRBOT pendant au moins 4 heures avant la première utilisation.

Mise sous tension du moniteur de qualité de l'air

1. Choisir la pièce à surveiller et connecter le moniteur de qualité de l'air à un port USB domestique (**entrée nominale : 5 V = 1 A**) avec le câble USB.

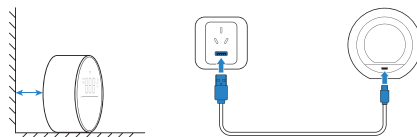

Remarque :

- * Le moniteur de qualité de l'air peut ne pas être alimenté via les ports USB d'un ordinateur.
 - * Placer le moniteur de qualité de l'air à la verticale et non contre le mur.
2. Une fois la connexion USB établie, le moniteur de qualité de l'air commence à surveiller la qualité de l'air.

3. Utilisation de l'AIRBOT/ 3.3 Application ECOVACS HOME

L'AIRBOT peut être utilisé via l'application ECOVACS HOME.
Télécharger

L'application ECOVACS HOME permet d'accéder à plus de fonctionnalités : Purification mobile, purification de zone, purification de base et purification liée.

Méthode 1 : Scanner le code SN pour télécharger l'application ECOVACS HOME.

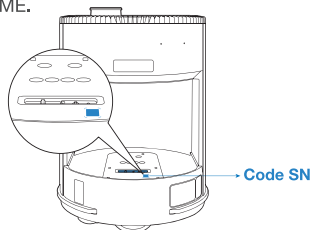

Méthode 2 : Rechercher ECOVACS HOME dans l'App Store pour télécharger l'application ECOVACS HOME.



Remarque :

1. Avant de configurer le réseau, s'assurer que le téléphone portable est connecté au réseau Wi-Fi domestique.
2. Après avoir installé l'application ECOVACS HOME, terminer la configuration du réseau conformément aux instructions de l'application.

3. Utilisation de l'AIRBOT/ 3.4 Utiliser l'AIRBOT

1 Panneau de commande

Bouton de désactivation du micro

Indicateur de l'assainissement UV

Indicateur du désodorisant

Indicateur QA (qualité de l'air)

Indicateur de valeur d'humidité

Bouton de veille

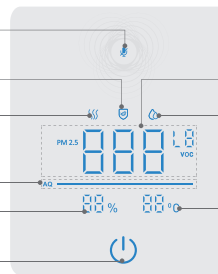





















Indicateur PM2.5 et COV

Indicateur d'humidification

Indicateur de valeur de température

Indicateur	État
Voyant ROUGE allumé	Activation du mode silencieux
Désactivé	Désactivation du mode silencieux
BLANC	Batterie pleine/Veille/Purification
ROUGE clignotant	En charge
ROUGE clignotant	Alerte de dysfonctionnement
Voyant ROUGE allumé	Batterie faible

Indicateur	État
 BLANC	Lancement de la désodorisation
 ROUGE clignotant	Le module du désodorisant est vide. Merci de le remplacer.
 BLANC	Lancement de l'assainissement UV
 ROUGE clignotant	Le module d'assainissement UV est hors service. Merci de le remplacer.
 BLANC	Lancement de l'humidification
 ROUGE clignotant	Absence d'eau dans le réservoir d'eau ou filtre d'humidification périmé
PM2.5	État
	0-10 — Excellent
	11-20 — Correct
	21-50 — Moyen
	> 51 — Faible

COV	État
	Excellent
	Correct
	Moyen
	Faible
QA (qualité de l'air)	État
 BLEU	Les états COV et PM2.5 sont excellents.
 VERT	L'état COV ou PM2.5 est correct.
 ORANGE	L'état COV ou PM2.5 est moyen.
 ROUGE	L'état COV ou PM2.5 est faible.
Valeur d'humidité	État
40 à 45 %	Humidité faible 
50 à 55 %	Humidité moyenne  (par défaut)
60 à 65 %	Humidité élevée 

2 Purification de base

Appuyez sur  pour activer la purification de base par défaut.

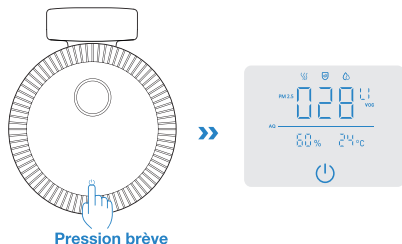

3 Purification mobile

Appuyer deux fois sur  pour passer en mode purification mobile. Il est également possible de changer de mode par commande vocale.

- * S'assurer que l'AIRBOT reste connecté à la station de charge et continue de charger avant la première purification mobile. Lorsque la purification est activée, l'AIRBOT explore d'abord l'environnement domestique pour créer une carte. Ne pas suivre cette procédure en cas d'impact sur la reconnaissance de l'environnement par l'AIRBOT.

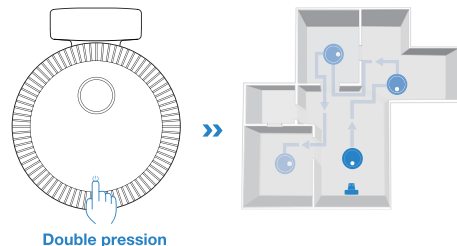

4 Sélecteur de mode et de débit d'air

Il est possible d'activer le débit d'air dans l'application ECOVACS ou par commande vocale.

5 Activation de la désodorisation/ l'assainissement UV

Activer la désodorisation/l'assainissement UV via l'application ECOVACS HOME.

6 Liaison des zones de purification via le moniteur de qualité de l'air

Le moniteur de qualité de l'air peut surveiller la qualité de l'air en temps réel et appeler l'AIRBOT pour activer la purification liée.

Scanner le code QR sur le moniteur de qualité de l'air. Terminer la configuration réseau conformément aux instructions. Ensuite, revenir à l'écran principal de l'AIRBOT dans l'application ECOVACS et accéder à Gestion des cartes -- Moniteur de qualité de l'air pour sélectionner la zone de purification correspondante et terminer la liaison.

Remarque : Les valeurs PM2.5 et COV s'affichent dans l'application après la liaison.

* Cliquer sur le bouton de désactivation de la liaison dans l'application pour terminer la désactivation de la liaison du moniteur de qualité de l'air.

* Il est possible d'utiliser plusieurs moniteurs de qualité de l'air pour surveiller la qualité de l'air d'un plus grand nombre de pièces. Si nécessaire, se reporter à la page <https://www.ecovacs.com/global>.

7 Purification liée via le moniteur de qualité de l'air

L'AIRBOT peut activer automatiquement la purification mobile lorsque le moniteur de qualité de l'air détecte une pollution à partir de l'interconnexion des données.

Lorsque le moniteur de qualité de l'air détecte une valeur PM2.5 ou COV excessive, l'AIRBOT active la purification liée et passe automatiquement dans la zone de purification liée au moniteur de qualité de l'air pour la purifier. Il est possible de modifier la valeur de réglage dans l'application ECOVACS HOME.

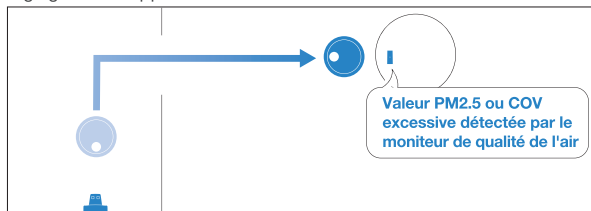

Lorsque les valeurs PM2.5 et COV atteignent toutes deux la valeur standard, l'AIRBOT retourne automatiquement à la station de charge.

8 Appel manuel de l'AIRBOT à des fins de purification

Double-cliquer sur le bouton de fonction en haut du moniteur de qualité de l'air pour demander à l'AIRBOT d'accéder à la zone de purification liée au moniteur de qualité de l'air et de la purifier.

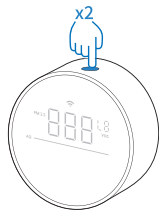

9 Interruption/Fin de la purification

Purification de base: Appuyer sur pour terminer la purification pendant que l'AIRBOT purifie la pièce. Appuyer de nouveau sur pour activer l'AIRBOT et purifier la pièce.

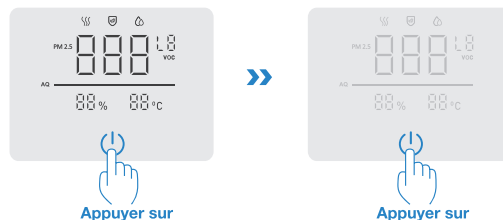

Purification mobile: Lorsque l'AIRBOT est en mode purification mobile, appuyer sur pour interrompre la purification ; appuyer de nouveau sur pour reprendre la purification mobile.

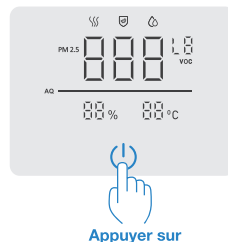

* Pendant la purification mobile, le cycle de purification mobile en cours est annulé si l'AIRBOT est mis en pause pendant plus de 60 minutes.

10 Retour à la station de charge

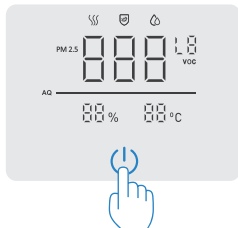

Maintenir le bouton  enfoncé pendant 3 secondes. L'AIRBOT revient automatiquement à la station de charge pour se charger.



Pression pendant 3 secondes

* L'AIRBOT retourne automatiquement à la station de charge pour se charger lorsque la purification mobile est terminée ou que la batterie est faible.

11 Sécurité enfant activée/désactivée

Maintenir les touches  et  pendant 5 secondes. La sécurité enfant est activée/désactivée et les instructions vocales correspondantes sont transmises.

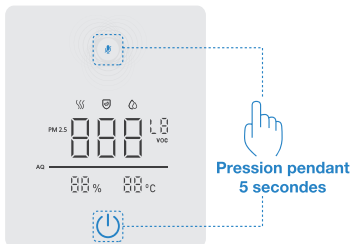

* Il est possible d'effectuer cette opération manuellement dans l'application ECOVACS HOME.

3. Utilisation de l'AIRBOT/ 3.5 Multimédia

1 Connexion de l'AIRBOT en Bluetooth



3. Utilisation de l'AIRBOT/3.6 Mise hors tension à des fins de stockage

Désinstaller le filtre et placer l'interrupteur d'alimentation en position « O ». « I » = MARCHÉ ; « O » = ARRÊT.

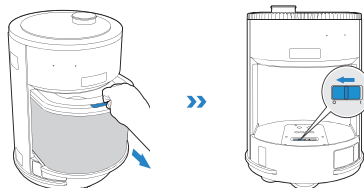

Remarque :

1. Dans le cadre d'une utilisation quotidienne, laisser la station de charge branchée et l'AIRBOT sous tension, même lorsque le robot cesse de fonctionner. Laisser l'AIRBOT sur la station de charge pour vous assurer que sa batterie est totalement chargée et prête à fonctionner à tout moment.
2. Si l'AIRBOT doit rester inutilisé pendant une longue période, le laisser complètement chargé, puis éteindre l'interrupteur d'alimentation avant de le ranger. Le recharger tous les six mois pour éviter une décharge excessive de la batterie.
3. Si la batterie se décharge trop ou reste inutilisée pendant une longue période, il se peut que l'AIRBOT ne puisse pas être chargé. Veuillez contacter le service clientèle pour obtenir de l'aide.

4. Entretien/4.1 Entretien régulier

Mettre l'interrupteur d'alimentation sur ARRÊT avant de procéder à l'entretien de l'AIRBOT et débrancher le cordon d'alimentation avant de procéder à l'entretien de la station de charge.

Pour maintenir les performances optimales de l'AIRBOT, réaliser les tâches d'entretien et remplacer les pièces à la fréquence suivante :

Pièce de l'AIRBOT	Fréquence d'entretien	Fréquence de remplacement
Filtre	Une fois tous les 2 mois	À remplacer lorsque l'application ECOVACS HOME vous y invite
Module d'humidification antibuée	Une fois tous les 7 jours	/
Module du désodorisant (Vendu séparément) *	/	Tous les 2 mois/À remplacer lorsque l'application ECOVACS HOME vous y invite
Caméra AI/VI Roues motrices Capteur 3D TrueDetect Capteurs antichute Pare-chocs anticollision Capteur de signal de la station de charge Contacts de charge Contacts du module de l'assainisseur UV	Une fois tous les 2 mois	/

Remarque : ECOVACS fabrique divers accessoires et pièces de remplacement. Contacter le service clientèle pour plus d'informations sur les pièces de remplacement.

* Pour votre sécurité, utiliser les modules de désodorisant (vendus séparément) fabriqués par ECOVACS.

* Retirez le filtre soigneusement pour éviter toute pollution secondaire avec la poussière du filtre. Placez le filtre dans un sac en plastique et fermez-le correctement avant de le jeter.

4. Entretien/4.2 Module d'humidification antibuée (vendu séparément), filtre et sortie d'air

Remarque :

1. Lors de l'entretien, s'assurer que l'AIRBOT n'est pas en fonctionnement.
2. Il est recommandé d'entretenir et de remplacer régulièrement le filtre afin d'éviter toute pollution secondaire causée par des gaz nocifs après une longue utilisation, comme le PM2.5 et les COV.
3. Il est recommandé d'utiliser de l'eau purifiée pour l'humidification. L'eau courante ou minérale peut générer du calcaire sur le filtre. Nettoyer le filtre et le réservoir régulièrement pour éviter toute odeur étrange.

Module d'humidification antibuée (vendu séparément) et filtre

- 1 Retirer le filtre et le module d'humidification antibuée (vendu séparément).

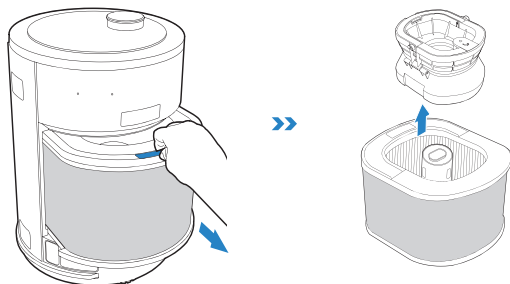

- 2 Nettoyer le filtre d'humidification et le réservoir.

Filtre d'humidification

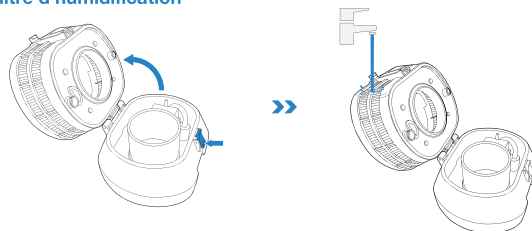

Réservoir

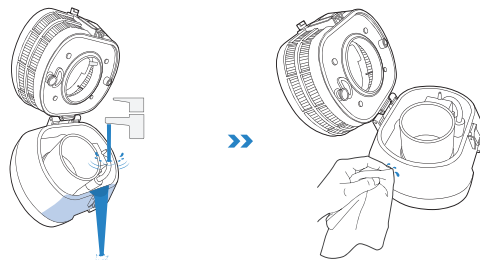

- 3 Retirer le module de l'assainisseur UV du filtre.

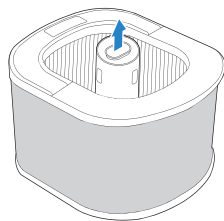

- 4 Nettoyer le filtre.

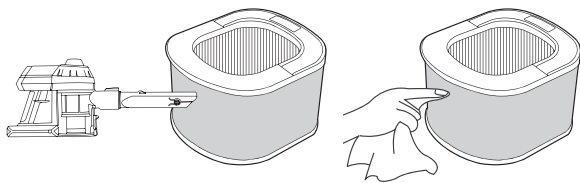

- 5 Placer le module d'humidification antibuée (vendu séparément) dans un endroit frais et aéré pendant 2 à 3 heures. Pendant ce temps, placer le filtre à la lumière du soleil pendant 2 à 3 heures.

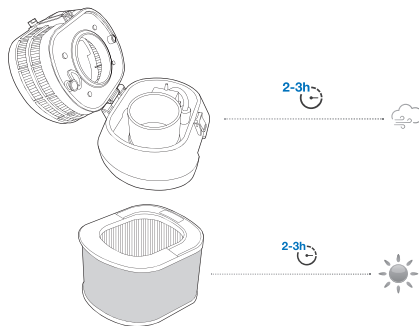

- 6 Installer le filtre, le module d'humidification antibuée (vendu séparément) et le module de l'assainisseur UV.

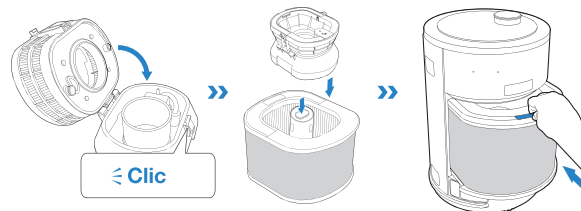

* Couvrez le module d'humidification sans brouillard (vendu séparément) jusqu'à ce que vous entendiez le son "clic".

* Tournez le module de désinfection par UV pour le verrouiller.

* Appuyez sur la poignée du filtre jusqu'à ce que vous entendiez le son "clic".

Sortie d'air

Nettoyer régulièrement la sortie d'air avec un aspirateur ou un chiffon sec. Cela permet de garantir la propreté de l'air libéré par l'AIRBOT. Si l'AIRBOT ne va pas être utilisé pendant une longue période, il est recommandé de recouvrir sa partie supérieure avec un chiffon doux et propre.

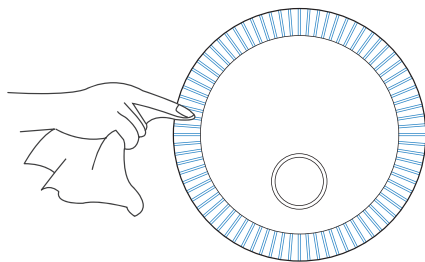
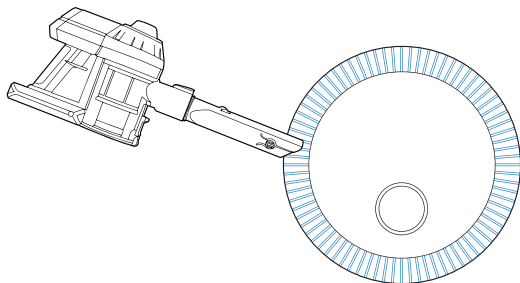

4. Entretien/

4.3 Autres composants

Remarque : Avant les opérations suivantes, mettre l'AIRBOT hors tension et le nettoyer avec un chiffon sec. Ne pas utiliser de chiffon humide, de solution de nettoyage ni de spray nettoyant pour nettoyer ces composants.

Roues motrices

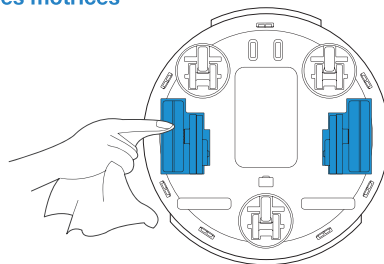

Roue universelle

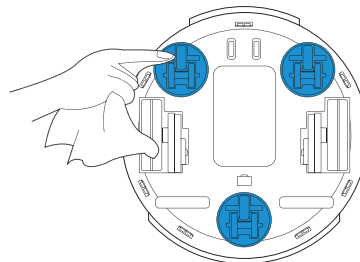

Caméra AIVI

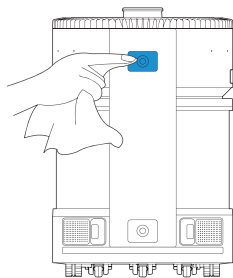

Capteur 3D TrueDetect

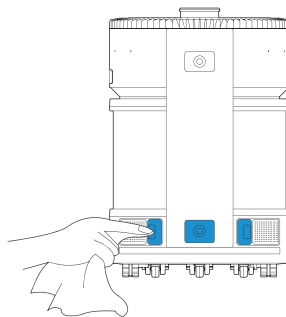

Pare-chocs anticollision

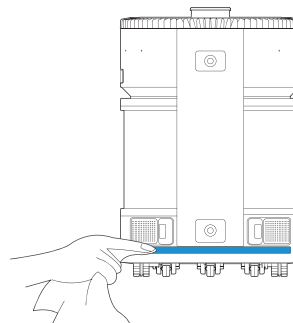

Capteurs antichute

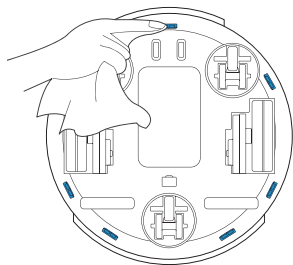

Capteurs de signal du pare-chocs anticollision et de la station de charge

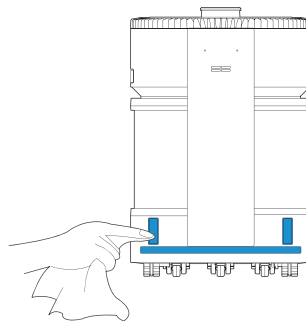

Contacts de charge

1

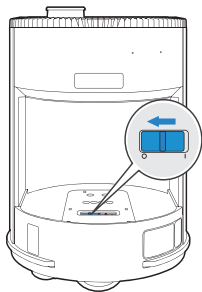

2

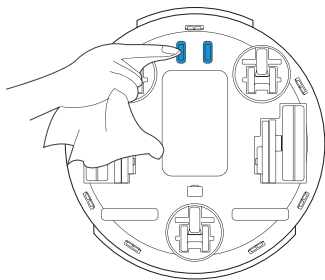

3

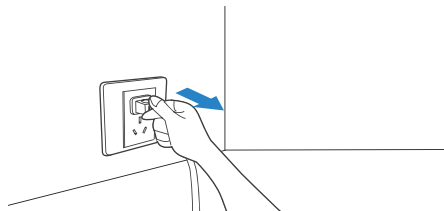

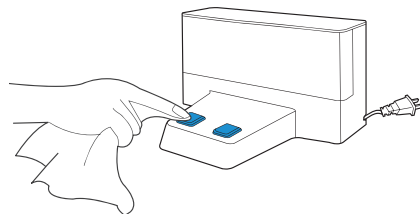

4



5. Dépannage

Utiliser ce tableau pour identifier et résoudre les problèmes courants liés à l'utilisation du robot AIRBOT.

N°	Problème	Cause possible	Solution
1	L'AIRBOT ne purifie pas la pièce.	L'interrupteur d'alimentation de l'AIRBOT est en position d'arrêt.	Retirer le filtre et mettre l'AIRBOT sous tension.
		La batterie de l'AIRBOT est faible.	S'assurer que l'AIRBOT est complètement chargé avant la première utilisation. Désinstaller le filtre et mettre l'interrupteur d'alimentation de l'AIRBOT sur Marche. Réinstaller le filtre et charger l'AIRBOT.  clignote en blanc lorsque l'AIRBOT est en charge et  devient blanc lorsque l'AIRBOT est complètement chargé.
		L'AIRBOT ne répond pas et doit être réinitialisé.	Pour une utilisation quotidienne, vérifier que la station de charge est branchée et que l'AIRBOT est sous tension. Si l'AIRBOT ne fonctionne pas, laisser la station de charge branchée et l'AIRBOT sous tension et en charge pour s'assurer qu'il dispose d'une batterie pleine et pourra fonctionner à tout moment.
			Mettre l'interrupteur d'alimentation en position d'arrêt, puis de marche pour le redémarrer. Si le problème persiste, appuyer longuement sur le bouton de réinitialisation. L'AIRBOT revient aux réglages par défaut. Redémarrer l'AIRBOT.

N°	Problème	Cause possible	Solution
2	Le filtre dégage une odeur étrange.	C'est l'odeur des matériaux neufs.	Placer l'AIRBOT dans un endroit bien aéré et le faire fonctionner jusqu'à ce que l'odeur se dissipe.
		L'utilisation prolongée du produit par temps pluvieux entraîne l'humidité du filtre.	Laisser le filtre au soleil pendant environ 3 heures avant de l'utiliser.
		La poussière et la saleté s'accumulent au niveau des zones d'entrée et de sortie d'air et sur le filtre.	Nettoyer l'entrée, la sortie et le filtre d'air comme indiqué à la section 4.
		Le filtre est périmé.	Accéder à la page https://www.ecovacs.com/global pour acheter un filtre et remplacer le filtre périmé.
3	L'AIRBOT rencontre des difficultés pour retourner à la station de charge.	La station de charge est hors tension.	S'assurer que la station de charge est connectée à l'alimentation.
		Le pare-chocs anticollision infrarouge et le capteur de signal de la station de charge sont bloqués par des saletés ou des débris.	Essuyer le pare-chocs anticollision infrarouge et le capteur de signal de la station de charge à l'aide d'un chiffon doux en coton en cas de saletés ou de débris.
4	L'AIRBOT revient à la station de charge avant d'avoir terminé la purification.	L'AIRBOT retourne automatiquement à la station de charge lorsque la batterie est faible.	Il s'agit d'un comportement normal. Si l'AIRBOT ne fonctionne pas, laisser la station de charge branchée et l'AIRBOT sous tension et en charge pour s'assurer qu'il dispose d'une batterie pleine.
		L'AIRBOT doit être rechargé car un environnement domestique complexe peut réduire l'efficacité de la purification.	Ranger les meubles et les objets au sol comme décrit à la section 3.

N°	Problème	Cause possible	Solution
5	Le AIRBOT ne se charge pas.	L'adaptateur électrique n'a pas été connecté au cordon d'alimentation.	S'assurer que l'adaptateur électrique est correctement branché au cordon d'alimentation.
		Le robot AIRBOT n'a pas établi de connexion avec la station de charge.	S'assurer que les contacts de charge de l'AIRBOT sont en contact avec ceux de la station de charge. Déplacer l'AIRBOT manuellement pour procéder à la connexion si nécessaire.
		Les contacts de charge sont sales.	Nettoyer les contacts de charge conformément à la section 4.
		La station de charge se trouve sur de la moquette/une tapis.	Placer correctement la station de charge conformément à la section 3.1.
6	L'AIRBOT ne suit pas correctement la trajectoire de purification ou la carte est manquante.	Après le réglage des zones de purification, l'AIRBOT a été éteint ou restauré aux réglages d'usine ou bien la carte a été réinitialisée.	Créer une nouvelle carte et définir les zones de purification.
		L'AIRBOT a été déplacé manuellement vers un nouvel environnement.	Une fois l'AIRBOT ramené à la station de charge, il récupère sa carte et ses zones de purification. Pour éviter que la récupération n'échoue, ne pas s'approcher trop près de l'AIRBOT pendant le processus de récupération.
		La station de charge est déplacée ou l'environnement domestique est considérablement modifié.	Restaurer l'environnement domestique d'origine ou replacer la station de charge à l'endroit où elle se trouvait auparavant.

N°	Problème	Cause possible	Solution
7	L'AIRBOT a du mal à cartographier la maison.	L'AIRBOT est suivi pendant la cartographie.	Ne pas suivre l'AIRBOT pendant la cartographie.
		Les meubles et objets au sol ne sont pas mis en place.	Ranger les meubles et les objets au sol avant de démarrer la cartographie AIRBOT.
8	L'AIRBOT ne se déplace pas facilement ou s'écarte du circuit de purification de l'air.	La roue universelle est encombrée de débris.	Retirer tous les débris ou cheveux emmêlés autour de la roue universelle.
		Des débris sont enchevêtrés dans les roues motrices.	Retirer tous les débris ou cheveux emmêlés autour des roues motrices.
		Le capteur de distance TrueMapping est bloqué.	Retirer les débris du capteur de distance TrueMapping.
		Le trajet de purification comporte des obstacles.	Avant de commencer la purification mobile, s'assurer que la voie de purification prédéfinie est dégagée.
9	L'AIRBOT heurte souvent des objets environnants.	Le capteur TrueDetect 3D et le pare-chocs anticollision sont sales ou endommagés.	Vérifier le capteur et le pare-chocs anticollision. S'ils sont sales, les essuyer délicatement avec un chiffon doux en coton. Si le problème persiste, contacter le service clientèle.
		L'AIRBOT est exposé à la lumière directe du soleil.	Éviter la lumière directe du soleil lorsque l'AIRBOT est en mode purification mobile.
		Le capteur TrueDetect 3D ne détecte pas les meubles étroits.	Retirer les meubles étroits.
		L'AIRBOT se trouve dans un environnement spéculaire pendant la cartographie.	Il est recommandé de supprimer le site de purification dans un environnement spéculaire.

N°	Problème	Cause possible	Solution
10	Pendant la purification mobile, l'AIRBOT ne se trouve pas dans les zones de purification.	Le trajet de purification comporte des obstacles. Si l'AIRBOT ne peut pas contourner les obstacles, il purifie l'air à proximité.	Avant de commencer la purification mobile, s'assurer que la voie de purification prédéfinie est dégagée.
		La porte de la pièce est fermée, empêchant l'AIRBOT de suivre la trajectoire définie.	
11	L'AIRBOT n'est pas en mesure de se connecter au réseau Wi-Fi domestique.	Le nom d'utilisateur ou le mot de passe du Wi-Fi domestique est incorrect.	Saisir le nom d'utilisateur et le mot de passe corrects pour le Wi-Fi domestique.
		L'AIRBOT se trouve hors de la zone de couverture du signal Wi-Fi domestique.	S'assurer que l'AIRBOT se trouve dans la zone de couverture du signal Wi-Fi domestique.
		L'AIRBOT n'est pas encore prêt pour la configuration réseau.	Désinstaller le filtre, positionner l'interrupteur d'alimentation sur « O », puis appuyer sur le bouton de réinitialisation  . L'AIRBOT est prêt pour la configuration du réseau lorsqu'il émet rapport vocal.
		L'AIRBOT ne fonctionne pas sur votre bande Wi-Fi domestique.	L'AIRBOT fonctionne uniquement sur un signal Wi-Fi à bande 2,4 GHz. S'assurer que votre réseau domestique Wi-Fi répond à cette exigence.
12	L'AIRBOT fait beaucoup de bruit lors de la purification.	Les roues motrices et la roue universelle sont encombrées par des débris ou la sortie d'air est bloquée.	Nettoyer les roues motrices, la roue universelle ou la sortie d'air comme décrit à la section 4.
		Le volume d'air de l'AIRBOT est réglé sur un niveau élevé.	Il s'agit d'un comportement normal.

N°	Problème	Cause possible	Solution
13	Le moniteur de qualité de l'air est désactivé.	Le moniteur de qualité de l'air n'est pas branché à l'alimentation.	Le moniteur de qualité de l'air doit être utilisé avec l'alimentation branchée. Brancher le câble USB à un port USB.
		Le moniteur de qualité de l'air n'est pas correctement connecté au câble USB ou ce dernier n'est pas correctement branché au port USB.	S'assurer que le moniteur de qualité de l'air est connecté à l'alimentation.
14	Les données détectées par le moniteur de qualité de l'air ne correspondent pas à l'AIRBOT.	Les données peuvent être différentes. Il est normal que la valeur PM2.5 diffère de $\pm 10 \mu\text{g}/\text{m}^3$ et de moins d'une valeur pour les COV.	Il s'agit d'un comportement normal. Laisser l'AIRBOT purifier régulièrement la pièce pour s'assurer que l'air est suffisamment purifié et que l'écart se réduira.
	La valeur affichée par le moniteur de qualité de l'air n'est pas cohérente avec la valeur affichée par l'AIRBOT.	Les valeurs détectées par l'AIRBOT et le moniteur de qualité de l'air dans le même espace peuvent être différentes. La différence de PM2.5 est de $\pm 10 \mu\text{g}/\text{m}^3$, et la différence de COV est normale dans un niveau.	Il s'agit d'un comportement normal. Laisser l'AIRBOT purifier régulièrement la pièce pour s'assurer que l'air est suffisamment purifié et que l'écart se réduira.
15	Le moniteur de qualité de l'air ne peut pas se connecter à l'application ECOVACS HOME.	Le nom d'utilisateur ou le mot de passe pour le Wi-Fi domestique est incorrect.	Saisir le nom d'utilisateur et le mot de passe corrects pour le Wi-Fi domestique.
		Le moniteur de qualité de l'air se trouve hors de la zone de couverture du signal Wi-Fi domestique.	S'assurer que le moniteur de qualité de l'air se trouve dans la zone de couverture du signal Wi-Fi domestique.
		La configuration réseau a commencé avant que le moniteur de qualité de l'air ne soit prêt.	Appuyer longuement sur le bouton de fonction pour préparer le moniteur de qualité de l'air à la configuration réseau.
		Le moniteur de qualité de l'air ne prend pas en charge le Wi-Fi 2,5 GHz.	S'assurer que le moniteur de qualité de l'air est connecté au réseau Wi-Fi 2,4 GHz.
		Application installée incorrecte.	Télécharger et installer l'application ECOVACS HOME.

N°	Problème	Cause possible	Solution
16	L'AIRBOT démarre la purification liée de manière inattendue.	Lorsque le moniteur de qualité de l'air détecte une pollution de l'air supérieure à la norme, l'AIRBOT se rend immédiatement dans la zone de purification liée au moniteur de qualité de l'air pour démarrer la purification liée.	S'il n'est pas nécessaire que l'AIRBOT purifie la pièce pendant certaines périodes, définir la période Ne pas déranger dans l'application ECOVACS HOME.
17	Le moniteur de qualité de l'air est hors ligne dans l'application ECOVACS HOME.	Le moniteur de qualité de l'air se trouve hors de la zone de couverture du signal Wi-Fi domestique ou le signal Wi-Fi est instable.	S'assurer que le moniteur de qualité de l'air se trouve dans la zone de couverture du signal du réseau Wi-Fi.
		Le mot de passe du réseau Wi-Fi domestique a été modifié.	Saisir le nom d'utilisateur et le mot de passe corrects pour le Wi-Fi domestique.
		Le moniteur de qualité de l'air se fige.	Débrancher le câble USB et le rebrancher pour redémarrer le moniteur de qualité de l'air.
18	L'AIRBOT ne démarre pas la purification liée lorsque le moniteur de qualité de l'air détecte une pollution.	Le moniteur de qualité de l'air est hors ligne dans l'application ECOVACS HOME.	S'assurer que l'AIRBOT et le moniteur de qualité de l'air sont tous deux connectés à l'application ECOVACS HOME et se trouvent dans la zone de couverture du signal Wi-Fi domestique.
		L'AIRBOT ne peut pas démarrer la purification liée pendant la charge à faible puissance ou la purification.	Il s'agit d'un comportement normal. Lorsque l'AIRBOT termine la tâche de purification en cours et que la puissance est toujours suffisante, il passe automatiquement dans la zone de purification avec le moniteur de qualité de l'air pour démarrer la purification liée. Dans le cadre d'une utilisation quotidienne, ne pas éteindre l'interrupteur d'alimentation de l'AIRBOT pour garantir une alimentation suffisante.

N°	Problème	Cause possible	Solution
19	Il n'y a pas de parfum lors de l'utilisation du désodorisant.	L'AIRBOT purifie d'abord la qualité de l'air à un niveau excellent (valeur PM2.5 inférieure à 10). Il active ensuite le désodorisant et s'ajuste en fonction de la concentration choisie.	Patienter jusqu'à la fin de la purification. Si le problème persiste, contacter le service clientèle.
		Le module du désodorisant n'est pas installé.	Installer le module du désodorisant.
		Le module du désodorisant a atteint la fin de sa durée de vie.	Remplacer le module du désodorisant. Pour plus d'informations sur les remplacements, rendez-vous sur https://www.ecovacs.com/global .
20	La caméra AIVI ne reconnaît pas les objets.	La zone de nettoyage n'est pas bien éclairée.	La reconnaissance intelligente a besoin d'un éclairage suffisant. S'assurer que les zones à nettoyer sont bien éclairées.
		L'objectif de la caméra AIVI est sale ou obstrué.	Nettoyer la lentille à l'aide d'un chiffon doux et propre et s'assurer que le capteur n'est pas obstrué.
21	Video Manager ne s'ouvre pas ou son écran ne s'affiche pas.	Échec de la connexion Wi-Fi.	Vérifier l'état de la connexion Wi-Fi. L'AIRBOT doit se trouver dans une zone avec un bon signal Wi-Fi pour activer Video Manager.
		L'autorisation de l'utilisateur n'est pas activée.	Vérifier votre consentement à la politique de confidentialité avant d'utiliser l'AIRBOT.
		En raison de la latence du réseau, il se peut que vous ne puissiez pas ouvrir Video Manager temporairement.	Réessayer ultérieurement.
		La caméra AIVI est bloquée.	Retirer la protection.
		La caméra IA est désactivée dans l'application.	Activer la caméra IA dans l'application.

N°	Problème	Cause possible	Solution
22	 clignote anormalement lors de l'utilisation du module d'humidification antibuée.	Niveau d'eau insuffisant dans le réservoir.	Ajouter de l'eau jusqu'au niveau maximum.
		Positionnement incorrect du module d'humidification antibuée.	Réinstaller le module d'humidification antibuée et s'assurer qu'il a été placé correctement dans le filtre.
		L'équipement de pompage présente certains problèmes.	Contacter le service clientèle.
23	Pas de réponse de l'assistant vocal OK YIKO ou échec de l'activation de l'AIRBOT.	L'assistant vocal ou le micro OK YIKO est désactivé.	Activer l'assistant vocal ou le micro OK YIKO.

Si le problème persiste, chercher d'autres solutions dans l'application ECOVACS HOME ou contacter le service clientèle.

6. Spécifications du produit

Modèle	KJ600G-BX11		
Courant nominal d'entrée	24 V === 3,75 A	Temps de charge	Environ 4 h
Station de charge	CH2110		
Courant nominal d'entrée	24 V === 3,75 A	Courant de sortie nominal	24 V === 3,75 A
Adaptateur d'alimentation	GM95-240375-D		
Courant nominal d'entrée	100 à 240 V~ 2,5 A	Courant de sortie nominal	24 V === 3,75 A
CADR (PM2.5)	540m³/h		
Efficacité de la purification du formaldéhyde	Filtre haute efficacité	Bruit	67 dB(A)
PIRE maximale	Bluetooth(BR/EDR)		9dBm
	Bluetooth LE		9.5dBm
	2,4GHz Wi-Fi		20dBm
Bande de fréquences de fonctionnement	2400-2483.5MHz		

* En raison de la nécessité d'une amélioration continue, les produits matériels prévaudront en nature et notre entreprise se réserve le droit de mettre à jour les produits.

Vivete in maniera intelligente. Godetevi la vita.

Se doveste imbattervi in situazioni non trattate adeguatamente in questo Manuale d'uso, contattate il nostro Centro di assistenza. Un tecnico risponderà alle vostre domande e vi aiuterà a risolvere il problema.

Per ulteriori informazioni, visitare il sito Web ufficiale di ECOVACS ROBOTICS: www.ecovacs.com

L'azienda si riserva il diritto di apportare modifiche migliorative tecniche o di design al prodotto.

Grazie per aver scelto AIRBOT!

SOMMARIO

1. Importanti istruzioni sulla sicurezza.....	158
2. Contenuto della confezione	162
3. Uso di AIRBOT	167
4. Manutenzione	178
5. Risoluzione dei problemi	184
6. Specifiche del prodotto	193

1. Importanti istruzioni sulla sicurezza

Quando si usa un elettrodomestico, è necessario seguire delle precauzioni di base:

LEGGERE TUTTE LE ISTRUZIONI

PRIMA DI UTILIZZARE

L'APPARECCHIO

CONSERVARE QUESTE ISTRUZIONI

1. Questo apparecchio non deve essere utilizzato da persone (inclusi bambini) con capacità fisiche, sensoriali o mentali ridotte o scarsa esperienza e conoscenza, a meno che non abbiano ricevuto assistenza o istruzioni sull'uso dell'apparecchio da terzi responsabili della loro sicurezza.
2. Supervisionare i bambini per evitare che giochino con l'apparecchio.
3. Questo apparecchio può essere usato da bambini di almeno 8 anni e da persone con capacità fisiche, sensoriali o mentali ridotte o da persone che non ne conoscano il corretto utilizzo purché supervisionate o formate sull'uso sicuro dell'apparecchio e in grado di comprenderne gli eventuali rischi correlati. I bambini non devono giocare con l'apparecchio. La pulizia e la manutenzione non devono essere effettuate da bambini non supervisionati.
4. Sgombrare l'area da purificare. Togliere dal pavimento cavi di alimentazione e piccoli oggetti che potrebbero intralciare l'apparecchio. Piegare le frange dei tappeti sotto agli stessi e sollevare dal pavimento oggetti come tende e tovaglie.
5. Se nell'area da purificare sono presenti scale o gradini, impostare l'apparecchio in modo che possa rilevarli ed evitare possibili cadute. Potrebbe essere necessario posizionare delle barriere fisiche sul bordo per evitare che il robot cada. Assicurarsi che la barriera fisica non rappresenti un rischio di inciampo per le persone.
6. Utilizzare l'apparecchio solo come previsto da questo manuale. Utilizzare solo accessori consigliati o venduti dal produttore.
7. Assicurarsi che il voltaggio dell'alimentazione corrisponda al voltaggio indicato sul dock di ricarica e sull'adattatore CA.

8. SOLO per uso in INTERNI. Non utilizzare l'apparecchio in esterni o in ambienti commerciali o industriali.
9. Utilizzare solo le batterie ricaricabili, l'adattatore CA e la stazione di ricarica originali forniti dal produttore insieme all'apparecchio. Non è consentito l'utilizzo di batterie non ricaricabili. Per informazioni sulle batterie, fare riferimento alla sezione Specifiche.
10. Non utilizzare senza aver installato i filtri.
11. Non utilizzare l'apparecchio in un'area con candele accese o oggetti fragili.
12. Non utilizzare in condizioni climatiche estremamente calde o fredde (sotto i -5°C o sopra i 40°C).
13. Non utilizzare l'apparecchio su superfici bagnate o con acqua stagnante. Evitare di utilizzare l'apparecchio in aree con queste caratteristiche.
14. Non toccare la spina o l'apparecchio con le mani bagnate.
15. Fare attenzione a non danneggiare il cavo di alimentazione. Non tirare o trascinare l'adattatore CA o la stazione di ricarica dell'apparecchio dal cavo di alimentazione, non utilizzare quest'ultimo come maniglia, non chiudere la porta se il cavo attraversa la soglia e non strisciarlo intorno ad angoli o spigoli affilati.
16. Non far passare l'apparecchio sopra il cavo di alimentazione. Tenere il cavo di alimentazione lontano da superfici calde.
17. Se il cavo di alimentazione è danneggiato, deve essere sostituito dal produttore o tramite il servizio clienti
18. Non posizionare il cavo di alimentazione sotto tappeti, mobili, prodotti e così via né in aree affollate.
19. Se danneggiato, non utilizzare il dock di ricarica o l'adattatore CA.
20. Non utilizzare l'apparecchio con prese o cavi di alimentazione danneggiati. Non utilizzare l'apparecchio, l'adattatore CA o la stazione di ricarica in caso di malfunzionamento o caduta, se sono stati lasciati all'esterno o se sono entrati in contatto con acqua. In questi casi, sarà necessaria la riparazione da parte del produttore o tramite il servizio clienti per evitare rischi.
21. Posizionare su OFF il tasto di accensione prima di pulire o effettuare operazioni di

- manutenzione sull'apparecchio.
22. È necessario rimuovere la spina dalla presa di corrente prima di pulire o di effettuare operazioni di manutenzione sul dock di ricarica o sull'adattatore CA.
 23. Rimuovere l'apparecchio dalla stazione di ricarica e dall'adattatore CA e posizionare su OFF il tasto di accensione prima di estrarre la batteria per lo smaltimento dell'apparecchio.
 24. È necessario rimuovere e gettare la batteria secondo le leggi e le normative vigenti, prima dello smaltimento dell'apparecchio.
 25. Scollegare dalla presa di corrente il dock di ricarica o l'adattatore CA in caso di mancato utilizzo prolungato.
 26. L'apparecchio dev'essere utilizzato secondo le indicazioni di questo Manuale d'uso. ECOVACS ROBOTICS non potrà essere ritenuta responsabile per eventuali danni o infortuni causati da un utilizzo inappropriato.
 27. Il robot contiene batterie sostituibili solo da persone competenti. Per sostituire la batteria del robot, contattare l'assistenza clienti.
 28. Se si prevede di non usare il robot per un periodo prolungato, ricaricarlo

completamente, spegnerlo e scollegare la stazione di ricarica e l'adattatore CA.

29. **AVVERTENZA:** per ricaricare la batteria, utilizzare solo la stazione di ricarica CH2110 e l'adattatore di corrente GM95-240375-D in dotazione con l'apparecchio.
30. Questo apparecchio contiene un emettitore UV-C. L'uso involontario dell'apparecchio o eventuali danni presenti sull'alloggiamento possono causare la fuoriuscita di radiazioni UV-C pericolose. Le radiazioni UV-C possono causare danni agli occhi e alla pelle anche in piccole dosi. L'emettitore UV-C non può essere sostituito dall'utente.

Per soddisfare i requisiti in materia di esposizione RF, è consigliabile mantenere una distanza di 20 cm o più tra il dispositivo e le persone durante il funzionamento dell'apparecchio.

Per garantire la conformità, non è consigliato il funzionamento a distanze ravvicinate. L'antenna utilizzata per questo trasmettitore non deve essere utilizzata in combinazione con altre antenne o trasmettitori.

La potenza di uscita del modulo Wi-Fi è inferiore a 100 mW.

Aggiornamento del dispositivo



In genere, alcuni dispositivi vengono aggiornati ogni due mesi, ma l'intervallo non è sempre così specifico. Alcuni dispositivi, soprattutto quelli in vendita più di tre anni fa, verranno aggiornati solo se viene individuata e corretta una vulnerabilità critica.

Tenere presente che alti livelli di umidità possono favorire la crescita di organismi biologici nell'ambiente. Non permettere che l'area intorno all'umidificatore diventi umida o bagnata. In caso di umidità, ridurre il flusso d'uscita dell'umidificatore. Se non è possibile ridurre il flusso dell'umidificatore, utilizzarlo a intermittenza. Non lasciare che materiali assorbenti come moquette, tende, tendaggi o tovaglie si inumidiscano.

Scollegare l'apparecchio durante il riempimento e la pulizia.

Non lasciare mai l'acqua nel serbatoio quando l'apparecchio non è in uso.

Svuotare e pulire l'umidificatore prima di riporlo. Pulire l'umidificatore prima del successivo utilizzo.

	Corrente continua
	Corrente alternata



Istruzioni per il corretto smaltimento del prodotto

Questo simbolo indica che il prodotto non dovrebbe essere smaltito insieme ad altri rifiuti domestici in tutta l'Unione europea. Per evitare danni all'ambiente o alla salute provocati da uno smaltimento di rifiuti non controllato, riciclare in maniera responsabile per promuovere il riutilizzo sostenibile delle risorse materiali. Per riciclare l'apparecchio usato, usare i servizi di ritiro e raccolta o contattare il rivenditore dove è stato acquistato il prodotto, che sarà in grado di smaltirlo correttamente.

2. Contenuto della confezione/ 2.1 Contenuto della confezione

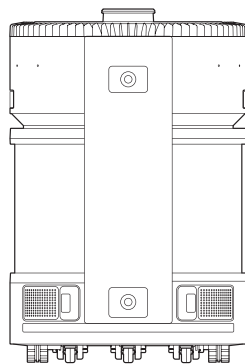

ARBOT

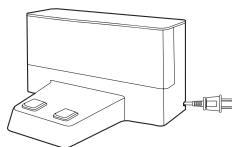

Dock di ricarica



Guida rapida all'utente



Manuale d'istruzioni



Modulo sterilizzatore UV



Monitor della qualità dell'aria

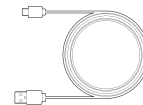

Cavo USB del monitor della qualità dell'aria

Nota: le figure e le illustrazioni sono solo indicativo e potrebbero differire dal reale aspetto del prodotto.

2. Contenuto della confezione/2.2 Diagramma del prodotto

Parte superiore

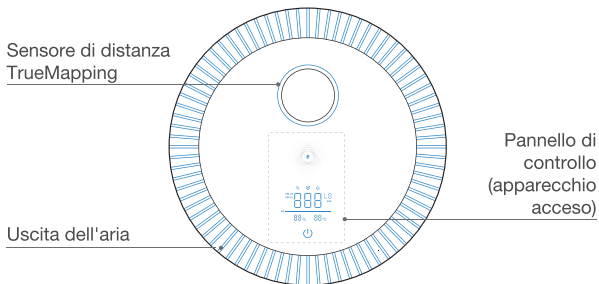

Parte anteriore

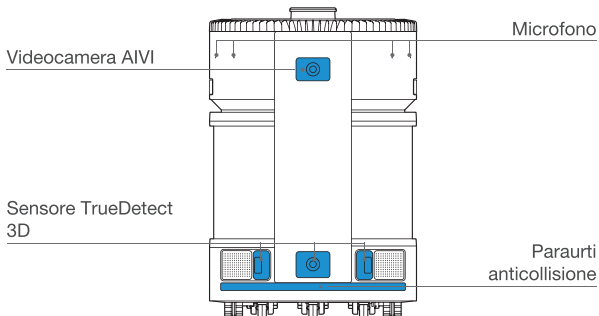

Indietro

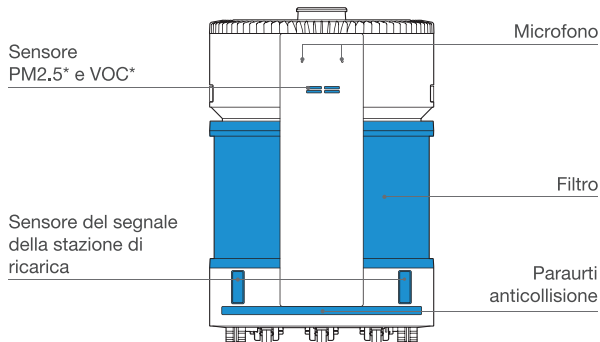

Modulo sterilizzatore UV

Luce UV

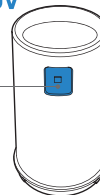

* PM2.5 identifica il materiale particolato di diametro pari o inferiore a 2,5 micron presente nell'atmosfera.

* VOC sta a indicare i composti organici volatili, ad esempio benzene, toluene, formaldeide e così via. AQ (qualità dell'aria) è la somma dei parametri PM2.5 e VOC.

Parte posteriore (filtro non installato)

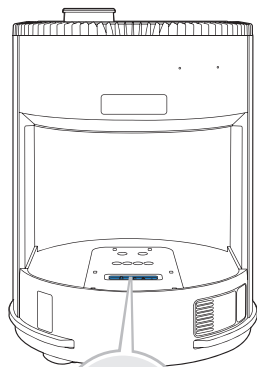

Indicatore Wi-Fi

Tasto di accensione
("I" = ON, "O" = OFF)

Tasto di reset 

Per configurare la rete: Premere il pulsante di RESET.
Per ripristinare l'impostazione di fabbrica: tenere premuto il tasto di reset per 5 secondi.

Parte inferiore

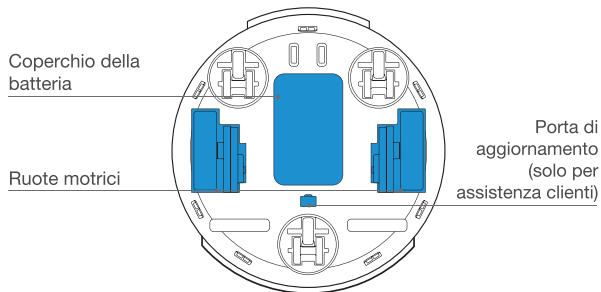
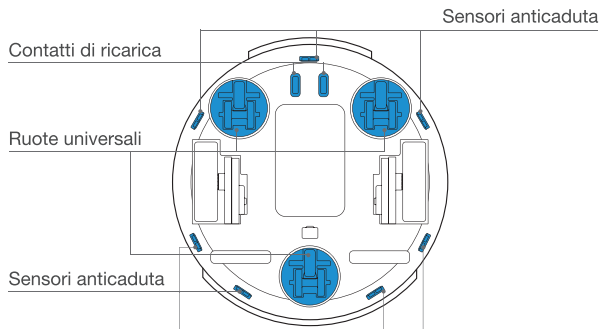

Dock di ricarica

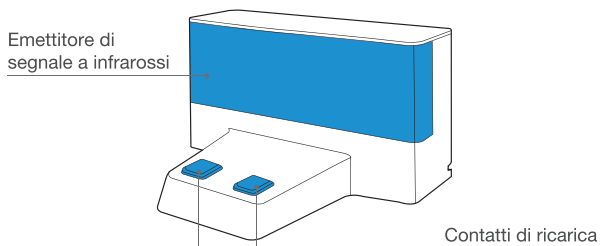

Parte posteriore della stazione di ricarica (coperchio posteriore aperto)

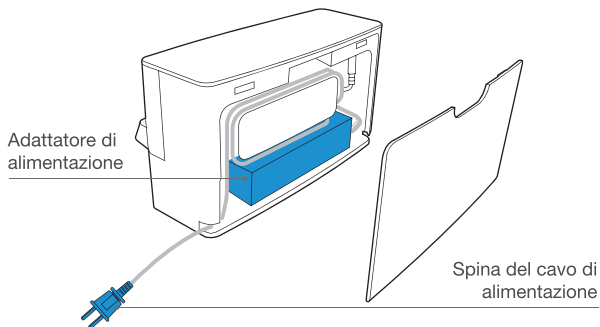

Monitor della qualità dell'aria

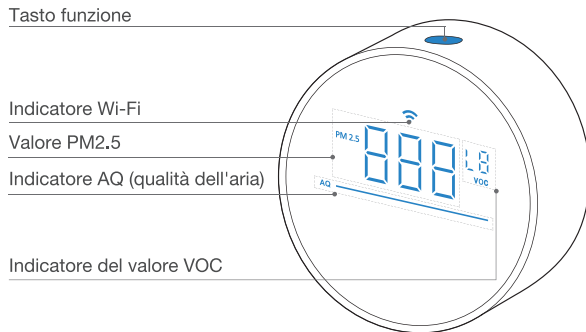

Per configurare la rete: tenere premuto il tasto funzione; l'indicatore Wi-Fi lampeggia in ARANCIONE.

Eseguire la scansione del codice QR sul monitor della qualità dell'aria per completare l'associazione manuale.

Configurazione della rete completata: indicatore Wi-Fi sul monitor della qualità dell'aria BIANCO.

Per spegnere lo schermo: premere il tasto funzione.

Per richiamare AIRBOT: fare doppio clic sul tasto funzione.

Cavo USB del monitor della qualità dell'aria

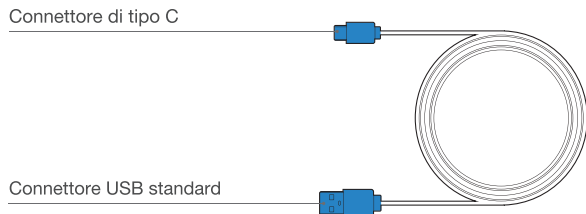

2. Contenuto della confezione/2.3 Sensori

Nome	Descrizione della funzione
Sensore di distanza TrueMapping	Il raggio laser misura la distanza tra AIRBOT e l'ambiente circostante calcolando la differenza temporale del riflesso e permette di creare una mappa in base agli oggetti circostanti mentre AIRBOT è in movimento. Distanza di rilevamento 10 m
Videocamera AIVI	Grazie alla raccolta delle immagini circostanti della videocamera AI, è possibile registrare video e, contemporaneamente, disegnare la mappa 3D. Attraverso l'interazione con il microfono, è possibile effettuare una chiamata vocale remota. Campo visivo (diagonale) 148,3
Sensore TrueDetect 3D	Il raggio a infrarossi misura la distanza tra AIRBOT e l'ambiente circostante calcolando la differenza temporale del riflesso e permette di identificare ed evitare gli ostacoli nelle vicinanze. La distanza di rilevamento è 0,8 m
Sensore PM2,5 e VOC	Sensore PM2,5: in base alla dispersione laser, il valore PM2,5 del luogo può essere calcolato con un modello e un algoritmo matematici. PM2,5: intervallo di rilevamento: 0-1000 $\mu\text{g}/\text{m}^3$ Sensore VOC: in base alle variazioni del valore di resistenza dell'elemento sensibile causate dalla reazione REDOX del gas sulla superficie del semiconduttore, il sensore VOC può calcolare la concentrazione di gas VOC nello spazio individuato tramite l'algoritmo. VOC: intervallo di rilevamento: 0-10 ppm
Microfono	Attraverso la vibrazione del diaframma nell'aria prodotta dalla voce umana è possibile eseguire registrazioni vocali e chiedere a AIRBOT di completare l'attività assegnata tramite comando vocale. Riattivazione efficace a 8 m
Sensore del segnale della stazione di ricarica	Con l'emissione e la ricezione a infrarossi (collocando la sorgente di emissione a infrarossi nella base di ricarica e il ricevitore a infrarossi in AIRBOT), AIRBOT è in grado di identificare la posizione della stazione di ricarica e di collegarsi alla stessa quando riceve il segnale a infrarossi per eseguire la ricarica automatica. Copertura di segnale 1 m
Sensori anticaduta	Grazie al raggio a infrarossi, che rileva la distanza tra la base di AIRBOT e il pavimento attraverso il sensore a infrarossi posto nella parte inferiore, AIRBOT non avanza quando rileva scale davanti o se la distanza identificata supera quella preimpostata (sistema anticaduta). La distanza di attivazione è 60 nm

3. Uso di AIRBOT/3.1 Note prima dell'uso

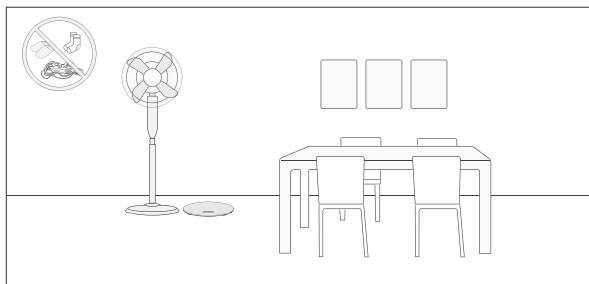

Prima di ogni utilizzo, pulire l'area collocando i mobili nel luogo appropriato e rimuovere oggetti come cavi di alimentazione e giocattoli.

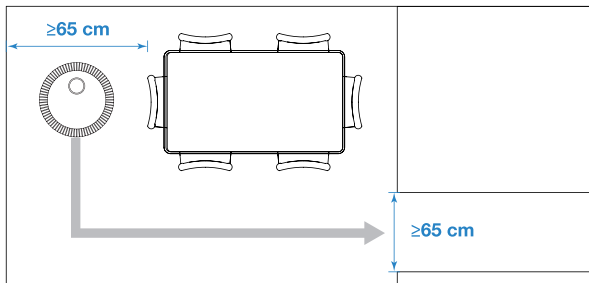

AIRBOT può attraversare spazi di larghezza non inferiore a 65 centimetri. Evitare di bloccare AIRBOT durante la purificazione in movimento.

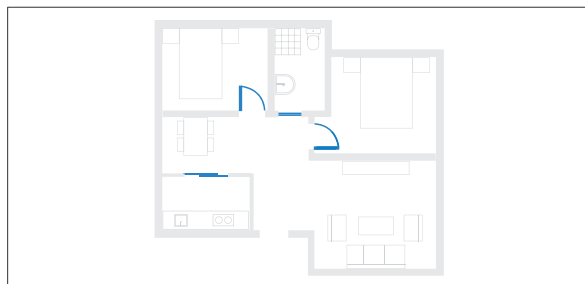

Aprire le porte delle stanze per consentire a AIRBOT di esplorare l'ambiente domestico durante la prima purificazione in movimento. AIRBOT potrebbe non essere in grado di entrare in bagno e in cucina a causa delle soglie.



Non posizionare oggetti sopra AIRBOT e non utilizzarlo come sedia.

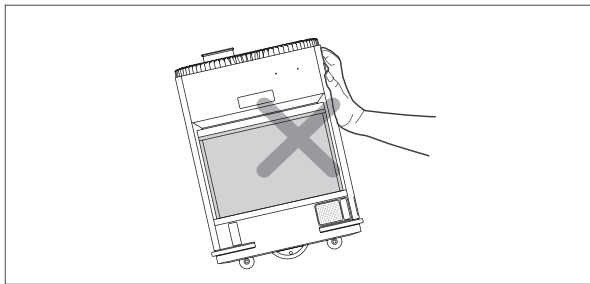

Non spingere o inclinare AIRBOT.

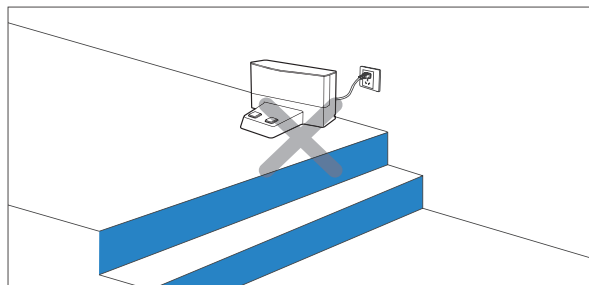

Posizionare una barriera di protezione all'inizio delle scale e sul bordo dei gradini. Non posizionare la stazione di ricarica vicino alle scale o in un punto non protetto per evitare che AIRBOT possa cadere.

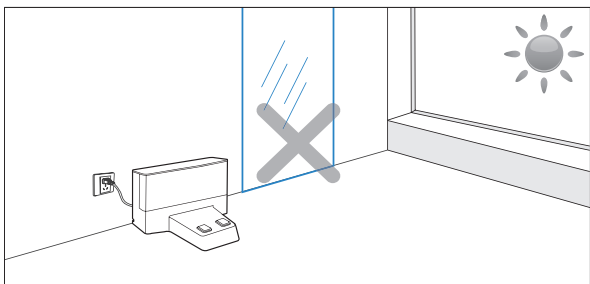

Non esporre la stazione di ricarica alla luce diretta del sole o in prossimità di oggetti riflettenti come gli specchi. La luce intensa e il riflesso potrebbero impedire ad AIRBOT di trovare la stazione di ricarica.

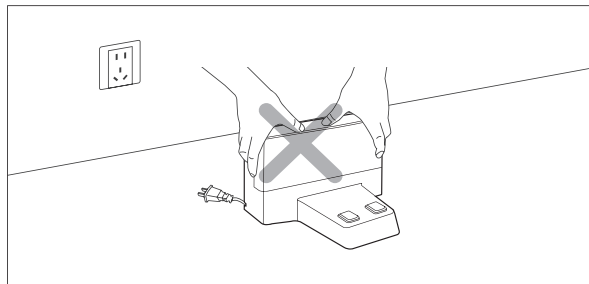

Evitare di spostare la stazione di ricarica. Se la stazione di ricarica viene mossa, AIRBOT potrebbe perdere l'orientamento e la mappa.

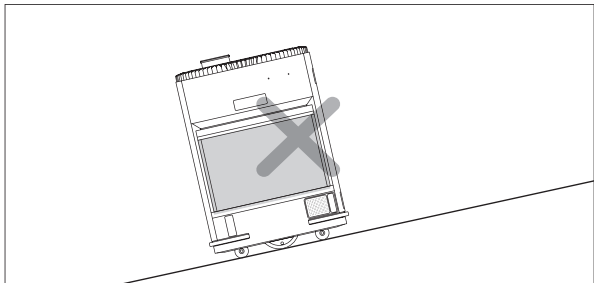

Non utilizzare AIRBOT su superfici inclinate per evitare che cada.

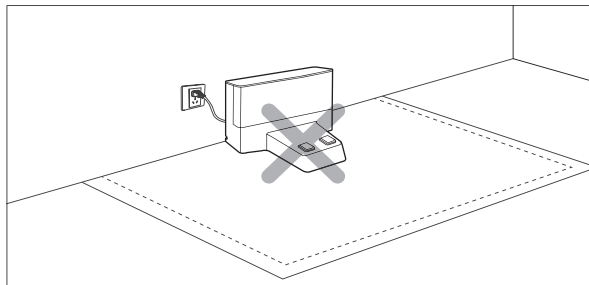

Non posizionare la stazione di ricarica su un tappeto. AIRBOT potrebbe non ricaricarsi.

3. Uso di AIRBOT/3.2 Avvio rapido

- 1 Rimuovere i materiali protettivi di AIRBOT.

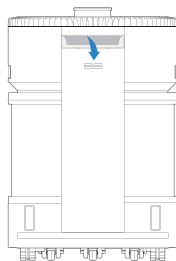
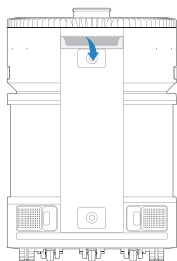
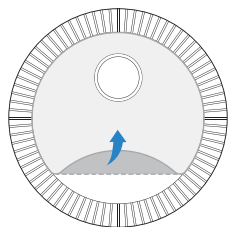

- 2 Estrarre la maniglia e togliere il filtro.

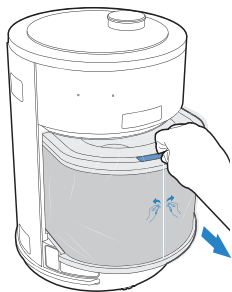

- 3 Rimuovere la confezione del filtro.

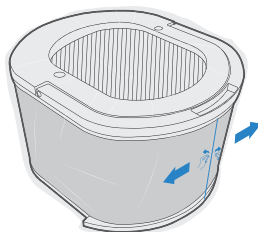

- 4** Installare il modulo del deodorante per ambienti (non in dotazione).

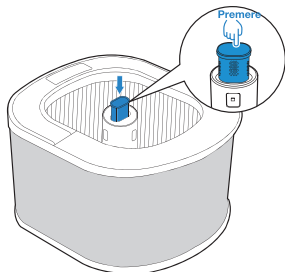

* Premere nuovamente per rimuovere il modulo del deodorante per ambienti (non in dotazione).

- 5** Aggiungere l'acqua nel modulo di umidificazione anti appannamento (non in dotazione).

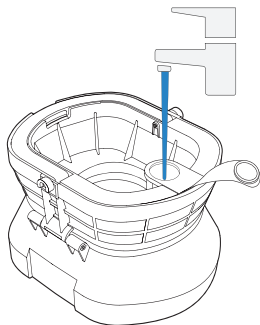

- 6** Installare il modulo di umidificazione anti appannamento (non in dotazione).

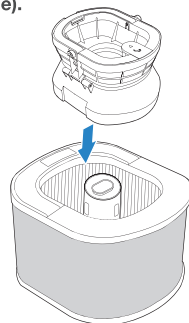

- 7** Accendere e installare il filtro.

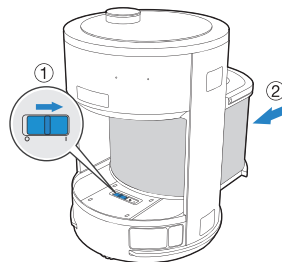

"I" = ON, "O" = OFF.

- * AIRBOT è acceso quando il pannello di controllo è illuminato.
- * Spingere la maniglia del filtro fino a quando non sentite il suono di un "clic".

8 Rimuovere i materiali protettivi della stazione di ricarica.

Base della stazione di ricarica

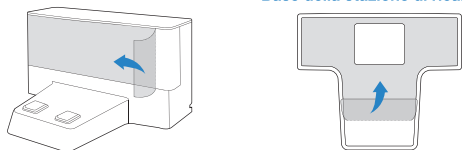

9 Aprire il coperchio posteriore e regolare la lunghezza del cavo di alimentazione.

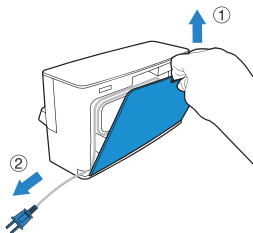



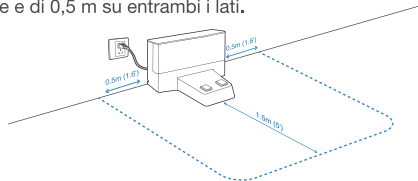

10 Posizionare la stazione di ricarica.

Posizionare la stazione di ricarica su una superficie piana contro una parete, con la base perpendicolare al suolo. Assicurarsi che non vi siano oggetti né superfici riflettenti entro un'area di 1,5 m davanti alla stazione e di 0,5 m su entrambi i lati.



Ricarica di AIRBOT

Posizionare AIRBOT vicino alla stazione di ricarica. Tenere premuto  sul pannello di controllo per 3 secondi. AIRBOT tornerà automaticamente in carica.  lampeggia quando inizia la ricarica.  è BIANCO fisso quando AIRBOT è completamente carico.  appare quando la batteria è in esaurimento.

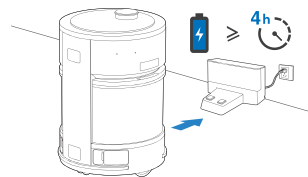

Nota:

- * Prima di ricaricare AIRBOT, accenderlo.
- * Lasciare in carica AIRBOT per almeno 4 ore prima del primo utilizzo.

Accensione del monitor della qualità dell'aria

- 1, Scegliere la stanza da monitorare e collegare il monitor della qualità dell'aria a una porta USB (**ingresso nominale: 5V = 1A**) tramite l'apposito cavo.

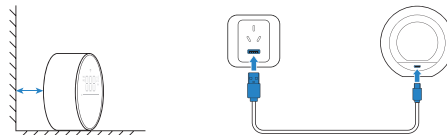

Nota:

- * L'alimentazione del monitor della qualità dell'aria potrebbe non essere possibile tramite le porte USB del computer.
 - * Posizionare il monitor della qualità dell'aria verticalmente ed evitare di attaccarlo alla parete.
2. Una volta effettuata la connessione USB, il monitor della qualità dell'aria inizia il monitoraggio.

3. Uso di AIRBOT/

3.3 App ECOVACS HOME

AIRBOT può essere azionato tramite l'app ECOVACS HOME. Scarica l'app ECOVACS HOME per accedere ad altre funzioni: Purificazione in movimento, purificazione dell'area, purificazione base e purificazione collegata.

Metodo 1: eseguire la scansione del codice SN per scaricare l'app ECOVACS HOME.

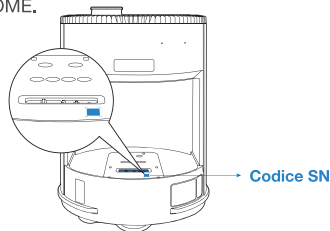

Metodo 2: Cercare "ECOVACS HOME" nell'App Store per scaricare l'app ECOVACS HOME.



Nota:

- 1, Prima di configurare la rete, assicurarsi che il telefono cellulare sia collegato alla rete Wi-Fi domestica.
- 2, Dopo aver installato l'app ECOVACS HOME, completare la configurazione della rete seguendo le istruzioni dell'app.

3. Uso di AIRBOT/

3.4 Uso di AIRBOT

1 Pannello di controllo

Pulsante di silenziamento del microfono

Indicatore di sanificazione UV

Indicatore di profumazione dell'ambiente

Indicatore AQ (qualità dell'aria)

Indicatore del valore di umidità

Pulsante di standby

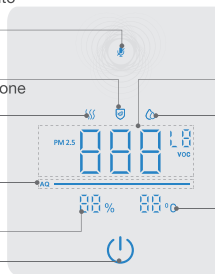





















Indicatore PM2.5 e VOC

Indicatore di umidificazione

Indicatore del valore della temperatura

Spia	Stato
ROSSO brillante	Microfono disattivato
Disattivato	Microfono attivo
BIANCO brillante	Batteria completamente carica/standby/purificazione
BIANCO lampeggiante	In carica
ROSSA lampeggiante	Allarme di malfunzionamento
ROSSO brillante	Batteria scarica

Spia	Stato
 BIANCO brillante	Profumazione dell'ambiente avviata
 BIANCO lampeggiante	Modulo di profumazione dell'ambiente vuoto. Sostituirlo.
 BIANCO brillante	Sanificazione UV avviata
 BIANCO lampeggiante	Modulo di sanificazione UV fuori servizio. Sostituirlo.
 BIANCO brillante	Umidificazione avviata
 BIANCO lampeggiante	Serbatoio dell'acqua vuoto o filtro di umidificazione scaduto
PM2.5	Stato
	0-10: eccellente
	11-20: buono
	21-50: medio
	> 51 — — Insufficiente

VOC	Stato
	Eccellente
	Buono
	Medio
	Insufficiente
AQ (qualità dell'aria)	Stato
 BLU	Valori VOC e PM2.5 eccellenti
 VERDE	Valore VOC o PM2.5 buono
 ARANCIONE	Valore VOC o PM2.5 medio
 ROSSO	Valore VOC o PM2.5 insufficiente
Valore di umidità	Stato
40%-45%	Umidità lieve 
50%-55%	Umidità media  (per impostazione predefinita)
60%-65%	Umidità elevata 

2 Purificazione base

Premere  per attivare la purificazione base predefinita.

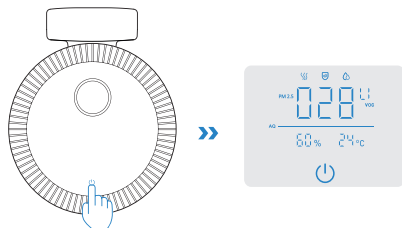

Premere brevemente

3 Purificazione in movimento

Premere  due volte per passare alla purificazione in movimento. È possibile passare da una modalità all'altra anche tramite comando vocale.

- * Assicurarsi che AIRBOT rimanga collegato alla stazione di ricarica e continui a caricarsi prima della prima purificazione in movimento. Quando la purificazione è abilitata, AIRBOT esplora innanzitutto l'ambiente domestico per creare una mappa. Non seguirla in presenza di fattori che influiscono sul riconoscimento dell'ambiente circostante da parte di AIRBOT.

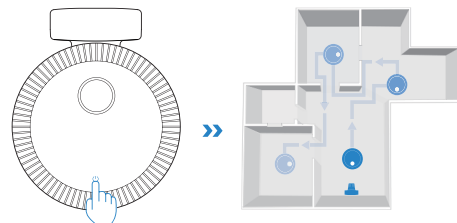

Premere due volte

4 Interruttore di modalità e flusso dell'aria

È possibile attivare il flusso d'aria nell'app ECOVACS o tramite comando vocale.

5 Attivazione della sanificazione UV/ profumazione dell'ambiente

Attivare la sanificazione UV/profumazione dell'ambiente tramite l'app ECOVACS HOME.

6 Associazione delle aree di purificazione tramite il monitor della qualità dell'aria

Il monitor può controllare la qualità dell'aria in tempo reale e richiedere ad AIRBOT di attivare la purificazione collegata.

Eeguire la scansione del codice QR sul monitor della qualità dell'aria. Completare la configurazione della rete seguendo le istruzioni. Quindi, tornare alla schermata principale di AIRBOT nell'app ECOVACS e accedere a "Gestione mappa --- Monitor della qualità dell'aria" per selezionare l'area di purificazione corrispondente e completare l'associazione.

Nota: i valori PM2,5 e VOC vengono visualizzati nell'app dopo l'associazione.

* Fare clic sull'apposito pulsante nell'app per annullare l'associazione del monitor della qualità dell'aria.

* È possibile utilizzare diversi monitor della qualità dell'aria per monitorare più stanze. Se necessario, visitare il sito <https://www.ecovacs.com/global>.

7 Purificazione collegata tramite monitor della qualità dell'aria

AIRBOT può attivare automaticamente la purificazione in movimento quando il monitor della qualità dell'aria rileva la presenza di inquinamento in base all'interconnessione tra i dati.

Quando il monitor della qualità dell'aria rileva un valore PM2.5 o VOC troppo alto, AIRBOT attiva la purificazione collegata e si dirige automaticamente all'area di purificazione associata al monitor della qualità dell'aria per eseguire la purificazione. È possibile modificare il valore dell'impostazione nell'app ECOVACS HOME.

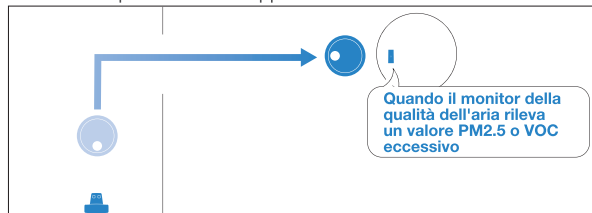

Quando i valori PM2.5 e VOC raggiungono le soglie standard, AIRBOT torna automaticamente alla stazione di ricarica.

8 Richiamo manuale di AIRBOT per la purificazione

Fare doppio clic sul tasto funzione sulla parte superiore del monitor della qualità dell'aria per indicare a AIRBOT di dirigersi all'area di purificazione associata al monitor della qualità dell'aria ed eseguire la purificazione.

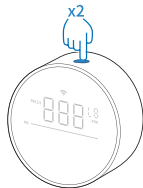

9 Pausa/fine della purificazione

Purificazione base: Premere per terminare la purificazione da parte di AIRBOT. Premere nuovamente per attivare AIRBOT per la purificazione.

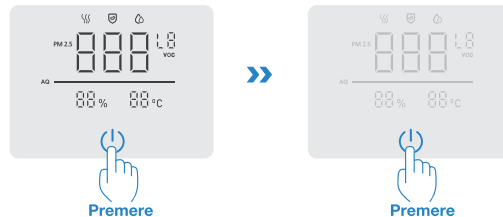

Purificazione in movimento: Quando AIRBOT è in modalità Purificazione in movimento, premere per sospendere la purificazione; premere di nuovo per riattivare la purificazione in movimento.

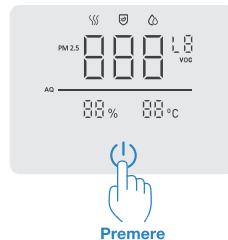

* Durante la purificazione in movimento, il ciclo in corso viene annullato se AIRBOT resta in pausa per più di 60 minuti.

10 Ritorno sul dock di ricarica

Tenere premuto  per 3 secondi; AIRBOT torna automaticamente alla stazione di ricarica per ricaricarsi.

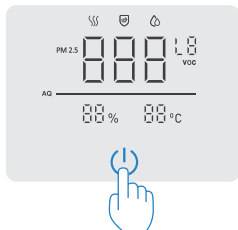

Premere per 3 secondi

* AIRBOT torna automaticamente alla stazione di ricarica per ricaricarsi quando la purificazione in movimento è completata o la batteria è in esaurimento.

11 Chiusura bambini ON/OFF

Tenere premuti  e  per 5 secondi. La chiusura bambini sarà attivata/disattivata e verranno forniti i corrispondenti feedback vocali.

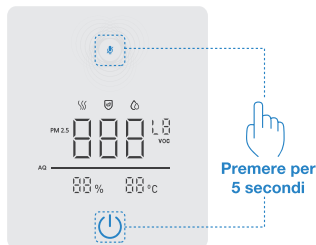

* È possibile completare manualmente questa operazione nell'app ECOVACS HOME.

3. Uso di AIRBOT/3.5 Supporti

1 Collegamento di AIRBOT tramite Bluetooth



3. Uso di AIRBOT/3.6 Spegnimento in previsione di inattività prolungata

Rimuovere il filtro e spostare il tasto di accensione su "O".

"I" = ON; "O" = OFF.

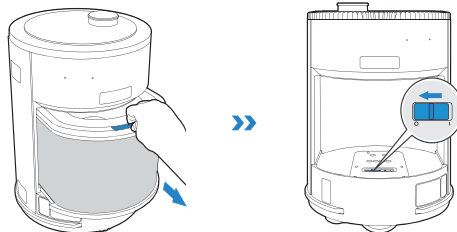

Nota:

- 1, Durante l'uso quotidiano, tenere la stazione di ricarica collegata e AIRBOT acceso anche dopo che il dispositivo termina la sua attività. Posizionare AIRBOT sulla stazione di ricarica per assicurarsi che sia sempre completamente carico e pronto per l'uso in qualsiasi momento.
2. Se non si prevede di utilizzare AIRBOT per un periodo prolungato, tenerlo completamente carico e spegnere il tasto di accensione prima di riparlo. Ricaricare AIRBOT ogni tre mesi per evitare che la batteria si scarichi eccessivamente.
3. Se la batteria si scarica eccessivamente o rimane inutilizzata a lungo, AIRBOT potrebbe non ricaricarsi. Contattare il servizio clienti per ricevere assistenza.

4. Manutenzione/4.1 Manutenzione regolare

Spegner il tasto di accensione prima di eseguire la manutenzione di AIRBOT e scollegare il cavo di alimentazione prima di eseguire la manutenzione della stazione di ricarica.

Per garantire prestazioni ottimali da parte di AIRBOT, eseguire le operazioni di manutenzione e sostituzione dei componenti con le seguenti frequenze:

Componente AIRBOT	Frequenza di manutenzione	Frequenza di sostituzione
Filtro	Ogni 2 mesi	Sostituire quando richiesto dall'app ECOVACS HOME
Modulo di umidificazione anti appannamento	Ogni 7 giorni	/
Modulo del deodorante per ambienti (non in dotazione)	/	Ogni 2 mesi/quando richiesto dall'app ECOVACS HOME
Videocamera AIVI Ruote motrici Sensore TrueDetect 3D Sensori anticaduta Paraurti anticollisione Sensore del segnale della stazione di ricarica Contatti di ricarica Contatti del modulo sterilizzatore UV	Ogni 2 mesi	/

Nota: ECOVACS produce diverse parti e accessori di ricambio. Contattare l'assistenza clienti per ulteriori informazioni sulle parti di sostituzione.

* Per motivi di sicurezza, utilizzare moduli del deodorante per ambienti (non in dotazione) prodotti da ECOVACS.

* Estrarre il filtro con attenzione per evitare l'inquinamento secondario di polvere nel filtro. Inserire il filtro in una borsa di plastica e legarla prima di buttarla.

4. Manutenzione/4.2 Modulo di umidificazione anti appannamento (non in dotazione), filtro e uscita dell'aria

Nota:

1. Durante la manutenzione, assicurarsi che AIRBOT non sia in funzione.
2. Si consiglia di eseguire la manutenzione e la sostituzione del filtro regolarmente per evitare l'inquinamento secondario causato da gas nocivi come PM2.5 e VOC dopo un uso prolungato.
3. Si consiglia di utilizzare acqua purificata per l'umidificazione. L'acqua corrente o minerale potrebbe generare accumulo di calcare sul filtro. Pulire il filtro e il serbatoio regolarmente per evitare odori strani.

Modulo di umidificazione anti appannamento (non in dotazione) e filtro

- 1 Rimuovere il filtro ed estrarre il modulo di umidificazione anti appannamento (non in dotazione).

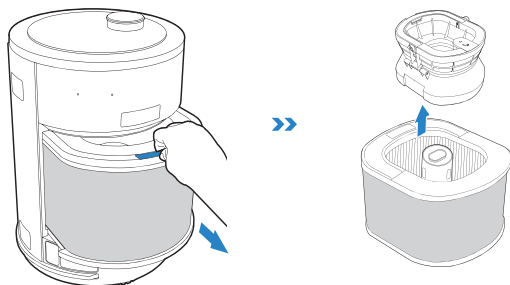

- 2 Pulire il filtro di umidificazione e il serbatoio.

Filtro di umidificazione

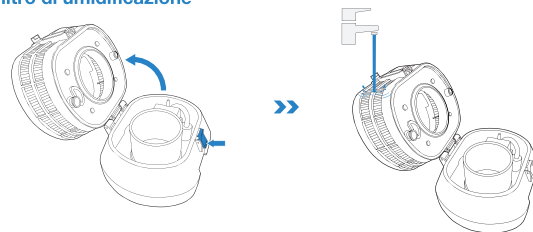

Serbatoio

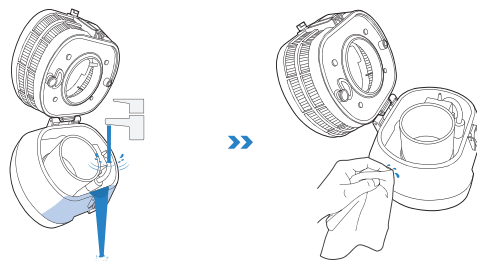

- 3 Estrarre il modulo sterilizzatore UV dal filtro.

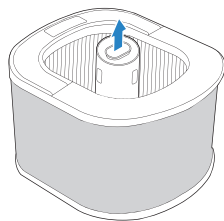

- 4 Pulire il filtro.

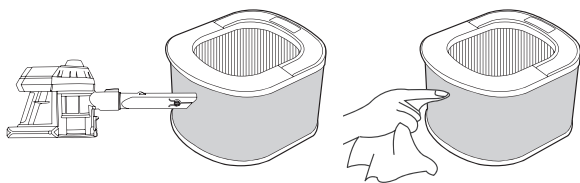

- 5 Riporre il modulo di umidificazione anti appannamento (non in dotazione) in un luogo fresco e ventilato per 2-3 ore. Nel frattempo, lasciare il filtro alla luce del sole per 2-3 ore.

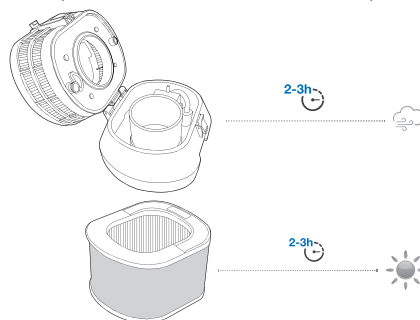

- 6 Installare il filtro, il modulo di umidificazione anti appannamento (non in dotazione) e il modulo sterilizzatore UV.

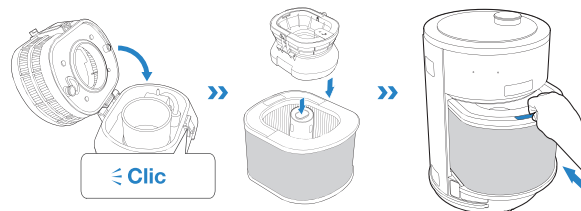

* Coprire il modulo di umidificazione anti-appannamento (venduto separatamente) fino a quando non si sente il suono di un "clic".

* Ruotare il modulo disinfettante UV per bloccarlo.

* Spingere la maniglia del filtro fino a quando non si sente il suono di un "clic".

Uscita dell'aria

Pulire regolarmente l'uscita dell'aria con un aspirapolvere o un panno asciutto. Ciò garantisce che l'aria emessa da AIRBOT sia pulita. Se non si prevede di utilizzare AIRBOT per un lungo periodo, si consiglia di coprire la parte superiore con un panno morbido e pulito.

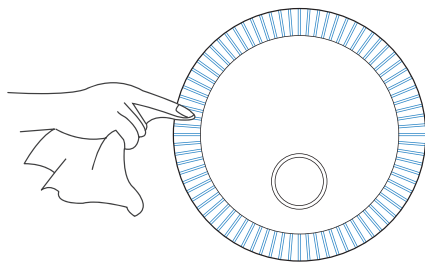
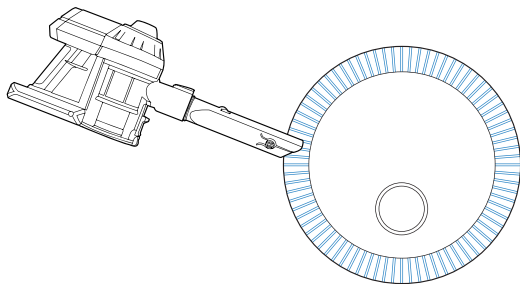

4. Manutenzione/ 4.3 Altri componenti

Nota: Prima di eseguire le operazioni indicate di seguito, spegnere AIRBOT e pulirlo con un panno asciutto. Non utilizzare un panno umido, una soluzione o uno spray detergente per pulire questi componenti.

Ruote motrici

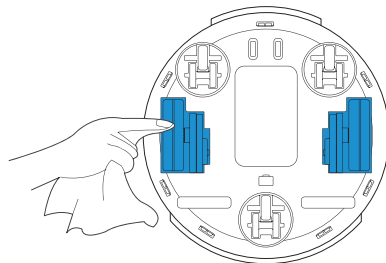

Ruote universali

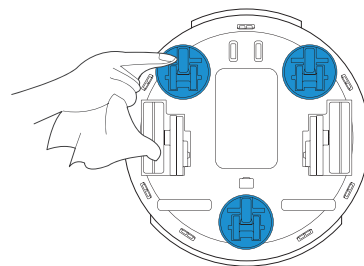

Videocamera AIVI

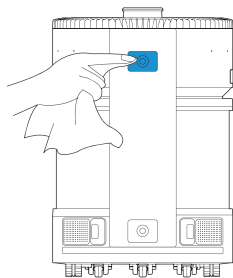

Sensore TrueDetect 3D

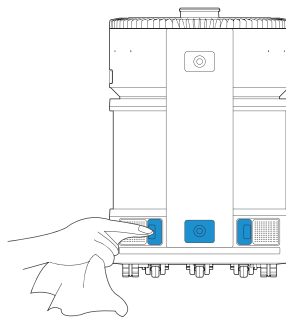

Paraurti anticollisione

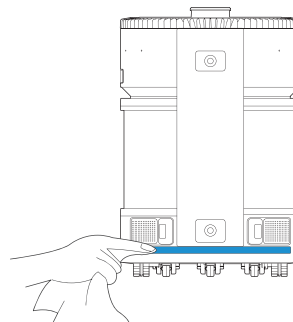

Sensori anticaduta

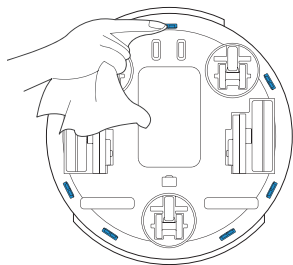

Sensori di rilevamento del paraurti anticollisione e della stazione di ricarica

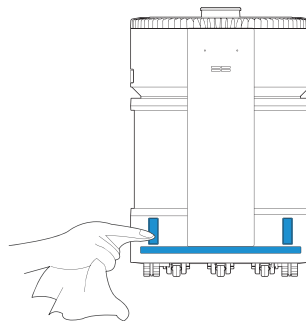

Contatti di ricarica

1

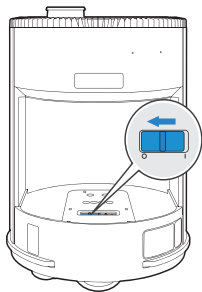

2

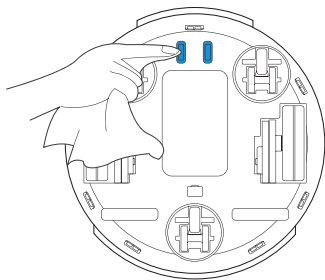

3

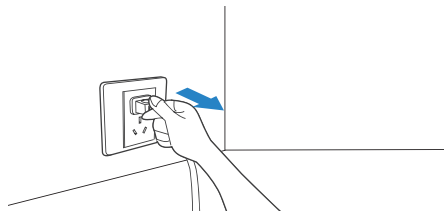

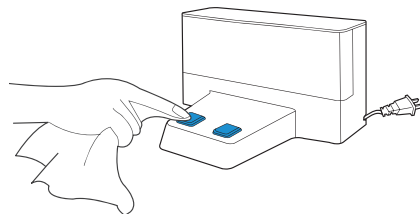

4



5. Risoluzione dei problemi

Utilizzare questo grafico per risolvere i problemi di utilizzo comuni di AIRBOT.

N.	Problema	Possibile causa	Soluzione
1	AIRBOT non esegue la purificazione.	AIRBOT è spento.	Rimuovere il filtro e accendere AIRBOT.
		La batteria di AIRBOT è in esaurimento.	<p>Assicurarsi che AIRBOT sia completamente carico prima del primo utilizzo. Disinstallare il filtro e accendere AIRBOT. Installare nuovamente il filtro e caricare AIRBOT.  lampeggia in bianco quando AIRBOT è in carica, mentre  diventa bianco fisso quando AIRBOT è completamente carico.</p> <p>Per l'uso quotidiano, verificare che la stazione di ricarica sia collegata all'alimentazione elettrica e che AIRBOT sia acceso. Quando AIRBOT non è in funzione, tenere la stazione di ricarica collegata all'alimentazione elettrica e il dispositivo acceso e in carica per assicurarsi che la batteria sia completamente carica e pronta per l'uso in qualsiasi momento.</p>
		AIRBOT non risponde e deve essere reimpostato.	Spegner e riaccendere il dispositivo per riavviarlo. Se il problema persiste, tenere premuto il tasto di reset. AIRBOT ripristina le impostazioni di fabbrica. Riavviare AIRBOT.

N.	Problema	Possibile causa	Soluzione
2	Il filtro emette uno strano odore.	Si tratta dell'odore dei nuovi materiali.	Posizionare AIRBOT in un'area ben ventilata e lasciarlo in funzione finché l'odore non scompare.
		L'uso prolungato del prodotto in condizioni di pioggia inumidisce il filtro.	Prima di utilizzare il filtro, esporlo alla luce del sole per circa 3 ore.
		Polvere e sporcizia si accumulano nelle aree di ingresso e uscita dell'aria e sul filtro.	Pulire l'ingresso e l'uscita dell'aria e il filtro come illustrato nella sezione 4.
		Il filtro è scaduto.	Visitare il sito https://www.ecovacs.com/global per acquistare e sostituire il filtro.
3	AIRBOT non riesce a tornare alla stazione di ricarica.	La stazione di ricarica non è collegata all'alimentazione.	Assicurarsi che la stazione di ricarica sia collegata all'alimentazione.
		Il sensore di rilevamento del paraurti anticollisione e della stazione di ricarica è bloccato da sporcizia o detriti.	Pulire il sensore di rilevamento del paraurti anticollisione e della stazione di ricarica con un panno di cotone morbido se sono presenti tracce di sporcizia o detriti.
4	AIRBOT torna alla stazione di ricarica prima di aver completato la purificazione.	AIRBOT torna automaticamente alla stazione di ricarica quando la batteria è in esaurimento.	Questo comportamento è normale. Quando AIRBOT non è in funzione, tenere la stazione di ricarica collegata all'alimentazione elettrica e il dispositivo acceso e sulla stazione di ricarica per assicurarsi che la batteria sia completamente carica.
		AIRBOT deve ricaricarsi perché il complesso ambiente domestico può ridurre l'efficienza di purificazione.	Sistemare i mobili e gli oggetti sul pavimento come descritto nella sezione 3.

N.	Problema	Possibile causa	Soluzione
5	AIRBOT non si ricarica.	L'adattatore di corrente non è collegato al cavo di alimentazione.	Assicurarsi che l'adattatore di corrente sia collegato correttamente al cavo di alimentazione.
		AIRBOT non è collegato alla stazione di ricarica.	Assicurarsi che i contatti di ricarica di AIRBOT e della stazione di ricarica facciano contatto tra loro. Se necessario, è possibile spostare AIRBOT manualmente per effettuare il collegamento.
		I contatti di ricarica sono sporchi.	Pulire i contatti di ricarica come indicato nella sezione 4.
		La stazione di ricarica si trova sul tappeto.	Posizionare la stazione di ricarica come indicato nella sezione 3.1.
6	AIRBOT non segue correttamente il percorso di purificazione o la mappa è assente.	Dopo aver impostato le aree di purificazione, AIRBOT è stato spento o sono state ripristinate le impostazioni di fabbrica oppure la mappa è stata reimpostata.	Creare una nuova mappa e impostare le aree di purificazione.
		AIRBOT è stato spostato manualmente in un nuovo ambiente.	Una volta che AIRBOT viene riportato alla stazione di ricarica, recupererà la mappa e le aree di purificazione. Per evitare errori, non avvicinarsi troppo a AIRBOT durante il processo di recupero.
		La stazione di ricarica viene spostata o l'ambiente domestico viene cambiato notevolmente.	Ripristinare l'ambiente domestico originale o posizionare la stazione di ricarica nel punto in cui si trovava.

N.	Problema	Possibile causa	Soluzione
7	AIRBOT ha difficoltà a mappare la casa.	AIRBOT viene seguito durante la mappatura.	Non seguire AIRBOT durante la mappatura.
		I mobili e gli oggetti sul pavimento non sono posizionati correttamente.	Sistemare i mobili e gli oggetti sul pavimento prima che AIRBOT avvii la mappatura.
8	AIRBOT si muove con difficoltà o si discosta dal percorso di purificazione dell'aria.	Detriti aggrovigliati sulla ruota universale.	Rimuovere eventuali detriti o capelli aggrovigliati intorno alla ruota universale.
		Detriti aggrovigliati sulle ruote motrici.	Rimuovere eventuali detriti o capelli aggrovigliati intorno alle ruote motrici.
		Il sensore di distanza TrueMapping di TrueMapping è bloccato.	Rimuovere i detriti dal sensore di distanza TrueMapping di TrueMapping.
		Sono presenti ostruzioni nel percorso di purificazione.	Prima di avviare la purificazione in movimento, assicurarsi che il percorso di purificazione preimpostato sia sgombro.
9	AIRBOT spesso urta contro gli oggetti circostanti.	Il sensore TrueDetect 3D e il paraurti anticollisione sono sporchi o danneggiati.	Controllare il sensore e il paraurti anticollisione. Se necessario, pulirli delicatamente con un panno di cotone morbido. Se il problema persiste, contattare l'assistenza clienti.
		AIRBOT è esposto alla luce solare diretta.	Evitare di esporre AIRBOT alla luce solare diretta durante la purificazione in movimento.
		Il sensore TrueDetect 3D non rileva i mobili stretti.	Rimuovere i mobili stretti.
		AIRBOT si trova in un ambiente speculare durante la mappatura.	Si consiglia di eliminare il sito di purificazione in un ambiente speculare.

N.	Problema	Possibile causa	Soluzione
10	Durante la purificazione in movimento, AIRBOT non accede alle aree di purificazione.	<p>Sono presenti ostruzioni nel percorso di purificazione. Se AIRBOT non riesce ad aggirare l'ostacolo, purificherà un punto vicino.</p> <p>La porta della stanza è chiusa, pertanto AIRBOT non può seguire il percorso impostato.</p>	Prima di avviare la purificazione in movimento, assicurarsi che il percorso di purificazione preimpostato sia sgombro.
11	Impossibile connettere AIRBOT alla rete Wi-Fi domestica.	<p>Nome utente o password della rete Wi-Fi domestica errati.</p> <p>AIRBOT non si trova nel raggio di copertura del segnale Wi-Fi domestico.</p> <p>AIRBOT non è ancora pronto per la configurazione della rete.</p> <p>AIRBOT non funziona sulla banda della rete Wi-Fi domestica.</p>	<p>Inserire il nome utente e la password corretti della rete Wi-Fi domestica.</p> <p>Verificare che AIRBOT si trovi nel raggio di copertura del segnale Wi-Fi.</p> <p>Disinstallare il filtro, portare il tasto di accensione su "O" e premere il tasto di reset . AIRBOT è pronto per la configurazione della rete quando riproduce un report vocale.</p> <p>AIRBOT funziona solo sulla banda Wi-Fi a 2,4 GHz. Assicurarsi che la rete Wi-Fi domestica soddisfi questo requisito.</p>
12	AIRBOT è molto rumoroso durante la purificazione.	<p>Le ruote motrici e la ruota universale sono bloccate da detriti o l'uscita dell'aria è ostruita.</p> <p>Il volume dell'aria di AIRBOT è impostato su un livello alto.</p>	<p>Pulire le ruote motrici, la ruota universale o l'uscita dell'aria come descritto nella sezione 4.</p> <p>Questo comportamento è normale.</p>

N.	Problema	Possibile causa	Soluzione
13	Il monitor della qualità dell'aria è spento.	Il monitor della qualità dell'aria non è collegato all'alimentazione.	Il monitor della qualità dell'aria deve essere collegato all'alimentazione elettrica. Collegare il cavo USB e inserirlo in un'apposita porta.
		Il monitor della qualità dell'aria non è collegato correttamente al cavo USB o quest'ultimo non è collegato correttamente alla porta corrispondente.	Assicurarsi che il monitor della qualità dell'aria sia collegato all'alimentazione elettrica.
14	I dati rilevati dal monitor della qualità dell'aria non sono coerenti con AIRBOT.	I dati possono differire. Uno scostamento di $\pm 10\mu\text{g}/\text{m}^3$ per il parametro PM2.5 e di un valore per il parametro VOC è considerato normale.	Questo comportamento è normale. Lasciare che AIRBOT esegua regolarmente la purificazione per garantire che l'aria sia sufficientemente depurata e che la deviazione si riduca di conseguenza.
	Il valore visualizzato dal monitor della qualità dell'aria non è coerente con quello mostrato da AIRBOT.	I valori rilevati da AIRBOT e dal monitor della qualità dell'aria nello stesso spazio possono differire. Una differenza di $\pm 10\mu\text{g}/\text{m}^3$ per PM2.5 e di un valore per VOC è normale.	Questo comportamento è normale. Lasciare che AIRBOT esegua regolarmente la purificazione per garantire che l'aria sia sufficientemente depurata e che la deviazione si riduca di conseguenza.
15	Impossibile connettere il monitor della qualità dell'aria all'app ECOVACS HOME.	Nome utente o password della rete Wi-Fi domestica errato.	Inserire il nome utente e la password corretti della rete Wi-Fi domestica.
		Il monitor della qualità dell'aria non si trova nel raggio di copertura del segnale Wi-Fi domestico.	Verificare che il monitor della qualità dell'aria sia nel raggio di copertura del segnale Wi-Fi domestico.
		La configurazione della rete è stata avviata prima che il monitor della qualità dell'aria fosse pronto.	Tenere premuto il tasto funzione per predisporre il monitor della qualità dell'aria per la configurazione della rete.
		AIRBOT non è compatibile con la rete Wi-Fi a 2,5 GHz.	Accertarsi che il monitor della qualità dell'aria sia stato connesso alla rete Wi-Fi a 2,4 GHz.
		App non corretta installata.	Scaricare e installare l'app ECOVACS HOME.

N.	Problema	Possibile causa	Soluzione
16	AIRBOT avvia inaspettatamente la purificazione collegata.	Quando il monitor della qualità dell'aria rileva una soglia di inquinamento superiore allo standard, AIRBOT si dirige immediatamente all'area di purificazione associata al monitor della qualità dell'aria per avviare la purificazione collegata.	Se non è necessario che AIRBOT esegua la purificazione in determinati momenti, impostare il periodo Non disturbare nell'app ECOVACS HOME.
17	Il monitor della qualità dell'aria è offline nell'app ECOVACS HOME.	Il monitor della qualità dell'aria non riceve il segnale della rete Wi-Fi domestica oppure il segnale è instabile.	Assicurarsi che il monitor della qualità dell'aria si trovi nel raggio di copertura del segnale della rete Wi-Fi.
		La password della rete Wi-Fi domestica è stata modificata.	Inserire il nome utente e la password corretti della rete Wi-Fi domestica.
		Il monitor della qualità dell'aria si blocca.	Scogliere il cavo USB e ricollegarlo per riavviare il monitor della qualità dell'aria.
18	AIRBOT non avvia la purificazione collegata quando il monitor della qualità dell'aria rileva la presenza di inquinamento.	Il monitor della qualità dell'aria è offline nell'app ECOVACS HOME.	Assicurarsi che AIRBOT e il monitor della qualità dell'aria siano collegati all'app ECOVACS HOME e si trovino nel raggio di copertura della rete Wi-Fi domestica.
		AIRBOT non è in grado di avviare la purificazione collegata durante la ricarica quando il livello della batteria è basso o durante la purificazione.	Questo comportamento è normale. Quando AIRBOT completa l'attività di purificazione in corso e il livello di carica è ancora sufficiente, si dirige automaticamente all'area di purificazione associata al monitor della qualità dell'aria per avviare la purificazione collegata. Durante l'uso quotidiano, non spegnere il tasto di accensione di AIRBOT per garantire un'autonomia sufficiente.

N.	Problema	Possibile causa	Soluzione
19	Quando si utilizza il profumatore ambiente non si sente alcuna fragranza.	Per prima cosa, AIRBOT purifica l'aria producendo una qualità eccellente (valore PM2.5 inferiore a 10). In seguito, attiva il deodorante per ambienti e lo regola in base alla concentrazione scelta.	Attendere il termine della purificazione. Se il problema persiste, contattare l'assistenza clienti.
		Il modulo del deodorante per ambienti non è installato.	Installare il modulo del deodorante per ambienti.
		Il modulo del deodorante per ambienti è esaurito.	Sostituire il modulo del deodorante per ambienti. Per ulteriori informazioni sulle parti di ricambio, visitare il sito Web https://www.ecovacs.com/global .
20	La fotocamera AIVI non è in grado di riconoscere gli oggetti.	L'area da pulire non è ben illuminata.	Il riconoscimento smart richiede un'illuminazione sufficiente. Assicurarsi che le zone da pulire siano ben illuminate.
		L'obiettivo della videocamera AIVI è sporco o ostruito.	Pulire la lente con un panno morbido e pulito e assicurarsi che il sensore non sia ostruito.

N.	Problema	Possibile causa	Soluzione
21	Video Manager non può aprirsi o non presenta alcuna schermata.	Connessione al Wi-Fi non riuscita.	Controllare lo stato della connessione Wi-Fi. Per attivare Video manager, AIRBOT deve trovarsi in un'area con un buon segnale Wi-Fi.
		Autorizzazione utente non abilitata.	Prima di utilizzare AIRBOT, accettare l'Informativa sulla privacy.
		A causa della latenza di rete, potrebbe non essere possibile aprire temporaneamente Video Manager.	Riprovare più tardi.
		La fotocamera AIVI è bloccata.	Rimuovere la protezione.
		La videocamera AI nell'app è disattivata.	Attivare la videocamera AI nell'app.
22	 lampeggia in modo anomalo quando si utilizza il modulo di umidificazione anti appannamento	Acqua nel serbatoio insufficiente.	Aggiungere acqua fino al livello MAX.
		Errato posizionamento del modulo di umidificazione anti appannamento.	Reinstallare il modulo di umidificazione anti appannamento e assicurarsi di inserirlo completamente e correttamente nel filtro.
		Problemi nell'apparecchiatura di pompaggio.	Contattare l'assistenza clienti.
23	Nessuna risposta dall'assistente vocale OK YIKO o mancata attivazione di AIRBOT.	Assistente vocale OK YIKO o microfono disattivato.	Attivare l'assistente vocale OK YIKO o il microfono.

Se il problema persiste, è possibile trovare altre soluzioni nell'app ECOVACS HOME o contattare l'assistenza clienti.

6. Specifiche del prodotto

Modello	KJ600G-BX11		
Ingresso nominale	24V === 3,75A	Tempo di ricarica	Circa 4 ore
Dock di ricarica	CH2110		
Ingresso nominale	24V === 3,75A	Uscita nominale	24V === 3,75A
Adattatore di alimentazione	GM95-240375-D		
Ingresso nominale	100-240V~ 2,5A	Uscita nominale	24V === 3,75A
CADR (PM2.5)	540m³/h		
Efficienza di purificazione della formaldeide	Alta efficienza	Rumore	67 dB(A)
EIRP massima	Bluetooth(BR/EDR)		9dBm
	Bluetooth LE		9.5dBm
	2,4GHz Wi-Fi		20dBm
Banda di frequenza di funzionamento	2400-2483.5MHz		

* A causa della necessità di continui miglioramenti, i prodotti sono di importanza prioritaria e la nostra azienda si riserva il diritto di aggiornarli.

Пользуйтесь интеллектуальными технологиями. Наслаждайтесь жизнью.

При возникновении ситуаций, не рассмотренных в настоящем руководстве по эксплуатации, обратитесь за помощью в наш центр обслуживания клиентов, где технические специалисты смогут помочь вам в решении конкретных проблем или ответить на ваши вопросы.

Дополнительную информацию можно получить на официальном сайте ECOVACS ROBOTICS по следующему адресу: www.ecovacs.com

Компания оставляет за собой право вносить технологические и/или конструктивные изменения в данное устройство с целью его дальнейшего совершенствования.

Благодарим вас за выбор робота AIRBOT!

СОДЕРЖАНИЕ

1. Инструкции по технике безопасности.....	196
2. Комплектация	201
3. Использование робота AIRBOT.....	206
4. Обслуживание	217
5. Устранение неисправностей.....	223
6. Технические характеристики устройства.....	232

1. Инструкции по технике безопасности

При использовании электрических приборов необходимо всегда соблюдать следующие меры предосторожности.

ОЗНАКОМЬТЕСЬ СО ВСЕМИ ИНСТРУКЦИЯМИ ПЕРЕД ЭКСПЛУАТАЦИЕЙ ПРИБОРА СОХРАНИТЕ НАСТОЯЩИЕ ИНСТРУКЦИИ

1. Данный прибор не предназначен для использования лицами (включая детей) с ограниченными физическими, сенсорными или умственными способностями, а также лицами, не обладающими достаточным опытом и знаниями, без предварительного инструктажа и присмотра ответственным за их безопасность.
2. Следите за тем, чтобы дети не играли с прибором.
3. Данный прибор могут использовать дети от 8 лет и лица с ограниченными физическими, сенсорными или умственными способностями, а также лица, не обладающие достаточным опытом и знаниями, если они находятся под надлежащим присмотром или были

проинструктированы о правильном использовании прибора и осознают возможные риски. Не позволяйте детям играть с прибором. Не следует доверять очистку и обслуживание прибора детям, находящимся без присмотра.

4. Освободите зону, подлежащую очистке, от посторонних предметов. Уберите с пола кабели питания и небольшие предметы, которые могут помешать передвижению прибора. Подверните бахрому на ковре под его основание и поднимите с пола занавески и скатерти.
5. Если в зоне очистки есть перепады высот, например ступенька или лестница, необходимо воспользоваться ручным управлением, чтобы прибор смог их распознать и не упасть с края. Возможно, потребуется установить физическое препятствие на краю, чтобы предотвратить падение робота. Физическое препятствие не должно представлять опасность падения для человека.
6. Используйте прибор только в соответствии с инструкциями в настоящем руководстве. Используйте только те комплектующие,

которые рекомендованы или поставляются производителем.

7. Напряжение источника питания должно соответствовать напряжению, указанному на зарядной станции и адаптере переменного тока.
8. Прибор предназначен ТОЛЬКО для домашнего использования ВНУТРИ помещений. Не используйте прибор вне помещений, а также в коммерческих или промышленных средах.
9. Используйте только оригинальный перезаряжаемый аккумулятор, адаптер переменного тока и зарядную станцию, поставляемые производителем в комплекте с прибором. Запрещено использовать непозаряжаемые аккумуляторы. Для получения информации об аккумуляторе см. раздел "Технические характеристики".
10. Не используйте прибор без установленных фильтров.
11. Не используйте прибор в местах, в которых располагаются зажженные свечи или хрупкие предметы.
12. Не используйте прибор при очень высокой или очень низкой температуре (ниже $-5\text{ }^{\circ}\text{C}/23\text{ }^{\circ}\text{F}$ или выше $40\text{ }^{\circ}\text{C}/104\text{ }^{\circ}\text{F}$).
13. Не используйте прибор на мокрых поверхностях или на поверхностях, залитых водой. Не используйте прибор в местах, где они могут присутствовать.
14. Не касайтесь прибора или вилки влажными руками.
15. Соблюдайте осторожность, чтобы не повредить кабель питания. Не тяните и не переносите прибор, адаптер переменного тока или зарядную станцию за кабель питания, не пользуйтесь кабелем питания как ручкой, не зажимайте его створками дверей и не тяните провод по острым краям или углам.
16. Следите за тем, чтобы прибор не наезжал на кабель питания. Не допускайте соприкосновения кабеля питания с горячими поверхностями.
17. Если кабель питания поврежден, его необходимо заменить специальным кабелем или блоком, который можно получить у производителя или представителя службы поддержки.
18. Не размещайте кабель питания под коврами, мебелью, устройством и т. д. Не располагайте кабель питания в местах с большим скоплением людей.
19. Не пользуйтесь зарядной станцией или адаптером переменного тока, если они повреждены.

20. Использование прибора с поврежденным кабелем питания или розеткой запрещено. Не пользуйтесь прибором, адаптером переменного тока или зарядной станцией при нарушении их функционирования, а также после падения, повреждения, пребывания на открытом воздухе или попадания в воду. Во избежание возникновения опасных ситуаций ремонт прибора должен выполнять производитель или представитель службы поддержки.
21. Перед очисткой или проведением процедур по обслуживанию прибора установите его переключатель питания в положение "ВЫКЛ."
22. Перед очисткой или проведением процедур по обслуживанию зарядной станции и адаптера переменного тока следует извлечь вилку из розетки.
23. Снимите прибор с зарядной станции и адаптера переменного тока и установите переключатель питания на приборе в положение "ВЫКЛ.", прежде чем извлечь аккумулятор для утилизации прибора.
24. Перед утилизацией прибора необходимо извлечь и утилизировать аккумулятор в соответствии с местными законодательными и нормативными требованиями.
25. Если вы долгое время не используете зарядную станцию или адаптер переменного тока, отключите их от электросети.
26. Прибор должен использоваться с соблюдением инструкций, изложенных в настоящем руководстве по эксплуатации. Компания ECOVACS ROBOTICS не несет какой-либо ответственности за повреждения или неисправности, вызванные неправильной эксплуатацией прибора.
27. Замену аккумуляторов данного робота должны выполнять только квалифицированные специалисты. Для замены аккумулятора робота обратитесь в службу поддержки клиентов.
28. Если вы не планируете использовать робота в течение продолжительного времени, полностью его зарядите, отключите питание для помещения на хранение и отключите зарядную станцию и адаптер переменного тока от электросети.
29. **ПРЕДУПРЕЖДЕНИЕ.** Для зарядки аккумулятора используйте только зарядную станцию CH2110 и адаптер питания GM95-240375-D, которые

входят в комплект поставки прибора.

30. Данный прибор оснащен излучателем УФ-С. Использование прибора не по назначению или повреждение корпуса может привести к выходу опасного излучения УФ-С. Излучение УФ-С даже в небольших дозах может нанести вред глазам и коже. Излучатель УФ-С не может быть заменен пользователем.

В соответствии с требованиями относительно воздействия радиочастотного излучения во время эксплуатации устройства расстояние между ним и пользователями должно составлять не менее 20 см.

Для обеспечения соответствия нормативным требованиям не рекомендуется использовать прибор на более близком расстоянии. Антенна, используемая для данного передатчика, не должна находиться рядом или использоваться совместно с любой другой антенной или передатчиком.

Выходная мощность модуля сети Wi-Fi — не более 100 мВт.

Обновление устройства

Как правило, некоторые устройства обновляются каждые два месяца, но это не всегда так.

Некоторые устройства, особенно те, которые поступили в продажу более трех лет назад, будут обновлены только в случае обнаружения и

устранения критической уязвимости.



Следует знать о том, что высокие уровни влажности могут способствовать росту биологических организмов в среде.

Не допускайте, чтобы в области вокруг увлажнителя образовывалась сырость или влага. При возникновении сырости уменьшите выходную мощность увлажнителя. Если выходную мощность увлажнителя нельзя уменьшить, используйте увлажнитель с перерывами. Не допускайте, чтобы влага образовывалась на поглощающих материалах, таких как ковровое покрытие, портьеры, шторы или скатерти.

Во время наполнения и очистки извлекайте вилку прибора из электрической розетки.

Никогда не оставляйте воду в бачке, когда прибор не используется.

Опорожните и очистите увлажнитель, прежде чем поместить его на хранение. Очистите увлажнитель перед следующим использованием.

	Постоянный ток
	Переменный ток



Правила утилизации данного прибора

Правила утилизации данного прибора Данный знак означает, что настоящий продукт не следует утилизировать вместе с бытовыми отходами. Для предотвращения нанесения вреда окружающей среде и здоровью людей в результате неконтролируемой утилизации отходов прибор следует утилизировать с должной ответственностью, обеспечивая экологически устойчивое повторное использование материалов. Чтобы утилизировать прибор, воспользуйтесь системой сбора и возврата или обратитесь в магазин, в котором он был приобретен. Это позволит обеспечить безопасность утилизации прибора.

2. Комплектация / 2.1 Комплектация

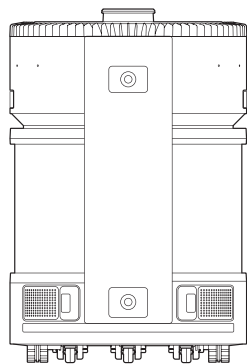

Робот AIRBOT

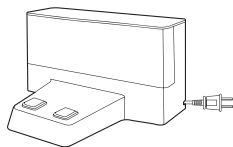

Зарядная станция



Краткое руководство



Руководство по эксплуатации

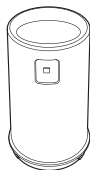

Модуль УФ-дезинфекции



Устройство контроля качества воздуха

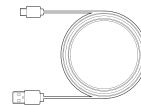

Кабель USB устройства контроля качества воздуха

Примечание. Рисунки и иллюстрации приведены в ознакомительных целях и могут отличаться от фактического внешнего вида устройства.

2. Комплектация / 2.2 Схема изделия

Верхняя сторона

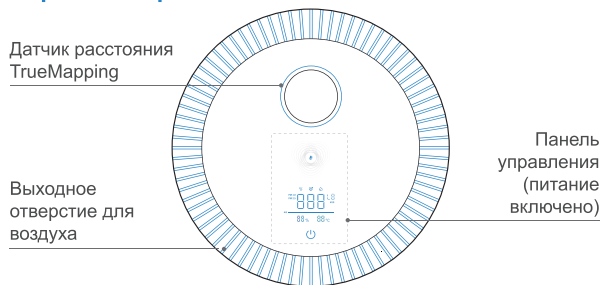

Задняя сторона

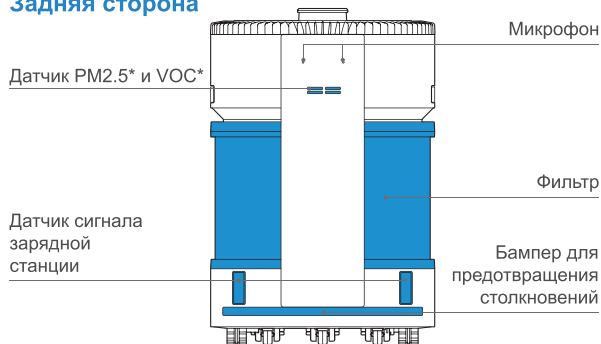

Передняя сторона

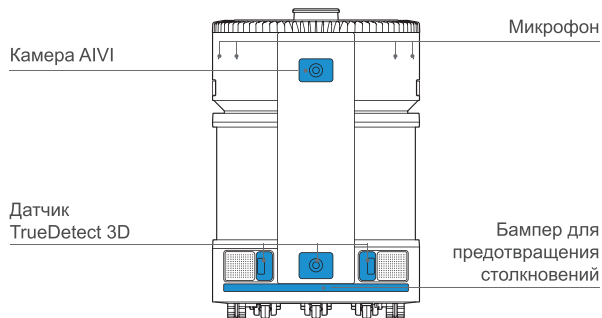

Модуль УФ-дезинфекции



* PM2.5 означает, что твердые частицы в атмосфере имеют диаметр не более 2,5 микрона.

* VOC — летучие органические соединения, например бензол, толуол, формальдегид и т. д.

AQ (качество воздуха) представляет собой комплексное значение состояний PM2.5 и VOC.

Задняя сторона (фильтр не установлен)

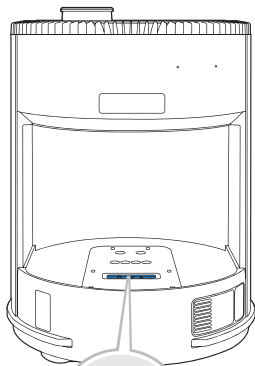

Индикатор сети Wi-Fi

Переключатель питания

("I" = "Вкл."; "O" = "Выкл.")

Кнопка сброса настроек 

Для настройки сети: нажмите кнопку сброса настроек.
Чтобы восстановить заводские настройки: нажмите и удерживайте кнопку сброса настроек в течение 5 секунд.

Нижняя сторона

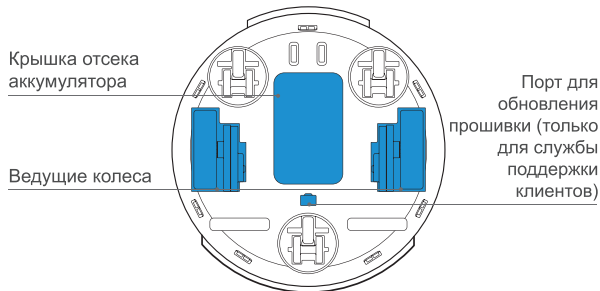
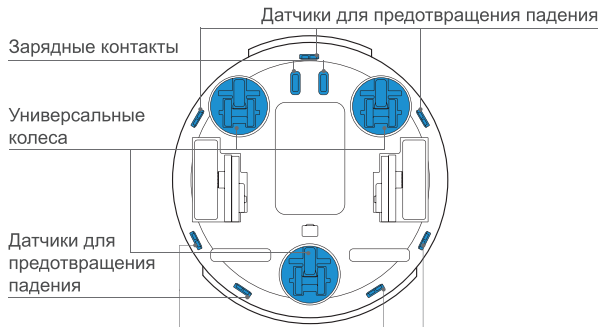

Зарядная станция

Излучатель
инфракрасного
сигнала

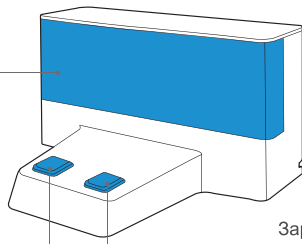

Зарядные контакты

Задняя сторона зарядной станции (с открытой задней крышкой)

Адаптер
питания

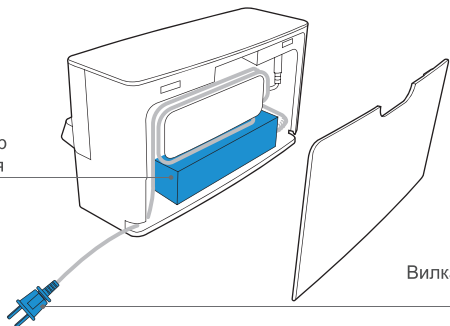

Вилка кабеля
питания

Устройство контроля качества воздуха

Функциональная кнопка

Индикатор сети Wi-Fi

Значение PM2.5

Индикатор качества
воздуха (AQ)

Индикатор значения VOC

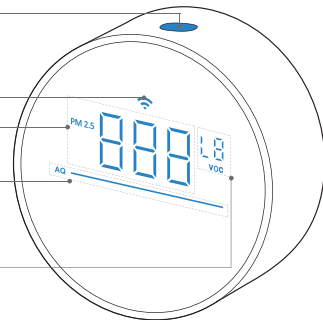

Для настройки сети: нажмите и удерживайте функциональную кнопку, индикатор сети Wi-Fi начнет мигать ОРАНЖЕВЫМ.

Отсканируйте QR-код на устройстве контроля качества воздуха, чтобы выполнить привязку вручную.

По завершении настройки сети: индикатор сети Wi-Fi на устройстве контроля качества воздуха светится БЕЛЫМ.

Чтобы выключить экран: нажмите функциональную кнопку.

Чтобы вызвать робота AIRBOT: дважды нажмите функциональную кнопку.

Кабель USB устройства контроля качества воздуха

Разъем Type-C

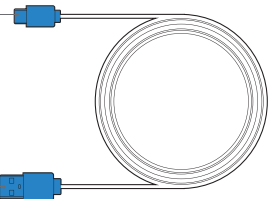

Стандартный разъем USB

2. Комплектация / 2.3 Датчики

Название	Описание функциональных возможностей
Датчик расстояния TrueMapping	Измерение расстояния с использованием лазерного излучения между роботом AIRBOT и окружающими объектами на основе разницы во времени отражения позволяет составить карту в соответствии с окружающей обстановкой во время движения робота AIRBOT. Расстояние обнаружения 10 м
Камера AIVI	Коллекция изображений окружающей обстановки камеры с поддержкой ИИ позволяет выполнять запись видео и одновременно помогать в составлении 3D-карты. Благодаря взаимодействию с микрофоном можно выполнить удаленный голосовой вызов. Поле зрения (диагональ) 148,3
Датчик TrueDetect 3D	Измерение расстояния с использованием инфракрасного излучения между роботом AIRBOT и окружающими объектами на основе разницы во времени отражения позволяет распознавать и объезжать находящиеся поблизости препятствия. Расстояние обнаружения составляет 0,8 м
Датчик PM2.5 и VOC	Датчик PM2.5: согласно принципу лазерного рассеяния значение PM2.5 места может быть рассчитано с помощью математической модели и алгоритма. PM2.5: диапазон обнаружения: 0–1000 мкг/м ³ Датчик VOC: в соответствии с изменениями значения сопротивления чувствительного элемента, вызванными окислительно-восстановительной реакцией газа на поверхности полупроводника, датчик VOC может рассчитать концентрацию газа VOC в определенном пространстве с помощью алгоритма. ЛОВ: диапазон обнаружения: 0–10 ppm
Микрофон	Вибрация диафрагмы посредством колебаний воздуха, создаваемых человеческим голосом, позволяет выполнить голосовую запись и попросить робота AIRBOT завершить назначенную работу с помощью голосового управления. Эффективная дальность слышимости 8 м
Датчик сигнала зарядной станции	Благодаря использованию технологий инфракрасного излучения и приема инфракрасного излучения с размещением источника инфракрасного излучения в зарядной станции и приемника инфракрасного излучения в роботе AIRBOT робот AIRBOT может определять местоположение зарядной станции и подключаться к ней при получении инфракрасного сигнала для выполнения автоматической зарядки. Зона покрытия сигнала 1 м
Датчик для предотвращения падения	Благодаря инфракрасному датчику в нижней части, который обеспечивает определение расстояния между нижней частью робота AIRBOT и землей с использованием инфракрасного излучения, робот AIRBOT не будет перемещаться вперед, если впереди находится лестница или обнаруженное расстояние превышает предварительно заданное значение, что позволяет предотвратить падение. Расстояние срабатывания составляет 60 мм

3. Использование робота AIRBOT / 3.1 Примечания перед использованием

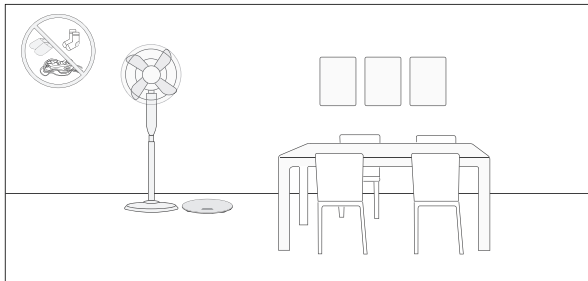

Перед каждым использованием необходимо навести порядок в зоне, расставив мебель на свое обычное место и убрав мелкие предметы, например кабели питания и игрушки.

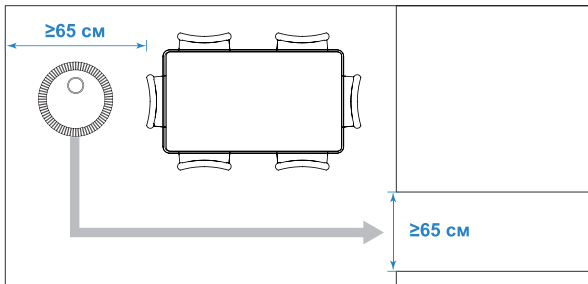

Робот AIRBOT может пройти через пространство не менее 65 сантиметров в ширину.
Не преграждайте путь роботу AIRBOT во время мобильной очистки.

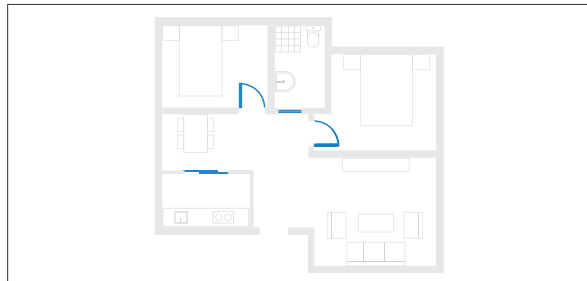

Откройте двери в комнаты, чтобы робот AIRBOT изучил обстановку в доме во время первой мобильной очистки. Роботу AIRBOT может не удастся попасть в ванную комнату и кухню из-за порогов.



Не кладите предметы на робота AIRBOT и не используйте его в качестве сиденья.

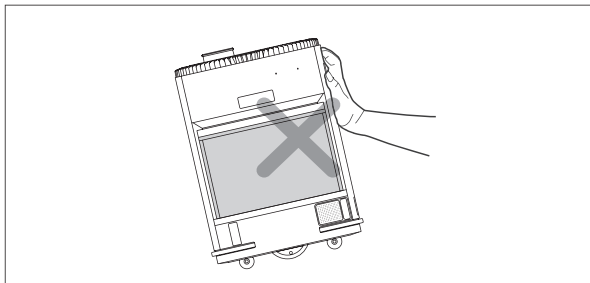

Не толкайте и не наклоняйте робота AIRBOT.

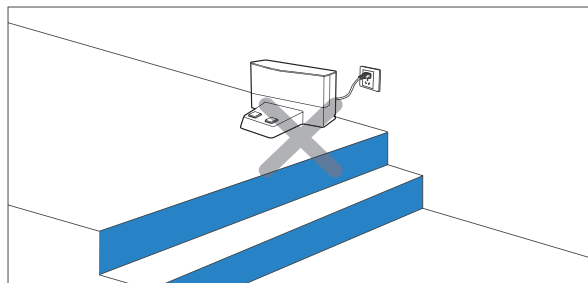

Установите ограждение перед лестницами и у краев ступенек. Не размещайте зарядную станцию рядом с лестницей или местом с перепадом высот во избежание падения робота AIRBOT.

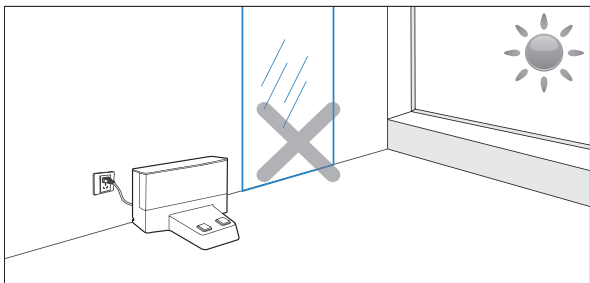

Не размещайте зарядную станцию в местах, где она будет подвергаться воздействию прямых солнечных лучей, или рядом с отражающими предметами, например зеркалами. Яркий свет и отражение могут помешать роботу AIRBOT вернуться на зарядную станцию.

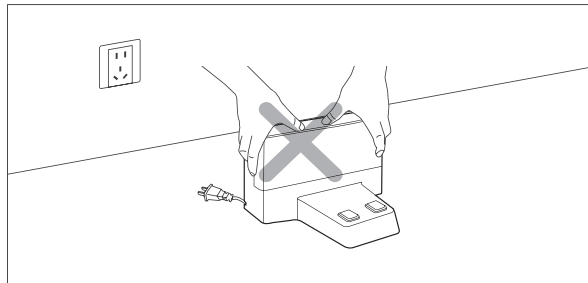

Не перемещайте зарядную станцию. В случае перемещения зарядной станции роботу AIRBOT может не удастся определить свое местоположение, и карта будет потеряна.

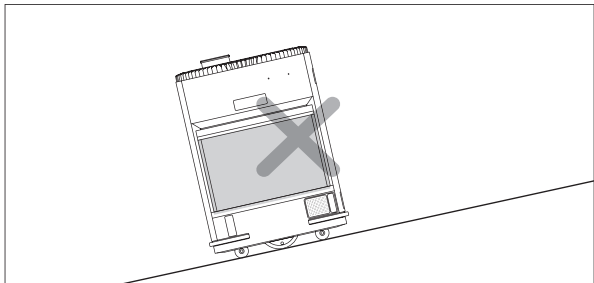

Не используйте робота AIRBOT на наклонной плоскости во избежание падения.

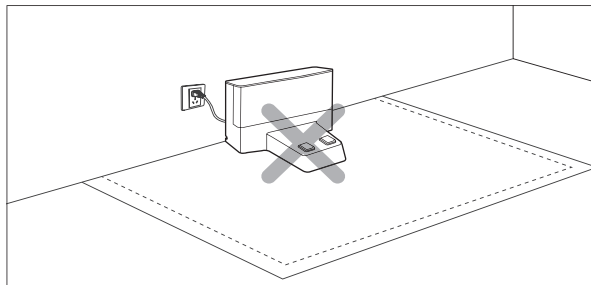

Не размещайте зарядную станцию на ковре. Робота AIRBOT может не удастся выполнить зарядку.

3. Использование робота AIRBOT / 3.2 Краткое руководство

1 Снимите защитные материалы с робота AIRBOT

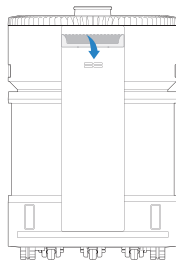
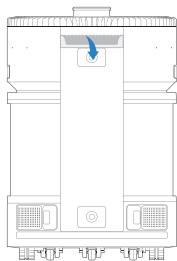
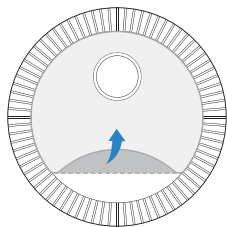

2 Потяните за ручку и извлеките фильтр

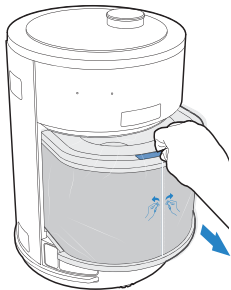

3 Снимите упаковку с фильтра

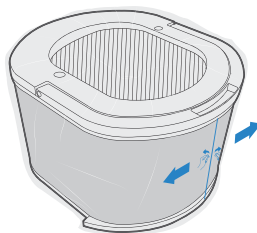

- 4 Установите модуль освежителя воздуха (приобретается отдельно)

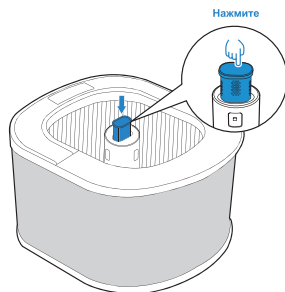

* Нажмите еще раз, чтобы извлечь модуль освежителя воздуха (приобретается отдельно).

- 5 Добавьте воду в модуль увлажнения с защитой от запотевания (приобретается отдельно)

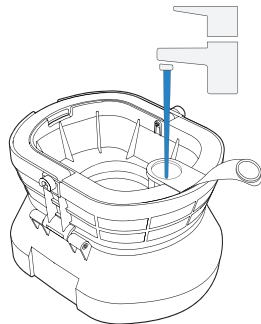

- 6 Установите модуль увлажнения с защитой от запотевания (приобретается отдельно)

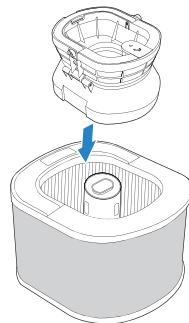

- 7 Включите питание и установите фильтр

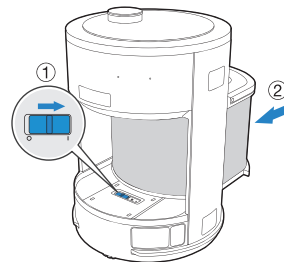

"I" = "ВКЛ."; "O" = "ВЫКЛ."

* Питание робота AIRBOT включено, если светится панель управления.

* Вставьте рукоятку фильтра до щелчка.

8 Снимите защитные материалы с зарядной станции



9 Откройте заднюю крышку и отрегулируйте длину кабеля питания

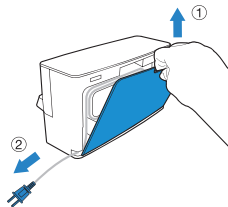



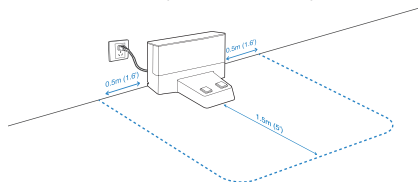

10 Разместите зарядную станцию

Разместите зарядную станцию на ровном полу у стены, установив базу перпендикулярно полу. В прилегающей зоне на расстоянии 1,5 м / 5 футов перед зарядной станцией и 0,5 м / 1,6 фута по бокам не должно быть никаких предметов или отражающих поверхностей.



Зарядка робота AIRBOT

Разместите робота AIRBOT рядом с зарядной станцией. Нажмите и удерживайте  на панели управления в течение 3 секунд. Робот AIRBOT автоматически вернется для зарядки.  мигает при запуске зарядки.  непрерывно светится БЕЛЫМ, когда робот AIRBOT полностью заряжен.  появляется при низком уровне заряда аккумулятора.

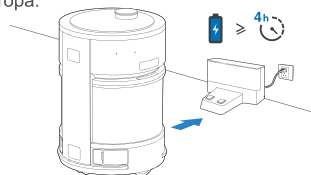

Примечание.

- * Включите питание робота AIRBOT, прежде чем начать его зарядку.
- * Перед первым использованием заряжайте робота AIRBOT не менее 4 часов.

Включение устройства контроля качества воздуха

1. Выберите комнату для мониторинга и подключите устройство контроля качества воздуха к домашнему порту USB (номинальные входные характеристики: 5 В — 1 А) с помощью кабеля USB.

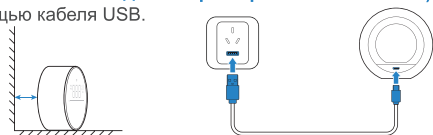

Примечание.

- * Поддача питания на устройство контроля качества воздуха через порты USB на компьютере может оказаться невозможной.
 - * Расположите устройство контроля качества воздуха вертикально и не ставьте его у стены.
2. После подключения через интерфейс USB устройство контроля качества воздуха начинает мониторинг качества воздуха.

3. Использование робота AIRBOT / 3.3 Приложение ECOVACS HOME

Управлять роботом AIRBOT можно через приложение ECOVACS HOME. Загрузите приложение ECOVACS HOME для доступа к дополнительным возможностям: мобильная очистка, очистка зон, Базовая очистка воздуха и связанная очистка.
Способ 1. Отсканируйте код SN, чтобы загрузить приложение ECOVACS HOME.

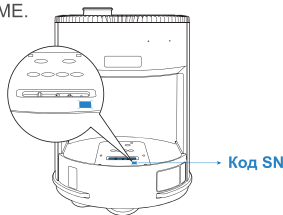

Способ 2. Выполните поиск по запросу "ECOVACS HOME" в магазине приложений, чтобы загрузить приложение ECOVACS HOME.



Примечание.







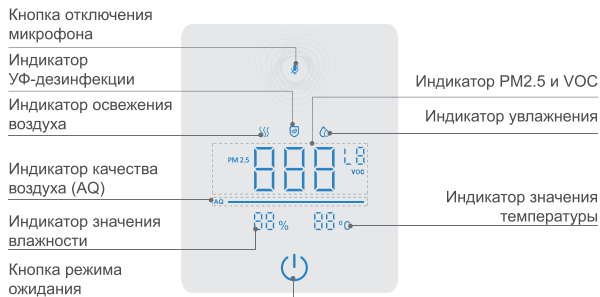

1. Перед настройкой сети убедитесь, что мобильный телефон подключен к домашней сети Wi-Fi.
2. После установки приложения ECOVACS HOME выполните настройку сети в соответствии с инструкциями в приложении.











3. Использование робота AIRBOT / 3.4 Использование робота AIRBOT

1 Панель управления



Индикатор	Состояние
Светится КРАСНЫМ	Микрофон отключен
Отключено	Микрофона включен
Светится БЕЛЫМ	Аккумулятор полностью заряжен / режим ожидания / очистка
Мигает БЕЛЫМ	Зарядка
Мигает КРАСНЫМ	Предупреждение о неисправности
Светится КРАСНЫМ	Низкий уровень заряда аккумулятора

Индикатор	Состояние
 Светится БЕЛЫМ	Начато освежение воздуха
 Мигает БЕЛЫМ	Модуль освежения воздуха пуст. Замените его
 Светится БЕЛЫМ	Начата УФ-дезинфекция
 Мигает БЕЛЫМ	Модуль УФ-дезинфекции не работает. Замените его
 Светится БЕЛЫМ	Начато увлажнение воздуха
 Мигает БЕЛЫМ	Нет воды в резервуаре, или истек срок годности увлажняющего фильтра
PM2.5	Состояние
	0–10 — отлично
	11–20 — хорошо
	21–50 — удовлетворительно
	> 51 — плохо

VOC	Состояние
	Отлично
	Хорошо
	Удовлетворительно
	Плохо
AQ (качество воздуха)	Состояние
 СИНИЙ	Состояние VOC и PM2.5 отличное
 ЗЕЛЕНЫЙ	Состояние VOC или PM2.5 хорошее
 ОРАНЖЕВЫЙ	Состояние VOC или PM2.5 удовлетворительное
 КРАСНЫЙ	Состояние VOC или PM2.5 плохое
Значение влажности	Состояние
40–45%	Небольшой уровень влажности 
50–55%	Средний уровень влажности  (по умолчанию)
60–65%	Высокий уровень влажности 

2 Базовая очистка воздуха

Нажмите , чтобы включить базовую очистку воздуха по умолчанию.

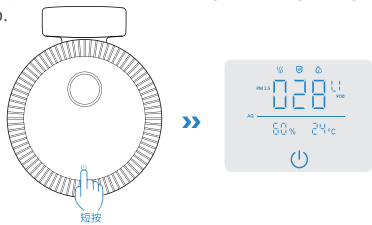

短按
Короткое нажатие

3 Мобильная очистка

Дважды нажмите , чтобы переключиться в режим мобильной очистки. Также режим можно переключать с помощью голосового управления.

* Робот AIRBOT должен оставаться подключенным к зарядной станции и продолжать зарядку до первой мобильной очистки. При включении очистки робот AIRBOT сначала исследует обстановку в доме для составления карты. Не ходите за устройством, если это может повлиять на способность робота AIRBOT распознавать окружающую обстановку.

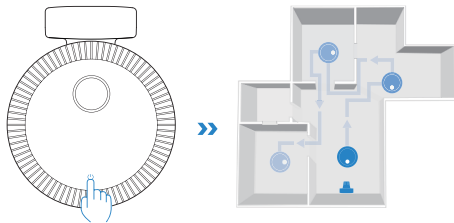

Нажмите дважды

4 Переключение режимов и воздушного потока

Воздушный поток можно переключить в приложении ECOVACS или с помощью голосового управления.

5 Включение освежения воздуха / УФ-дезинфекции

Включите освежение воздуха / УФ-дезинфекцию с помощью приложения ECOVACS HOME.

6 Привязка зон очистки с помощью устройства контроля качества воздуха

Устройство контроля качества воздуха может отслеживать качество воздуха в реальном времени и вызывать робота AIRBOT для включения связанной очистки.

Отсканируйте QR-код на устройстве контроля качества воздуха. Выполните настройку сети в соответствии с инструкциями. Затем вернитесь на главный экран робота AIRBOT в приложении ECOVACS и откройте "Настройка карты — Устройство контроля качества воздуха", чтобы выбрать соответствующую зону очистки для завершения привязки.

Примечание. Значения PM2.5 и VOC будут отображаться в приложении после привязки.

- * Нажмите кнопку отмены привязки в приложении, чтобы отменить привязку устройства контроля качества воздуха.
- * Можно использовать несколько устройств контроля качества воздуха для мониторинга качества воздуха в большем количестве комнат. При необходимости перейдите по следующему адресу: <https://www.ecovacs.com/global>.

7 Связанная очистка с помощью устройства контроля качества воздуха

Робот AIRBOT может автоматически включать мобильную очистку, когда устройство контроля качества воздуха обнаруживает загрязнение на основе передаваемых данных.

Когда устройство контроля качества воздуха обнаруживает превышающее норму значение PM2.5 или VOC, робот AIRBOT включает связанную очистку и автоматически переходит в зону очистки, привязанную к устройству контроля качества воздуха, для выполнения очистки. Значение настройки можно изменить в приложении ECOVACS HOME.

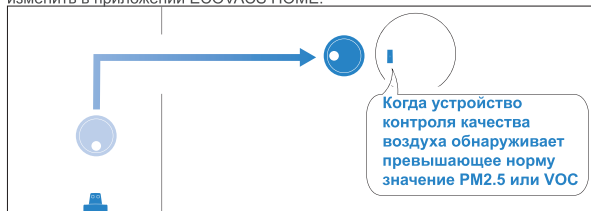



Когда значения PM2.5 и VOC достигают стандартного уровня, робот AIRBOT автоматически возвращается на зарядную станцию.

8 Вызов робота AIRBOT вручную для выполнения очистки

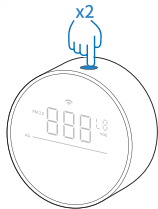

Дважды нажмите функциональную кнопку в верхней части устройства контроля качества воздуха, чтобы вызвать робота AIRBOT для перехода в зону очистки, привязанную к устройству контроля качества воздуха, для выполнения очистки.

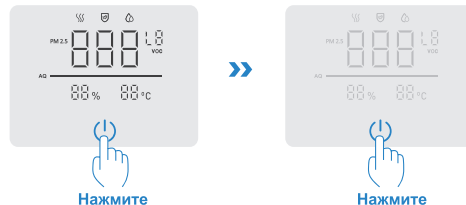

9 Приостановка/завершение очистки

Базовая очистка воздуха: нажмите , чтобы завершить очистку во время ее выполнения роботом AIRBOT. Нажмите  еще раз, чтобы вывести робота AIRBOT из спящего режима для выполнения очистки.



Мобильная очистка: когда робот AIRBOT находится в режиме мобильной очистки, нажмите , чтобы приостановить очистку; нажмите  еще раз, чтобы возобновить мобильную очистку.

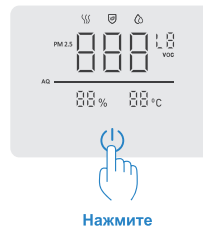

* При приостановке работы устройства AIRBOT более чем на 60 минут во время мобильной очистки текущий цикл мобильной очистки будет отменен.

10 Возврат на зарядную станцию

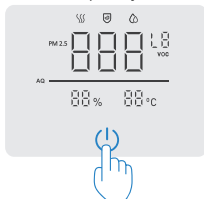

Нажмите и удерживайте  в течение 3 секунд, и робот AIRBOT автоматически вернется на зарядную станцию для зарядки.



Нажатие и удерживание в течение 3 секунд

* Робот AIRBOT автоматически вернется на зарядную станцию для зарядки после завершения очистки или при низком уровне заряда аккумулятора.

11 Включение/выключение блокировки управления

Нажмите и удерживайте  и  в течение 5 секунд, и будет включена/отключена блокировка управления, а также воспроизведены соответствующие голосовые уведомления.



Нажатие и удерживание в течение 5 секунд

* Эту операцию можно выполнить вручную в приложении ECOVACS HOME.

3. Использование робота AIRBOT / 3.5 Среда передачи данных

1 Установите соединение с роботом AIRBOT через Bluetooth



3. Использование робота AIRBOT / 3.6 Выключение питания для помещения на хранение

Снимите фильтр и установите переключатель питания в положение "0".
"I" = "ВКЛ."; "O" = "ВЫКЛ."

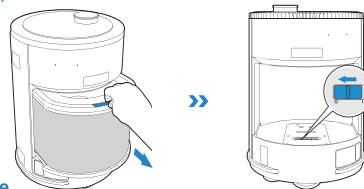

Примечание.

1. При ежедневном использовании зарядная станция должна быть подключена к электросети, а питание робота AIRBOT должно быть включено даже после окончания его работы. Поместите робота AIRBOT на зарядную станцию, чтобы аккумулятор всегда был заряжен, а робот — готов к работе.
2. Если вы не планируете использовать робота AIRBOT в течение продолжительного времени, полностью его зарядите, а затем установите переключатель питания в положение "ВЫКЛ." перед помещением на хранение. Обязательно заряжайте робота AIRBOT каждые три месяца для предотвращения чрезмерной разрядки аккумулятора.
3. Если аккумулятор чрезмерно разряжается или не используется в течение продолжительного времени, зарядка робота AIRBOT может оказаться невозможной. Обратитесь за помощью в службу поддержки клиентов.

4. Обслуживание / 4.1 Регулярное обслуживание

Установите переключатель питания в положение "ВЫКЛ.", перед тем как приступить к обслуживанию робота AIRBOT, и отключите кабель питания от электросети, перед тем как приступить к обслуживанию зарядной станции.

Для поддержания максимальной производительности робота AIRBOT выполняйте обслуживание и замену деталей в соответствии со следующими инструкциями.

Деталь робота AIRBOT	Частота обслуживания	Частота замены
Фильтр	Раз в 2 месяца	Замените при появлении запроса в приложении ECOVACS HOME
Модуль увлажнения с защитой от запотевания	Раз в 7 дней	/
Модуль освежителя воздуха (приобретается отдельно)*	/	Каждые 2 месяца / замените при появлении запроса в приложении ECOVACS HOME
Камера AIVI Ведущие колеса Датчик TrueDetect 3D Датчики для предотвращения падения Бампер для предотвращения столкновений Датчик сигнала зарядной станции Зарядные контакты Контакты модуля УФ-дезинфекции	Раз в 2 месяца	/

Примечание. ECOVACS поставляет различные комплектующие и запасные детали. Для получения дополнительной информации о запасных деталях обратитесь в службу поддержки клиентов.

* В целях безопасности используйте модули освежителя воздуха (приобретаются отдельно), произведенные ECOVACS.

* Осторожно выньте фильтр так, чтобы находящаяся в фильтре пыль снова не рассыпалась. Положите фильтр в пластиковый пакет и завяжите, после чего выбросьте в мусор.

4. Обслуживание / 4.2 Модуль увлажнения с защитой от запотевания (приобретается отдельно), фильтр и выходное отверстие для воздуха

Примечание.

1. При выполнении обслуживания робот AIRBOT не должен находиться в рабочем состоянии.
2. Рекомендуется регулярно выполнять обслуживание и замену фильтра во избежание вторичного загрязнения, вызванного вредным газом после длительного использования, например PM2.5 и VOC.
3. Для увлажнения рекомендуется использовать очищенную воду. При использовании проточной или минеральной воды на фильтре может образовываться накипь. Регулярно очищайте фильтр и резервуар, чтобы предотвратить появление неприятного запаха.

Модуль увлажнения с защитой от запотевания (приобретается отдельно) и фильтр

- 1 Снимите фильтр и извлеките модуль увлажнения с защитой от запотевания (приобретается отдельно).

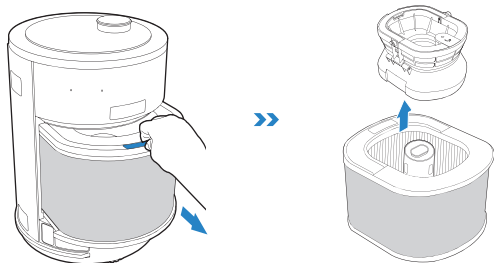

- 2 Очистите увлажняющий фильтр и резервуар.

Увлажняющий фильтр

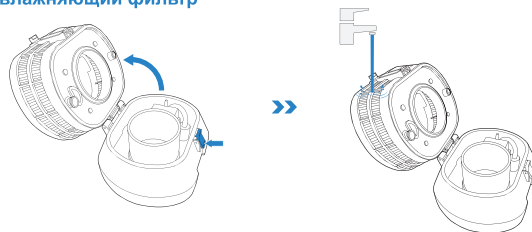

Резервуар

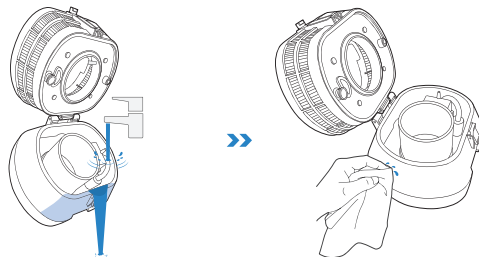

- 3 Извлеките модуль УФ-дезинфекции из фильтра.

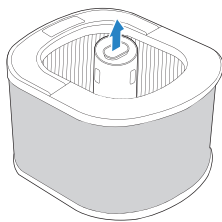

- 4 Очистите фильтр.

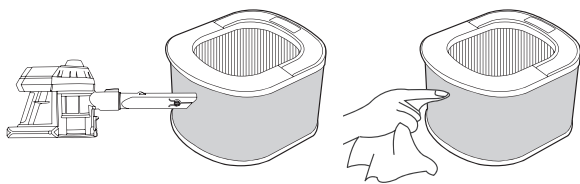

- 5 Поместите модуль увлажнения с защитой от запотевания (приобретается отдельно) в прохладное проветриваемое место на 2–3 часа. В это же время оставьте фильтр на солнце на 2–3 часа.

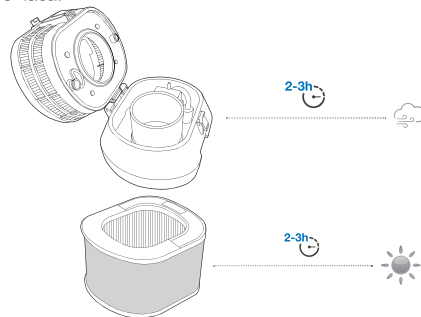

- 6 Установите фильтр, модуль увлажнения с защитой от запотевания (приобретается отдельно) и модуль УФ-дезинфекции.

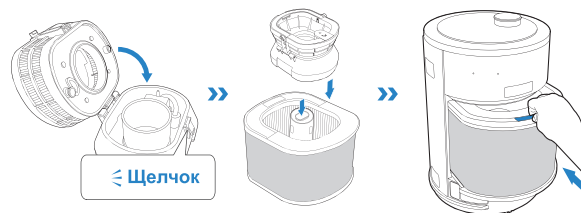

* Закройте модуль бестуманного увлажнения (продается отдельно) до щелчка.

* Поверните модуль ультрафиолетовой дезинфекции так, чтобы зафиксировать его.

* Вставьте рукоятку фильтра до щелчка.

Выходное отверстие для воздуха

Регулярно очищайте выходное отверстие для воздуха пылесосом или сухой тканью. Это обеспечит чистоту воздуха, выпускаемого роботом AIRBOT. Если вы не планируете использовать робота AIRBOT в течение продолжительного времени, рекомендуется накрыть его верхнюю часть чистой мягкой тканью.

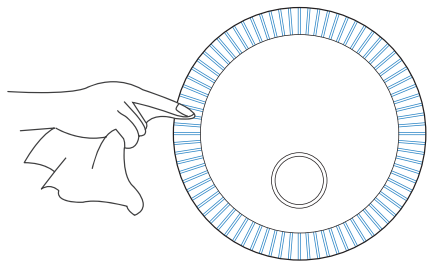
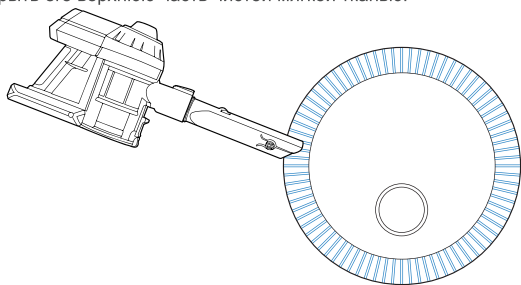

4. Обслуживание / 4.3 Другие

КОМПОНЕНТЫ

Примечание. Перед выполнением следующих операций выключите питание робота AIRBOT и очистите его сухой тканью. Не используйте влажную ткань, моющее средство или чистящий спрей для очистки этих компонентов.

Ведущие колеса

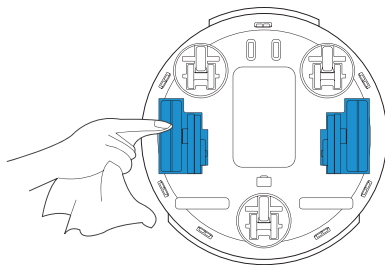

Универсальные колеса

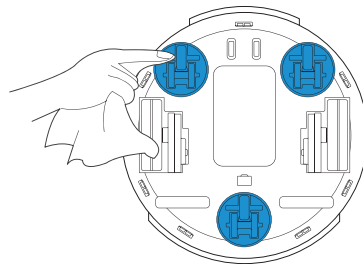

Камера AIVI

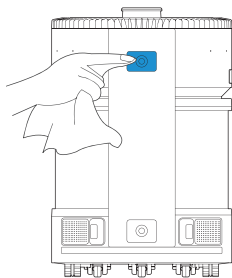

Датчик TrueDetect 3D

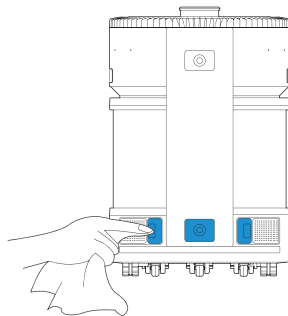

Бампер для предотвращения столкновений

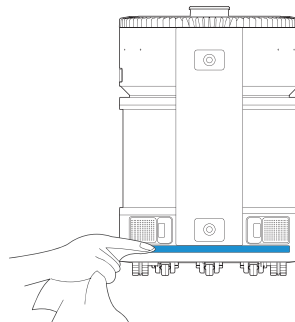

Датчики для предотвращения падения

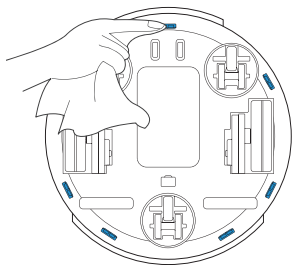

Датчики сигнала зарядной станции и бампера для предотвращения столкновений

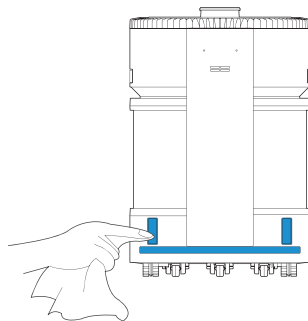

Зарядные контакты

1

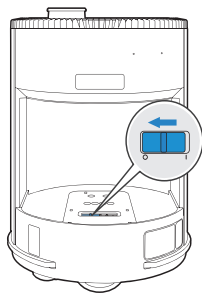

2

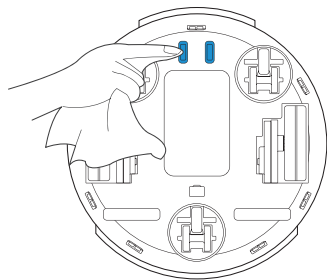

3

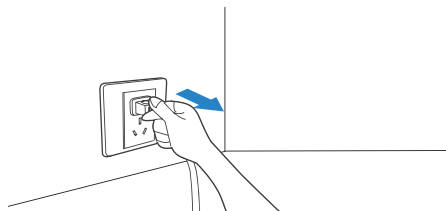

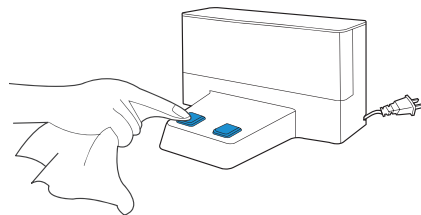

4



5. Устранение неисправностей

В этой таблице описаны рекомендации по решению наиболее распространенных проблем с роботом AIRBOT.

№	Проблема	Возможные причины	Решение
1	Робот AIRBOT не выполняет очистку.	Переключатель питания робота AIRBOT установлен в положение "ВЫКЛ."	Снимите фильтр и установите переключатель питания робота AIRBOT в положение "ВКЛ."
		Низкий уровень заряда аккумулятора робота AIRBOT.	Перед первым использованием убедитесь, что робот AIRBOT полностью заряжен. Снимите фильтр и установите переключатель питания на роботе AIRBOT в положение "ВКЛ.". Установите фильтр обратно и зарядите робота AIRBOT.  мигает белым, когда выполняется зарядка робота AIRBOT, и  начинает непрерывно светиться белым, когда робот AIRBOT полностью заряжен.
		Робот AIRBOT не отвечает и требует сброса настроек.	При ежедневном использовании проверьте, что зарядная станция подключена к электросети и питание робота AIRBOT включено. Когда робот AIRBOT не работает, оставляйте зарядную станцию подключенной к электросети, а робота AIRBOT включенным на зарядной станции, чтобы обеспечить возможность работы в любой момент с полностью заряженным аккумулятором.
		Установите переключатель питания в положение "ВЫКЛ.", а затем в положение "ВКЛ.", чтобы перезапустить его. Если устранить проблему не удается, нажмите и удерживайте кнопку сброса настроек. Настройки робота AIRBOT вернуться к заводским значениям. Перезапустите робота AIRBOT.	

№	Проблема	Возможные причины	Решение
2	Фильтр имеет странный запах.	Запах новых материалов.	Поместите робота AIRBOT в хорошо проветриваемое помещение и оставьте работать до тех пор, пока запах не исчезнет.
		Длительное использование устройства в дождливую погоду приводит к намоканию фильтра.	Перед использованием фильтра оставьте его на солнце примерно на 3 часа.
		Пыль и грязь скапливаются в области входного и выходного отверстий для воздуха и на фильтре.	Очистите входное и выходное отверстия для воздуха и фильтр, как показано в разделе 4.
		Срок службы фильтра истек.	Перейдите по адресу https://www.ecovacs.com/global , чтобы приобрести и заменить фильтр.
3	Робота AIRBOT не удается вернуться на зарядную станцию.	На зарядную станцию не подается питание.	Убедитесь, что зарядная станция надежно подключена к источнику питания.
		Инфракрасный датчик сигнала зарядной станции и бампера для предотвращения столкновений загрязнен.	При наличии грязи или мусора протрите инфракрасный датчик сигнала зарядной станции и бампера для предотвращения столкновений мягкой хлопковой тканью.
4	Робот AIRBOT возвращается на зарядную станцию до завершения очистки.	Робот AIRBOT автоматически возвращается на зарядную станцию при низком уровне заряда аккумулятора.	Это нормально. Когда робот AIRBOT не работает, оставляйте зарядную станцию подключенной к электросети, а робота AIRBOT включенным на зарядной станции, чтобы обеспечить полную зарядку аккумулятора.
		Робот AIRBOT нуждается в подзарядке, так как сложная планировка в доме может снизить эффективность очистки.	Расставьте по местам мебель и уберите предметы с пола, как описано в разделе 3.

№	Проблема	Возможные причины	Решение
5	Робот AIRBOT не заряжается.	Соединение между адаптером питания и кабелем питания не установлено.	Убедитесь, что кабель питания надежно подключен к адаптеру питания.
		Соединение между роботом AIRBOT и зарядной станцией не установлено.	Убедитесь, что между зарядными контактами на роботе AIRBOT и зарядными контактами на зарядной станции установлено соединение. При необходимости вы можете переместить робота AIRBOT вручную, чтобы установить соединение.
		Зарядные контакты покрыты грязью.	Очистите зарядные контакты, как описано в разделе 4.
		Зарядная станция находится на ковре.	Правильно установите зарядную станцию, как описано в разделе 3.1.
6	Робот AIRBOT не следует по траектории очистки должным образом, или карта отсутствует.	После настройки зон очистки робот AIRBOT был выключен, были возвращены заводские настройки или был выполнен сброс карты.	Создайте новую карту и настройте зоны очистки.
		Робот AIRBOT был вручную перемещен в новую обстановку.	После перемещения робота AIRBOT обратно на зарядную станцию его карты и зоны очистки будут восстановлены. Во избежание сбоя восстановления не подходите к роботу AIRBOT слишком близко во время процесса восстановления.
		Зарядная станция перемещена, или обстановка в доме сильно изменилась.	Восстановите исходную обстановку в доме или установите зарядную станцию на прежнее место.

№	Проблема	Возможные причины	Решение
7	Роботу AIRBOT не удается составить карту дома.	Пользователь следует за роботом AIRBOT во время составления карты.	Не ходите за роботом AIRBOT во время составления карты.
		Мебель и предметы на полу находятся не на своем месте.	Расставьте по местам мебель и уберите предметы с пола, перед тем как робот AIRBOT начнет составление карты.
8	Робот AIRBOT не движется плавно или отклоняется от траектории очистки воздуха.	В универсальном колесе застрял мусор.	Уберите весь мусор или волосы, запутавшиеся вокруг универсального колеса.
		В ведущих колесах застрял мусор.	Уберите весь мусор или волосы, запутавшиеся вокруг ведущих колес.
		Датчик расстояния TrueMapping заблокирован.	Уберите весь мусор с датчика расстояния TrueMapping.
		На траектории очистки есть препятствия.	Перед началом мобильной очистки убедитесь, что на предварительно заданной траектории очистки нет препятствий.
9	Робот AIRBOT часто сталкивается с окружающими объектами.	Датчик TrueDetect 3D и бампер для предотвращения столкновений загрязнены или повреждены.	Проверьте датчик и бампер для предотвращения столкновений. Если они загрязнены, аккуратно протрите их мягкой хлопковой тканью. Если устранить проблему не удастся, обратитесь в сервисный центр.
		Робот AIRBOT подвергается интенсивному воздействию прямых солнечных лучей.	Робот AIRBOT не должен подвергаться воздействию прямых солнечных лучей во время мобильной очистки.
		Датчику TrueDetect 3D не удается обнаружить узкую мебель.	Уберите узкую мебель.
		Во время составления карты робота AIRBOT окружают зеркальные поверхности.	Рекомендуется удалить зону очистки с зеркальными поверхностями.

№	Проблема	Возможные причины	Решение
10	Во время мобильной очистки робот AIRBOT не переходит в зоны очистки.	На траектории очистки есть препятствия. Если роботу AIRBOT не удается их обойти, он выполнит очистку рядом.	Перед началом мобильной очистки убедитесь, что на предварительно заданной траектории очистки нет препятствий.
		Дверь в комнату закрыта, что препятствует перемещению робота AIRBOT по заданной траектории.	
11	Роботу AIRBOT не удается установить подключение к домашней сети Wi-Fi.	Пароль или имя пользователя домашней сети Wi-Fi введено неверно.	Введите правильное имя пользователя и пароль для домашней сети Wi-Fi.
		Робот AIRBOT находится вне зоны действия сигнала домашней сети Wi-Fi.	Убедитесь, что робот AIRBOT находится в зоне действия сигнала сети Wi-Fi.
		Робот AIRBOT еще не готов к настройке сети.	Снимите фильтр, установите переключатель питания в положение "O" и нажмите кнопку сброса настроек  . Робот AIRBOT будет готов к настройке сети после воспроизведения голосового уведомления.
		Робот AIRBOT не поддерживает диапазон домашней сети Wi-Fi.	Робот AIRBOT поддерживает только сигнал сети Wi-Fi, работающей в диапазоне 2,4 ГГц. Убедитесь, что домашняя сеть Wi-Fi соответствует требованиям.
12	Робот AIRBOT издает сильный шум во время очистки.	В ведущих колесах и универсальном колесе застрял мусор, или выходное отверстие для воздуха заблокировано.	Очистите ведущие колеса, универсальное колесо или выходное отверстие для воздуха, как описано в разделе 4.
		Для объема воздуха робота AIRBOT установлен высокий уровень.	Это нормально.

№	Проблема	Возможные причины	Решение
13	Устройство контроля качества воздуха выключено.	Устройство контроля качества воздуха не подключено к источнику питания.	Для использования устройства контроля качества воздуха оно должно быть подключено к источнику питания. Подсоедините кабель USB к порту USB.
		Плохой контакт между устройством контроля качества воздуха и кабелем USB или между кабелем USB и портом USB.	Убедитесь, что устройство контроля качества воздуха подключено к источнику питания.
14	Данные, обнаруженные устройством контроля качества воздуха, не соответствуют данным робота AIRBOT.	Данные могут отличаться. Разница ± 10 мкг/м ³ для PM2.5 и в пределах одного значения для VOC является нормальной.	Это нормально. Робот AIRBOT должен регулярно очищать воздух, чтобы обеспечить его достаточную очистку, и отклонение будет уменьшено соответствующим образом.
	Значение, отображаемое на устройстве контроля качества воздуха, не соответствует значению, отображаемому на роботе AIRBOT.	Значения, зафиксированные роботом AIRBOT и устройством контроля качества воздуха в одном и том же месте, могут отличаться. Разница для PM2.5 составляет ± 10 мкг/м ³ , а разница для VOC обычно находится в пределах одного уровня.	Это нормально. Робот AIRBOT должен регулярно очищать воздух, чтобы обеспечить его достаточную очистку, и отклонение будет уменьшено соответствующим образом.
15	Устройству контроля качества воздуха не удается подключиться к приложению ECOVACS HOME.	Введен неверный пароль или имя пользователя домашней сети Wi-Fi.	Введите правильное имя пользователя и пароль для домашней сети Wi-Fi.
		Устройство контроля качества воздуха находится вне зоны действия сигнала домашней сети Wi-Fi.	Убедитесь, что устройство контроля качества воздуха находится в зоне действия сигнала домашней сети Wi-Fi.
		Настройка сети началась до того, как устройство контроля качества воздуха стало готово к работе.	Нажмите и удерживайте функциональную кнопку, чтобы подготовить устройство контроля качества воздуха к настройке сети.
		Устройство контроля качества воздуха не поддерживает сети Wi-Fi, работающие в диапазоне 2,5 ГГц.	Убедитесь, что устройство контроля качества воздуха подключено к сети Wi-Fi, работающей в диапазоне 2,4 ГГц.
		Установлено неверное приложение.	Загрузите и установите приложение ECOVACS HOME.

№	Проблема	Возможные причины	Решение
16	Робот AIRBOT неожиданно начинает связанную очистку.	Когда устройство контроля качества воздуха обнаруживает, что загрязнение воздуха превышает стандартный уровень, робот AIRBOT немедленно переходит в зону очистки, привязанную к устройству контроля качества воздуха, чтобы начать связанную очистку.	Если в определенные периоды времени не требуется выполнять очистку с помощью робота AIRBOT, установите период "Не беспокоить" в приложении ECOVACS HOME.
17	Устройство контроля качества воздуха не подключено к сети в приложении ECOVACS HOME.	Устройство контроля качества воздуха находится вне зоны действия сигнала домашней сети Wi-Fi, или сигнал сети Wi-Fi нестабилен.	Убедитесь, что устройство контроля качества воздуха находится в зоне действия сигнала сети Wi-Fi.
		Пароль домашней сети Wi-Fi изменен.	Введите правильное имя пользователя и пароль для домашней сети Wi-Fi.
		Устройство контроля качества воздуха "зависает".	Отсоедините кабель USB и подсоедините его обратно, чтобы перезапустить устройство контроля качества воздуха.
18	Робот AIRBOT не начинает связанную очистку, когда устройство контроля качества воздуха обнаруживает загрязнение.	Устройство контроля качества воздуха не подключено к сети в приложении ECOVACS HOME.	Убедитесь, что робот AIRBOT и устройство контроля качества воздуха подключены к приложению ECOVACS HOME и находятся в зоне действия сигнала домашней сети Wi-Fi.
		Робот AIRBOT не может начать связанную очистку во время зарядки при низком уровне заряда или во время выполнения очистки.	Это нормально. Когда робот AIRBOT завершит выполнение текущей задачи очистки и если его уровня заряда будет все еще достаточно, он автоматически перейдет в зону очистки, привязанную к устройству контроля качества воздуха, чтобы начать связанную очистку. При ежедневном использовании не устанавливайте переключатель питания робота AIRBOT в положение "Выкл.", чтобы обеспечить достаточную подачу питания.

№	Проблема	Возможные причины	Решение
19	Отсутствует приятный аромат при использовании освежителя воздуха.	Робот AIRBOT сначала выполнит очистку воздуха, пока его качество не станет отличным (значение PM2.5 менее 10). Затем он активирует освежитель воздуха и отрегулирует его в соответствии с выбранной концентрацией.	Дождитесь завершения очистки. Если устранить проблему не удастся, обратитесь в службу поддержки клиентов.
		Модуль освежителя воздуха не установлен.	Установите модуль освежителя воздуха.
		Срок службы модуля освежителя воздуха истек.	Замените модуль освежителя воздуха. Для получения дополнительной информации о замене расходных материалов перейдите по следующему адресу: https://www.ecovacs.com/global .
20	Камере AIVI не удается распознать объекты.	Зона уборки плохо освещена.	Для работы функции интеллектуального распознавания требуется достаточное освещение. Убедитесь, что зоны, подлежащие уборке, хорошо освещены.
		Объектив камеры AIVI загрязнен или заблокирован.	Очистите объектив чистой мягкой тканью и убедитесь, что датчик не закрыт посторонними предметами.
21	Видеоменеджер не открывается, или его экран не отображается.	Сбой подключения к сети Wi-Fi.	Проверьте состояние подключения к сети Wi-Fi. Для включения видеоменеджера робот AIRBOT должен находиться в зоне с устойчивым сигналом сети Wi-Fi.
		Авторизация пользователя не включена.	Перед использованием робота AIRBOT проверьте свое согласие с политикой конфиденциальности.
		Возможно, из-за задержки в сети вы временно не сможете открыть видеоменеджер.	Повторите попытку позднее.
		Камера AIVI заблокирована.	Снимите накладку.
		Камера с поддержкой ИИ в приложении отключена.	Включите камеру с поддержкой ИИ в приложении.

№	Проблема	Возможные причины	Решение
22	 мигает в нештатном режиме при использовании модуля увлажнения с защитой от запотевания	В резервуаре недостаточно воды.	Долейте воду до отметки MAX.
		Неправильное размещение модуля увлажнения с защитой от запотевания.	Переустановите модуль увлажнения с защитой от запотевания и убедитесь, что он полностью и правильно установлен в фильтр.
		В насосной системе возникли проблемы.	Обратитесь в службу поддержки клиентов.
23	Нет ответа от голосового помощника OK YIKO, или не удается вывести робота AIRBOT из спящего режима.	Голосовой помощник OK YIKO или микрофон отключен.	Включите голосовой помощник OK YIKO или микрофон.

Если устранить проблему не удастся, можно найти дополнительные решения в приложении ECOVACS HOME или обратиться в службу поддержки клиентов.

6. Технические характеристики устройства

Модель	KJ600G-BX11		
Номинальные входные характеристики	24 В === 3,75 А	Время зарядки	Около 4 ч
Зарядная станция	CH2110		
Номинальные входные характеристики	24 В === 3,75 А	Номинальные выходные характеристики	24 В === 3,75 А
Адаптер питания	GM95-240375-D		
Номинальные входные характеристики	100–240 В~ 2,5 А	Номинальные выходные характеристики	24 В === 3,75 А
Скорость подачи чистого воздуха (PM2.5)	540м³/ч		
Эффективность очистки от формальдегида	Высокая эффективность	Уровень шума	67 дБ(А)
Макс. ЭИИМ	Bluetooth(BR/EDR)		9dBm
	Bluetooth LE		9.5dBm
	2,4 ГГц Wi-Fi		20dBm
Рабочая полоса частот	2400-2483.5MHz		

* В связи с необходимостью постоянного усовершенствования материальные устройства имеют приоритет, и наша компания оставляет за собой право на обновление устройств.

Żyj inteligentnie. Ciesz się życiem.

W przypadku wystąpienia sytuacji, które nie zostały wyczerpująco omówione w niniejszej instrukcji obsługi, należy skontaktować się z centrum obsługi klienta, w którym technik pomoże rozwiązać konkretny problem lub udzieli odpowiedzi na pytanie.

Więcej informacji można znaleźć na oficjalnej stronie internetowej ECOVACS ROBOTICS: www.ecovacs.com

Firma zastrzega sobie prawo do wprowadzania zmian technologicznych i/lub projektowych w tym produkcie w celu ciągłego doskonalenia.

Dziękujemy za wybranie firmy AIRBOT!

SPIS TREŚCI

1. Ważne instrukcje dotyczące bezpieczeństwa	235
2. Zawartość opakowania	240
3. Użytkowanie AIRBOT	245
4. Konserwacja	256
5. Rozwiązywanie problemów	262
6. Dane techniczne produktu	271

1. Ważne instrukcje dotyczące bezpieczeństwa

Podczas korzystania z urządzenia elektrycznego należy zawsze przestrzegać podstawowych zasad ostrożności, w tym:

PRZED ROZPOCZĘCIEM UŻYTKOWANIA URZĄDZENIA NALEŻY PRZECZYTAĆ WSZYSTKIE ZALECENIA ZACHOWAĆ NINIEJSZE INSTRUKCJE

1. Urządzenie nie może być używane przez osoby (w tym dzieci) o ograniczonych zdolnościach fizycznych, sensorycznych lub umysłowych, a także nieposiadające wiedzy i doświadczenia w użytkowaniu tego typu urządzeń, chyba że będą nadzorowane lub zostaną poinstruowane o zasadach użytkowania urządzenia przez osobę odpowiedzialną za ich bezpieczeństwo.
2. Nie wolno dopuszczać, aby dzieci bawiły się urządzeniem.
3. Z tego urządzenia mogą korzystać dzieci

w wieku powyżej 8 lat i osoby o obniżonej sprawności fizycznej, sensorycznej, umysłowej lub bez odpowiedniej wiedzy i doświadczenia, jeżeli zostały one poddane nadzorowi lub szkoleniu dotyczącemu korzystania z urządzenia w sposób bezpieczny i rozumieją związane z nim zagrożenia. Dzieciom nie wolno bawić się tym urządzeniem. Czyszczenie i konserwacja urządzenia nie mogą być wykonywane przez dzieci bez nadzoru.

4. Uporządkować obszar, który ma być oczyszczony. Usunąć z podłogi przewody zasilające i inne małe przedmioty, w które mogłyby zaplątać się urządzenie. Umieścić frędzle pod dywanem i podnieść z podłogi takie przedmioty, jak zasłony i obrusy.
5. Jeśli na obszarze, który ma być oczyszczony, występują stopnie lub krawędzie, za którymi znajduje się pusta przestrzeń, przy pierwszym użyciu należy nadzorować działanie urządzenia, aby mieć pewność, że nie upadnie. Może być konieczne umieszczenie przy krawędzi fizycznej bariery, aby urządzenie nie spadało. Fizyczna bariera nie powinna stanowić zagrożenia

potknięciem.

6. Używać urządzenia wyłącznie w sposób opisany w niniejszej instrukcji. Używać wyłącznie akcesoriów zalecanych lub sprzedawanych przez producenta.
7. Sprawdzić, czy napięcie źródła zasilania jest zgodne z napięciem zasilania podanym na stacji dokującej i zasilaczu AC.
8. Urządzenie jest przeznaczone **WYŁĄCZNIE** do użytku domowego w **POMIESZCZENIACH**. Nie należy używać urządzenia na zewnątrz pomieszczeń ani w środowisku komercyjnym lub przemysłowym.
9. Należy używać wyłącznie oryginalnego akumulatora i zasilacza AC oraz oryginalnej stacji dokującej, dołączonych do urządzenia przez producenta. Zabronione jest używanie baterii jednorazowych. Informacje dotyczące akumulatorów można znaleźć w rozdziale Dane techniczne.
10. Urządzenia nie wolno używać bez założonych filtrów.
11. Nie używać urządzenia w miejscach, w których znajdują się zapalone świece lub delikatne przedmioty.
12. Nie używać urządzenia w skrajnie niskich lub wysokich temperaturach otoczenia (poniżej $-5^{\circ}\text{C}/23^{\circ}\text{F}$ lub powyżej $40^{\circ}\text{C}/104^{\circ}\text{F}$).
13. Nie używać urządzenia na mokrych powierzchniach ani na powierzchniach, na których znajduje się woda. Nie używać urządzenia w miejscach, w których mogą być obecne takie zagrożenia.
14. Nie dotykać wtyczki ani urządzenia mokrymi rękami.
15. Uważać, aby nie uszkodzić przewodu zasilającego. Nie ciągnąć i nie nosić urządzenia, zasilacza AC ani stacji ładującej za przewód zasilający, nie używać przewodu zasilającego jako uchwytu, nie zamykać drzwi przytrzymując przewód zasilający, nie ciągnąć przewodu zasilającego w pobliżu ostrych krawędzi lub narożników.
16. Nie wolno przejeżdżać urządzeniem przez przewód zasilający. Przewód zasilający należy trzymać z dala od gorących powierzchni.
17. Jeśli przewód zasilający jest uszkodzony, należy go wymienić na specjalny przewód

lub zespół, dostępny u producenta lub przedstawiciela serwisu.

18. Nie wolno umieszczać przewodu zasilającego pod dywanami, meblami, produktem itp. Przewód zasilający nie może przebiegać przez zatłoczone miejsca.
19. Nie używać stacji ładującej ani zasilacza AC, jeśli są uszkodzone.
20. Nie używać urządzenia, jeśli przewód zasilający lub gniazdo są uszkodzone. Nie używać urządzenia, zasilacza AC ani stacji dokującej, jeśli nie działają prawidłowo, zostały upuszczone, uszkodzone, pozostawione na zewnątrz lub zalane wodą. Muszą one zostać naprawione przez producenta lub przedstawiciela serwisu w celu uniknięcia zagrożenia.
21. Przed czyszczeniem lub konserwacją urządzenia należy ustawić wyłącznik zasilania w położeniu WYŁĄCZENIA.
22. Przed czyszczeniem lub konserwacją stacji dokującej lub zasilacza AC należy wyjąć wtyczkę z gniazda.
23. Przed wyjęciem akumulatora w celu utylizacji urządzenia należy wyjąć urządzenie ze stacji

dokującej i odłączyć od zasilacza AC oraz ustawić wyłącznik zasilania urządzenia w położeniu WYŁĄCZENIA.

24. Akumulator należy wyjąć i wyrzucić zgodnie z lokalnymi przepisami przed utylizacją urządzenia.
25. Jeśli stacja ładująca lub zasilacz AC nie będą używane przez dłuższy czas, należy odłączyć je od gniazdka.
26. Urządzenie należy użytkować zgodnie ze wskazówkami zawartymi w niniejszej instrukcji obsługi. Firma ECOVACS ROBOTICS nie ponosi odpowiedzialności za żadne szkody ani obrażenia spowodowane niewłaściwym użytkowaniem.
27. Robot zawiera akumulatory, które mogą być wymieniane tylko przez wykwalifikowane osoby. Aby wymienić akumulator robota, należy skontaktować się z działem obsługi klienta.
28. Jeśli robot nie będzie używany przez dłuższy czas, przed rozpoczęciem przechowywania należy go całkowicie naładować i wyłączyć oraz odłączyć stację ładującą i zasilacz AC od zasilania.
29. **OSTRZEŻENIE:** Do ładowania akumulatora należy używać wyłącznie stacji dokującej

CH2110 i zasilacza GM95-240375-D dołączonych do urządzenia.

30. Urządzenie zawiera emiter UV-C. Użycie urządzenia niezgodnie z przeznaczeniem lub uszkodzenie obudowy może być przyczyną niekontrolowanej emisji niebezpiecznego promieniowania UV-C. Nawet niewielkie dawki promieniowania UV-C mogą spowodować uszkodzenie oczu i skóry. Użytkownikowi nie wolno wymieniać emitera UV-C.

Aby spełnić wymagania dotyczące ekspozycji osób na fale radiowe, podczas pracy urządzenia należy zachować odległość co najmniej 20 cm od urządzenia. Aby zapewnić zgodność z wymaganiami, nie zaleca się przebywania w pobliżu urządzenia w odległości mniejszej od podanej powyżej. Antena współpracująca z tym nadajnikiem nie może znajdować się w pomieszczeniu, w którym znajduje się inna antena lub inny nadajnik.

Moc wyjściowa modułu Wi-Fi jest mniejsza niż 100 mW.

Aktualizacja urządzenia

Urządzenia są aktualizowane zazwyczaj, chociaż nie zawsze, co dwa miesiące.

Niektóre urządzenia, w szczególności te, które weszły do sprzedaży ponad trzy lata temu, zostaną zaktualizowane tylko w przypadku wykrycia i naprawy

krytycznego zagrożenia.



Należy pamiętać, że wysoki poziom wilgotności może sprzyjać wzrostowi organizmów biologicznych w środowisku.

Nie wolno dopuścić do zawilgocenia lub zamoczenia obszaru wokół nawilżacza powietrza. W przypadku zawilgocenia należy zmniejszyć moc nawilżacza. Jeśli nie można zmniejszyć objętości wyjściowej nawilżacza powietrza, używaj urządzenie z przerwami. Nie wolno dopuścić do zawilgocenia materiałów pochłaniających, takich jak wykładziny dywanowe, zastony, draperie lub obrusy.

Wymij wtyczkę urządzenia z gniazdka elektrycznego podczas napełniania i czyszczenia.

Nigdy nie pozostawiaj wody w zbiorniku, gdy urządzenie nie jest używane.

Opróżnij i wyczyść nawilżacz przed przechowywaniem. Wyczyść urządzenie przed następnym użyciem.

	Prąd stały
	Prąd przemienny



Prawidłowa utylizacja produktu

Oznaczenie to wskazuje, że w całej UE nie należy wyrzucać tego produktu razem z innymi odpadami gospodarstwa domowego. Aby zapobiec ewentualnym szkodom dla środowiska lub zdrowia ludzkiego poprzez niekontrolowane usuwanie odpadów, należy poddać je recyklingowi w sposób odpowiedzialny, aby zapewnić zrównoważone ponowne wykorzystanie zasobów materialnych. W celu przekazania zużytego urządzenia do recyklingu należy skorzystać z systemów zwrotu i odbioru lub skontaktować się ze sprzedawcą, u którego produkt został zakupiony. Produkt zostanie poddany bezpiecznemu recyklingowi.

2. Zawartość opakowania/2.1 Zawartość opakowania

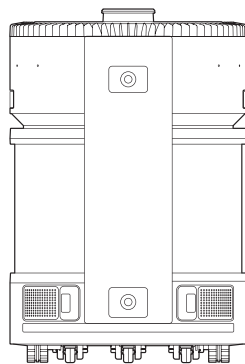

AIRBOT

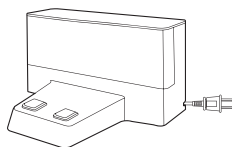

Stacja dokująca



Skrócona instrukcja obsługi



Instrukcja obsługi



Moduł dezynfekowania UV



Monitor jakości powietrza

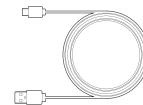

Przewód USB monitora jakości powietrza

Uwaga: Rysunki i ilustracje mają charakter wyłącznie informacyjny, rzeczywisty produkt może wyglądać inaczej.

2. Zawartość opakowania /2.2 Schemat produktu

Góra

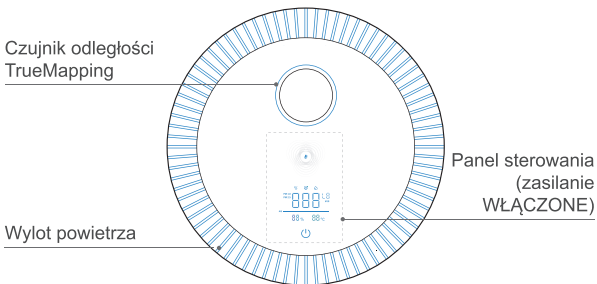

Przód

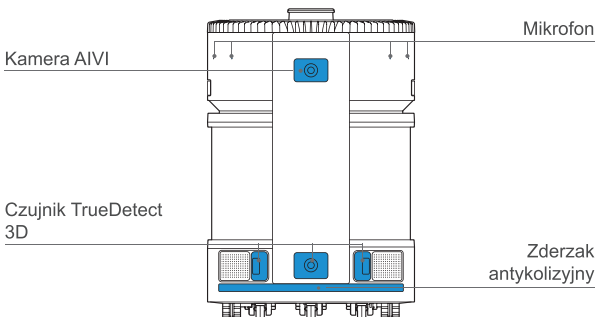

Tył

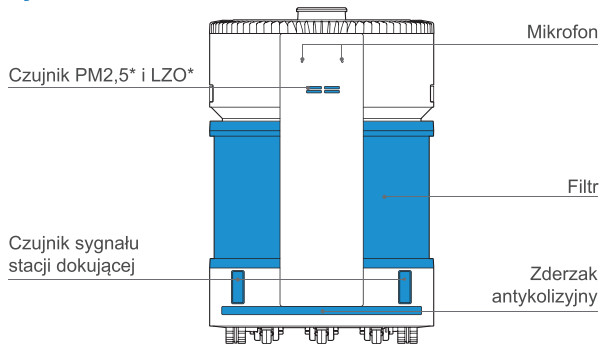

Moduł dezynfekowania UV

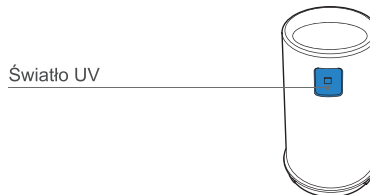

* PM2,5 oznacza obecne w atmosferze cząstki stałe o średnicy mniejszej lub równej 2,5 mikrona.

* LZO oznacza lotne związki organiczne, takie jak benzen, toluen, formaldehyd itp. Wskaźnik AQ (jakość powietrza) reprezentuje łączną wartość stanu PM2,5 i stanu LZO.

Tył (filtr odinstalowany)

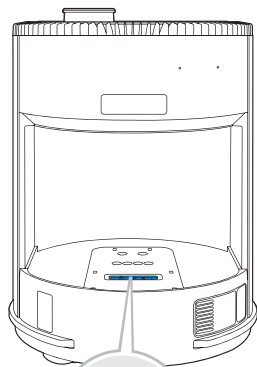

Wskaźnik Wi-Fi

Wyłącznik zasilania

(I = WŁ., O = WYŁ.)

Przycisk RESET 

Konfiguracja sieci: Nacisnąć przycisk RESET.

Aby przywrócić ustawienia fabryczne: Nacisnąć i przytrzymać przycisk RESET przez 5 sekund.

Dół

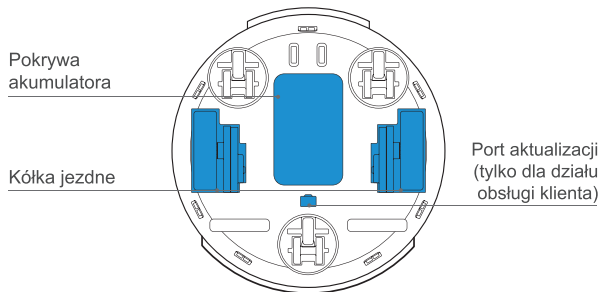
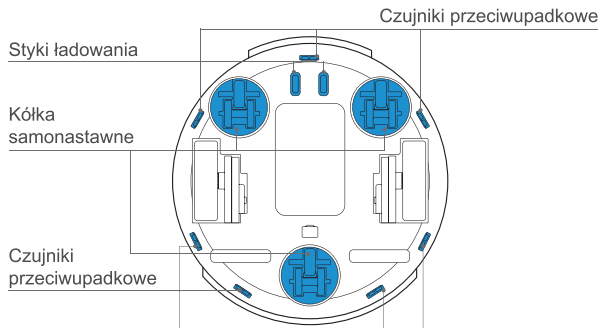

Stacja dokująca

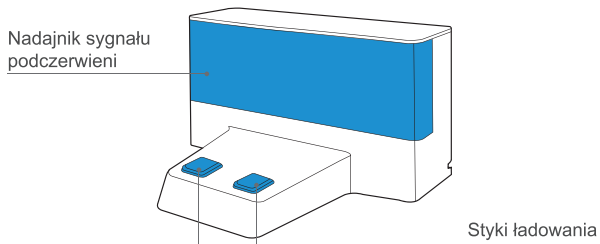

Tył stacji dokującej (otwarta tylna pokrywa)

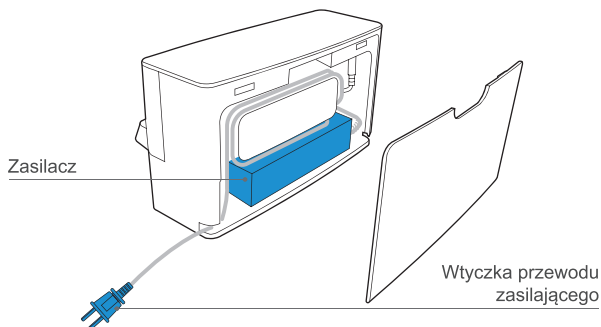

Monitor jakości powietrza

Przycisk funkcyjny

Wskaźnik Wi-Fi

Wartość PM_{2,5}

Wskaźnik jakości powietrza (AQ)

Wskaźnik wartości LZO

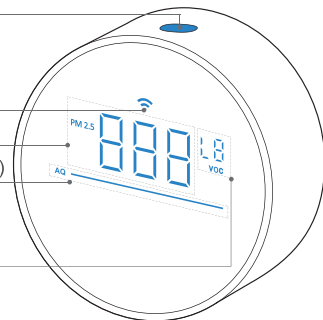

Konfiguracja sieci: Nacisnąć i przytrzymać przycisk funkcyjny. Wskaźnik Wi-Fi zacznie migać na POMARAŃCZOWO. Zeskanować kod QR na monitorze jakości powietrza, aby zakończyć ręczne łączenie.

Aby zakończyć konfigurację sieci: Wskaźnik Wi-Fi na monitorze jakości powietrza świeci na BIAŁO.

Aby wyłączyć ekran: Nacisnąć przycisk funkcyjny.

Aby wezwać AIRBOT: Kliknąć dwukrotnie przycisk funkcyjny.

Przewód USB monitora jakości powietrza

Złącze typu C.

Standardowe złącze USB

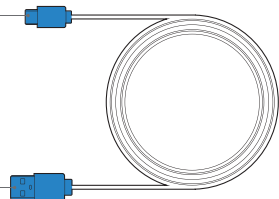

2. Zawartość opakowania/2.3 Czujniki

Nazwa	Opis funkcjonalny
Czujnik odległości TrueMapping	Dzięki laserowemu pomiarowi odległości między AIRBOT a otoczeniem, na podstawie zmian czasu odbicia impulsu, AIRBOT może mapować obiekty znajdujące się w pobliżu, gdy jest w ruchu. Zasięg wykrywania 10 m
Kamera AIVI	Sztuczna inteligencja może w oparciu o zestaw obrazów z kamery zrealizować nagranie wideo, a jednocześnie pomóc w narysowaniu mapy 3D. Dzięki interakcji z mikrofonem możliwe jest zdalne połączenie głosowe. Pole widzenia (przekątna) 148,3
Czujnik TrueDetect 3D	Dzięki pomiarowi odległości między AIRBOT a otoczeniem w podczerwieni, na podstawie zmian czasu odbicia światła, AIRBOT może wykrywać i omijać znajdujące się w pobliżu przeszkody. Odległość wykrywania wynosi 0,8 m
Czujnik PM2,5 i LZO	Czujnik PM2,5: Dzięki rozpraszaniu laserowemu za pomocą modelu matematycznego i algorytmu można obliczyć wartość PM2,5 w określonym miejscu. PM2,5: Zakres wykrywania: 0-1000µg/m ³ Czujnik LZO: Na podstawie zmian wartości rezystancji czujnika w wyniku reakcji REDOKS gazu na powierzchni półprzewodnikowej, za pomocą algorytmu czujnik LZO może obliczyć stężenie gazu LZO w określonej przestrzeni. LZO: Zakres wykrywania: 0-10 ppm
Mikrofon	Drgania membrany wywołane przez ludzki głos pozwalają realizować nagrania głosowe i wzywać AIRBOT do wykonania zadań przypisanych przez funkcję sterowania głosem. Odległość skutecznego budzenia 8 m
Czujnik sygnału stacji dokującej	Dzięki umieszczeniu źródła emisji w stacji dokującej i odbiornika podczerwieni w AIRBOT emisja i odbiór sygnałów w podczerwieni pozwala AIRBOT określić położenie stacji dokującej i podłączyć się w celu przeprowadzenia automatycznego ładowania. Zasięg sygnału 1 m
Czujnik przeciwupadkowy	Funkcja przeciwupadkowa działa w oparciu o dolny czujnik podczerwieni, który wykrywa odległość między dołem obudowy AIRBOT a podłożem, dzięki czemu AIRBOT nie pojedzie do przodu, gdy znajdują się tam schody lub odległość przekracza ustawioną wartość. Odległość uruchomienia wynosi 60 mm

3. Użytkowanie AIRBOT/3.1 Uwagi przed użyciem

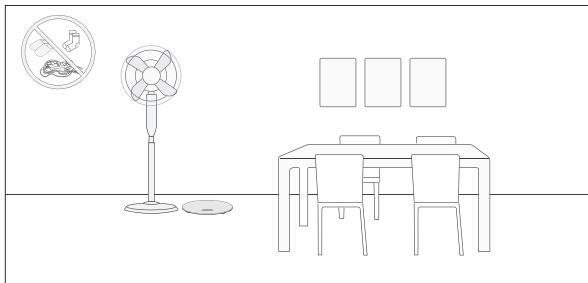

Przed każdym użyciem należy uprzątnąć obszar pracy, umieszczając meble we właściwym miejscu i usuwając drobne przedmioty, takie jak przewody zasilające i zabawki.

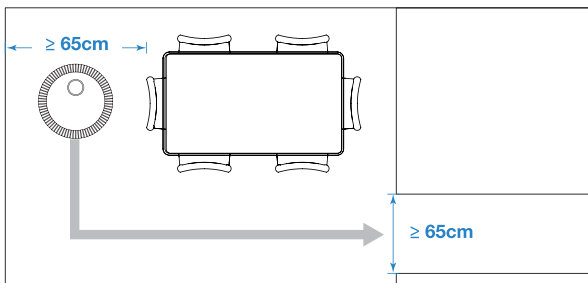

AIRBOT może przejechać przez miejsca, których szerokość zapewnia nie mniej niż 65 cm wolnej przestrzeni. Należy unikać blokowania instalacji AIRBOT podczas oczyszczania mobilnego.

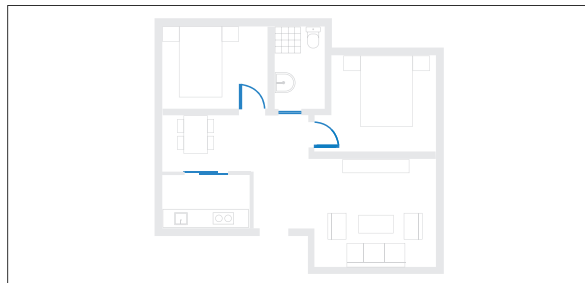

Podczas pierwszego oczyszczania mobilnego należy otworzyć drzwi pomieszczeń, aby umożliwić AIRBOT odkrywanie konfiguracji otoczenia. AIRBOT może nie docierać do łazienki i kuchni ze względu na progi.



Nie wolno umieszczać przedmiotów na AIRBOT ani używać AIRBOT jako siedzenia.

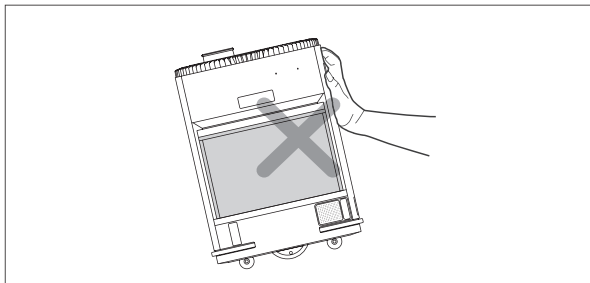

AIRBOT nie wolno naciskać ani przechylać.

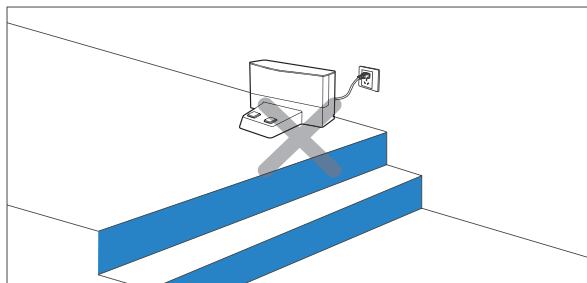

Przy wejściu na złożone klatki schodowe i na krawędzi stopni należy umieścić barierkę. Nie umieszczać stacji dokującej w pobliżu schodów lub krawędzi, aby nie dopuścić do upadku AIRBOT z wysokości.

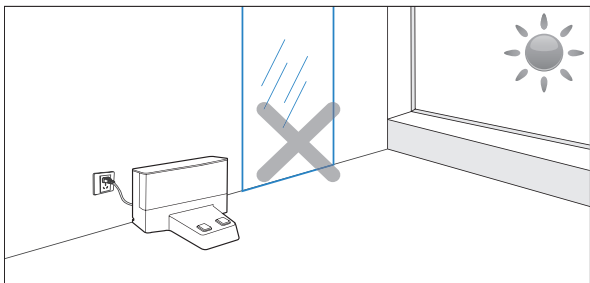

Stacji dokującej nie wolno umieszczać w miejscu narażonym na bezpośrednie działanie promieni słonecznych ani w pobliżu obiektów odbijających światło, takich jak lustra. Silne światło lub odbicia mogą spowodować, że AIRBOT nie znajdzie drogi powrotnej do stacji dokującej.

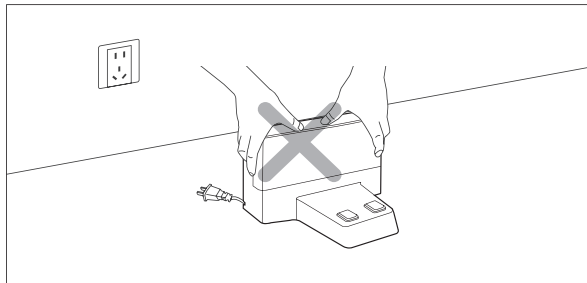

Unikać przenoszenia stacji dokującej. Jeśli stacja dokująca zostanie przeniesiona, AIRBOT może jej nie zlokalizować i utracić mapę.

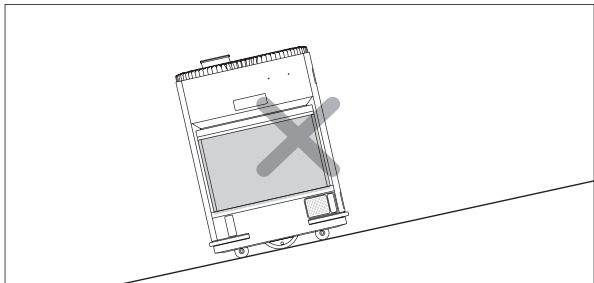

Nie używać AIRBOT na nachylonym podłożu, ponieważ grozi to upadkiem.

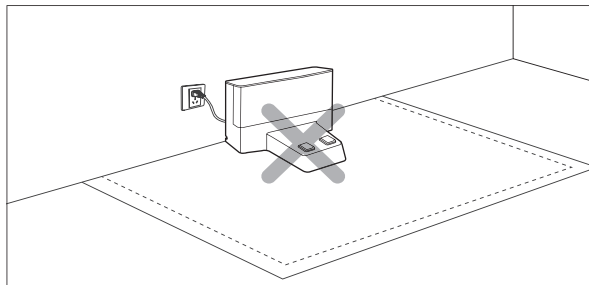

Nie umieszczać stacji ładującej na dywanie. Może to uniemożliwić ponowne naładowanie AIRBOT.

3. Użytkowanie AIRBOT/3.2 Skrócona instrukcja obsługi

1 Zdjąć materiały ochronne z AIRBOT

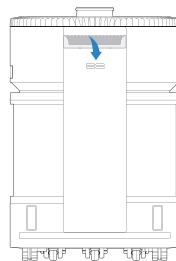
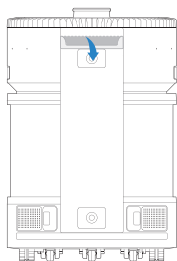
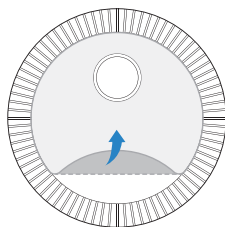

2 Wyjąć uchwyt i wyciągnąć filtr



3 Wyciągnąć pakiet filtra

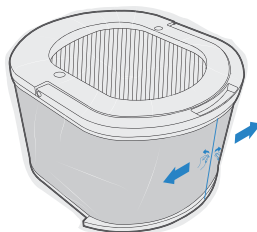

- 4** Zainstalować moduł odświeżacza powietrza (sprzedawany oddzielnie)

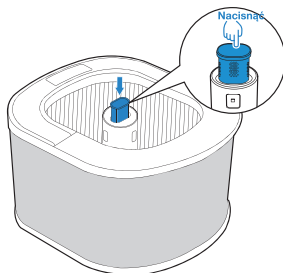

* Naciśnięć ponownie, aby wyjąć moduł odświeżacza powietrza (sprzedawany osobno).

- 5** Dolać wody do modułu nawilżania bez mgły (sprzedawany oddzielnie)

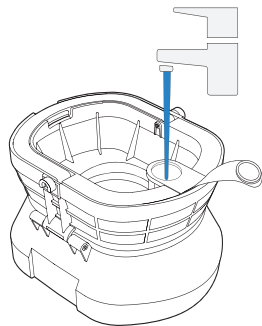

- 6** Zainstalować moduł nawilżania bez mgły (sprzedawany oddzielnie)

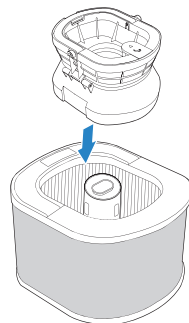

- 7** Włączyć zasilanie i zainstalować filtr

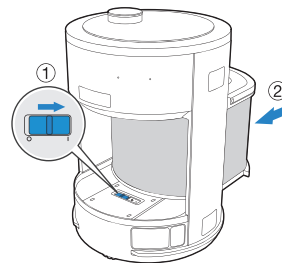

I = WŁ., O = WYŁ.

* AIRBOT jest zasilany, gdy panel sterowania jest podświetlony.

* Wciśnij uchwyt filtra, aż usłyszysz „Kliknąć”.

8 Usunąć materiały ochronne ze stacji dokującej

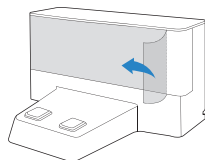

Podstawa stacji dokującej

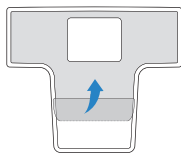

9 Otworzyć tylną pokrywę i dostosować długość przewodu zasilającego

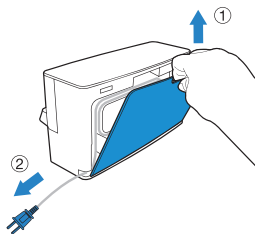



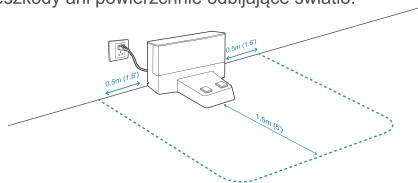

10 Umieścić stację dokującą

Umieścić stację dokującą na płaskiej powierzchni blisko ściany. Podstawa musi być ustawiona prostopadle do podłoża. W obszarze 1,5 m / 5' bezpośrednio przed i 0,5 m / 1,6' po bokach nie mogą znajdować się przeszkody ani powierzchnie odbijające światło.



Naładuj AIRBOT

Umieścić AIRBOT w pobliżu stacji dokującej. Nacisnąć i przytrzymać  na panelu sterowania przez 3 sekundy. AIRBOT automatycznie powróci do ładowania.  miga po rozpoczęciu ładowania.  świeci na BIAŁO, gdy AIRBOT jest w pełni naładowany.  pojawia się, gdy akumulator jest bliski rozładowania

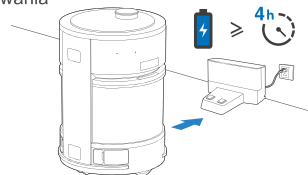

Uwaga:

- * Przed rozpoczęciem ładowania należy WŁĄCZYĆ AIRBOT.
- * Przed pierwszym użyciem należy ładować AIRBOT przez co najmniej 4 godziny.

Włączyć zasilanie monitora jakości powietrza

1. Wybrać pomieszczenie do monitorowania i podłączyć monitor jakości powietrza do domowego portu USB (**parametry znamionowe na wejściu: 5 V=1 A**) za pomocą przewodu USB.

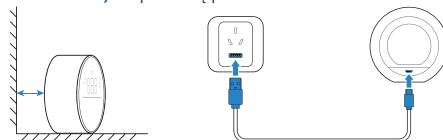

Uwaga:

- * Porty USB komputera mogą nie spełniać wymogów koniecznych do zasilania monitora jakości powietrza.
 - * Monitor jakości powietrza ustawić pionowo, nie zbliżając za bardzo do ściany.
2. Po nawiązaniu połączenia USB monitor jakości powietrza zaczyna monitorować jakość powietrza.

3. Użytkowanie AIRBOT/ 3.3 Aplikacja ECOVACS HOME

AIRBOT można obsługiwać za pomocą aplikacji ECOVACS HOME. Pobrać aplikację ECOVACS HOME, aby uzyskać dostęp do bogatszej oferty funkcji: **Oczyszczanie mobilne, oczyszczanie obszaru, oczyszczanie podstawowe i oczyszczanie połączone.**

Metoda 1: Zeskanować kod SN, aby pobrać aplikację ECOVACS HOME.

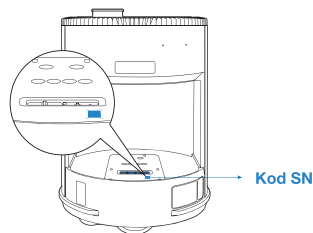

Metoda 2: Wyszukać w sklepie App Store pozycję „ECOVACS HOME”, aby pobrać aplikację ECOVACS HOME.



Uwaga:

1. Przed konfiguracją sieci upewnij się, że telefon komórkowy jest połączony z domową siecią Wi-Fi.
2. Po zainstalowaniu aplikacji ECOVACS HOME skonfigurować sieć zgodnie ze wskazówkami aplikacji.

3. Użytkowanie AIRBOT/ 3.4 Obsługa AIRBOT

1 Panel sterowania

Przycisk wyciszania mikrofonu

Wskaźnik dezynfekowania UV
Wskaźnik odświeżenia powietrza

Wskaźnik jakości powietrza (AQ)

Wskaźnik wilgotności

Przycisk trybu gotowości

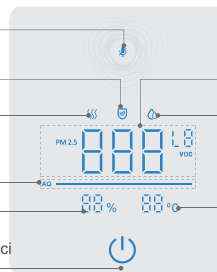





















Wskaźnik PM2,5 i LZO

Wskaźnik nawilżania

Wskaźnik temperatury

Wskaźnik	Stan
Świeci na CZERWONO	Wyciszenie mikrofonu włączone
Gaśnie	Wyciszenie mikrofonu wyłączone
Świeci na BIAŁO	Pełny akumulator/tryb gotowości/ oczyszczanie
Miga na BIAŁO	Ładowanie
Miga na CZERWONO	Alert informujący o usterce
Świeci na CZERWONO	Niski poziom naładowania akumulatora

Wskaźnik	Stan
 Świeci na BIAŁO	Rozpoczęto odświeżanie powietrza
 Miga na BIAŁO	Moduł odświeżania powietrza jest pusty. Proszę wymienić
 Świeci na BIAŁO	Rozpoczęto dezynfekowanie UV
 Miga na BIAŁO	Moduł dezynfekowania UV nie działa. Proszę wymienić
 Świeci na BIAŁO	Rozpoczęto nawilżanie
 Miga na BIAŁO	Brak wody w zbiorniku wody lub przekroczony okres przydatności filtra nawilżania
PM2.5	Stan
	0-10—doskonale
	11-20—dobrze
	21-50—średnio
	51—niedobrze

LZO	Stan
	Doskonale
	Dobrze
	Średnio
	Niedobrze
Jakość powietrza (AQ)	Stan
 NIEBIESKI	Stan LZO i PM2.5 jest doskonały
 ZIELONY	Stan LZO lub PM2.5 jest dobry
 POMARAŃCZOWY	Stan LZO lub PM2.5 jest średni
 CZERWONY	Stan LZO lub PM2.5 jest niedobry
Wartość wilgotności	Stan
40%–45%	Niewielka wilgotność 
50%–55%	Średnia wilgotność  (domyślnie)
60%–65%	Duża wilgotność 

2 Oczyszczanie podstawowe

Nacisnąć , aby włączyć domyślne Oczyszczanie podstawowe.

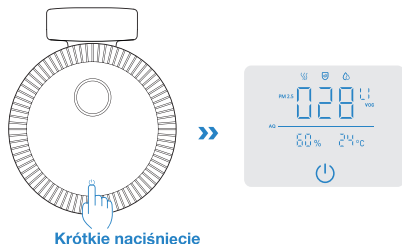

3 Mobilne oczyszczanie

Nacisnąć dwukrotnie , aby przełączyć na oczyszczanie mobilne. Tryb można również przełączać za pomocą sterowania głosowego.

* Przed pierwszym oczyszczaniem mobilnym upewnij się, że AIRBOT jest podłączony do stacji dokującej i ładuje się. Gdy funkcja oczyszczania jest włączona, AIRBOT najpierw przejeżdża przez dom w celu utworzenia mapy. Prosimy nie ingerować, aby nie utrudniać procesu poznawania otoczenia przez AIRBOT.

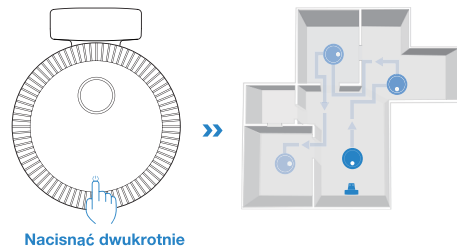

4 Przełącznik trybu i przepływu powietrza

Przepływ powietrza można włączyć w aplikacji ECOVACS lub za pomocą sterowania głosowego.

5 Włączyć odświeżanie powietrza/ dezynfekowanie UV

Włączyć odświeżanie powietrza/dezynfekowanie UV za pomocą aplikacji ECOVACS HOME

6 Połączyć obszary oczyszczania przy użyciu monitora jakości powietrza

Monitor jakości powietrza może monitorować jakość powietrza w czasie rzeczywistym i wzywać AIRBOT do włączenia oczyszczania połączonego.

Zeskanować kod QR na monitorze jakości powietrza. Skonfigurować sieć zgodnie z instrukcjami. Następnie wrócić do ekranu głównego AIRBOT w aplikacji ECOVACS i przejść do „Map Management --- Air Quality Monitor” (Zarządzanie mapą --- monitor jakości powietrza), aby wybrać odpowiedni obszar oczyszczania i zakończyć łączenie.

Uwaga: Wartości PM2,5 i LZO zostaną wyświetlone w aplikacji po zakończeniu łączenia.

* Kliknąć przycisk odłączenia w aplikacji, aby zakończyć proces odłączania monitora jakości powietrza.

*Można używać wielu monitorów jakości powietrza, aby monitorować jakość powietrza w większej liczbie pomieszczeń. W razie potrzeby można odwiedzić stronę <https://www.ecovacs.com/global>.

7 Oczyszczanie połączone przy użyciu monitora jakości powietrza

AIRBOT może automatycznie włączyć mobilne oczyszczanie, gdy monitor jakości powietrza wykryje zanieczyszczenie na podstawie wzajemnych połączeń danych.

Gdy monitor jakości powietrza wykryje nadmierną wartość PM2,5 lub LZO, AIRBOT włączy połączone oczyszczanie i automatycznie przejdzie do obszaru oczyszczania kontrolowanego przez monitor jakości powietrza, aby go oczyścić. Wartość ustawienia można zmienić w aplikacji ECOVACS HOME

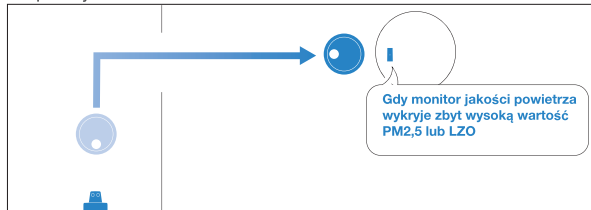



Gdy wartości PM2,5 i LZO osiągną poziom standardowy, AIRBOT automatycznie powróci do stacji dokującej.

8 Ręcznie wezwać AIRBOT do oczyszczania

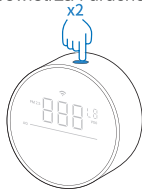

Kliknąć dwukrotnie przycisk funkcji na górze monitora jakości powietrza, aby wezwać AIRBOT obszaru oczyszczania kontrolowanego przez monitor jakości powietrza i uruchomić oczyszczanie.

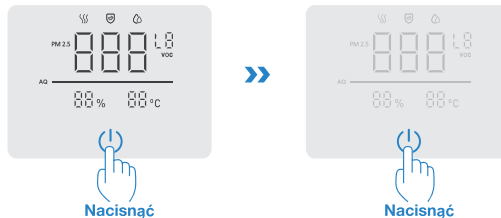

9 Wstrzymanie/zakończenie oczyszczania

Oczyszczanie podstawowe: Nacisnąć , aby zakończyć oczyszczanie, gdy AIRBOT działa w trybie oczyszczania. Nacisnąć  ponownie, aby wybudzić AIRBOT i uruchomić w trybie oczyszczania.



Oczyszczanie mobilne: Gdy AIRBOT jest w trybie oczyszczania mobilnego, naciśnięcie  wstrzyma oczyszczanie, a ponowne naciśnięcie  wznowi oczyszczanie mobilne.

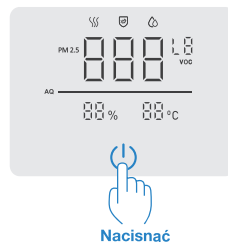

*Jeśli podczas oczyszczania mobilnego AIRBOT zostanie wstrzymany na dłużej niż 60 minut, bieżący cykl oczyszczania mobilnego zostanie anulowany.

10 Powrót do stacji dokującej

Po naciśnięciu i przytrzymaniu  przez 3 sekundy AIRBOT automatycznie powróci do stacji dokującej w celu naładowania.

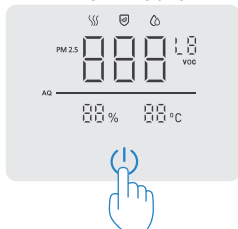

Nacisnąć i przytrzymać przez 3 sekundy

* AIRBOT automatycznie powróci do stacji dokującej w celu naładowania po zakończeniu oczyszczania mobilnego lub gdy poziom naładowania akumulatora jest niski.

11 Zabezpieczenie przed dziećmi włączone/wyłączone

Po naciśnięciu i przytrzymaniu  i  przez 5 sekund zabezpieczenie przed dziećmi zostanie włączone/wyłączone i zostaną wyemitowane odpowiednie potwierdzenia głosowe.



* Tę operację można zakończyć ręcznie w aplikacji HOME ECOVACS.

3. Użytkowanie AIRBOT/3.5 Media

1 Połączyć AIRBOT przez Bluetooth



3. Użytkowanie AIRBOT/ 3.6 Wyłączanie zasilania na czas przechowywania

Wymontować filtr i ustawić przełącznik zasilania w pozycji „O”.
I = WŁ., O = WYL.

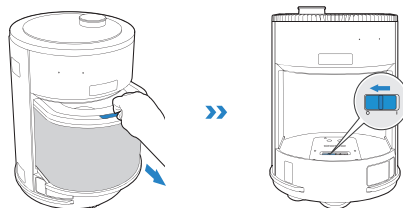

Uwaga:

1. Przy codziennym użytkowaniu stacja dokująca powinna być zawsze podłączona do zasilania i AIRBOT powinien być zawsze włączony, nawet po zakończeniu działania. Umieścić AIRBOT na stacji dokującej, aby mieć pewność, że akumulator będzie zawsze w pełni naładowany.
2. Jeśli AIRBOT nie będzie używany przez dłuższy czas, naładować do pełna akumulator, a następnie wyłączyć zasilanie przed przechowywaniem. Akumulator ładować co sześć miesięcy, aby zapobiec jego nadmiernemu rozładowaniu.
3. Nadmierne rozładowanie lub nieużywanie akumulatora przez dłuższy czas może spowodować, że ponowne naładowanie AIRBOT będzie niemożliwe. Skontaktować się z działem obsługi klienta, aby uzyskać pomoc.

4. Konserwacja/4.1 Konserwacja regularna

Przed przystąpieniem do konserwacji AIRBOT ustawić przełącznik zasilania w pozycji wyłączenia, a przed przystąpieniem do konserwacji stacji dokującej wyłączyć zasilanie, odłączając przewód zasilający.

Aby zapewnić maksymalną wydajność AIRBOT, należy wykonywać czynności konserwacyjne i wymieniać części z następującą częstotliwością:

Część AIRBOT	Częstotliwość konserwacji	Częstotliwość wymiany
Filtr	Co 2 miesiące	Wymienić, gdy pojawi się monit w aplikacji ECOVACS HOME
Moduł nawilżania bez mgły	Raz na 7 dni	/
Moduł odświeżacza powietrza (Sprzedawany oddzielnie) *	/	Co 2 miesiące/Wymienić, gdy pojawi się monit w aplikacji ECOVACS HOME
Kamera AIVI Kółka jezdne Czujnik TrueDetect 3D Czujniki przeciwupadkowe Zderzak antykolizyjny Czujnik sygnału stacji dokującej Styki ładowania Styki modułu dezynfekowania UV	Co 2 miesiące	/

Uwaga: Firma ECOVACS produkuje różne części zamienne i złączki. Aby uzyskać więcej informacji na temat części zamiennych, należy skontaktować się z działem obsługi klienta.

* Ze względów bezpieczeństwa należy używać modułów odświeżacza powietrza (sprzedawanych oddzielnie) wyprodukowanych przez ECOVACS.

* Ostrożnie wyjmij filtr, aby zapobiec jego wtórnemu zanieczyszczeniu. Umieść filtr w plastikowej torbie i zwiąż ją przed wyrzuceniem.

4. Konserwacja/4.2 Moduł nawilżania bez mgły (sprzedawany oddzielnie), filtr i wylot powietrza

Uwaga:

1. Podczas konserwacji należy upewnić się, że AIRBOT jest wyłączony i nie może rozpocząć pracy.
2. Zaleca się regularną konserwację i wymianę filtra w celu uniknięcia wtórnego zanieczyszczenia szkodliwymi substancjami, takimi jak PM2,5 i LZO, po długim okresie użytkowania.
3. Do nawilżania zaleca się używanie wody oczyszczonej. Woda z kranu lub woda mineralna może powodować powstawanie kamienia na filtrze. Należy regularnie czyścić filtr i zbiornik, aby uniknąć nieprzyjemnego zapachu.

Moduł nawilżania bez mgły (sprzedawany osobno) i filtr

- 1 Wyjąć filtr i moduł nawilżania bez mgły (sprzedawany oddzielnie).

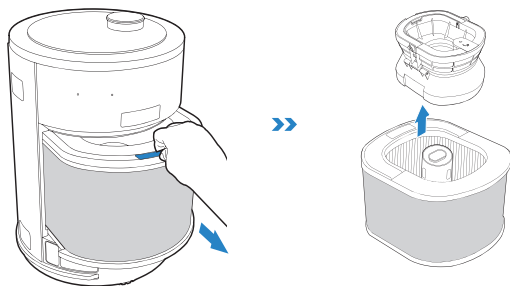

- 2 Oczyszczyć filtr nawilżania i zbiornik.

Filtr nawilżania

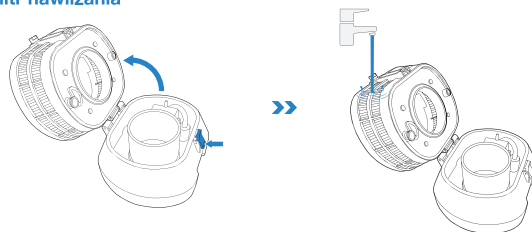

Zbiornik

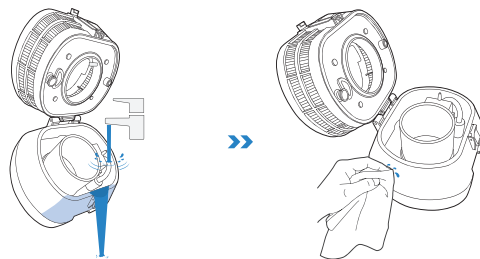

- 3 Wyjąć moduł dezynfekowania UV z filtra

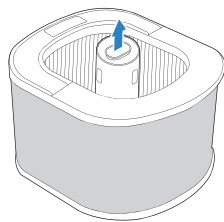

- 4 Wyczyścić filtr

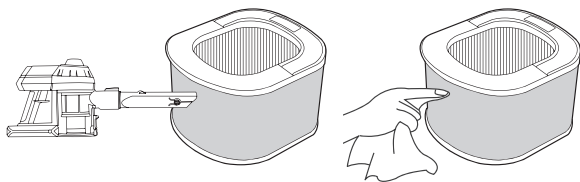

- 5 Umieścić moduł nawilżania bez mgły (sprzedawany oddzielnie) w chłodnym, wentylowanym miejscu na 2–3 godziny. W tym czasie umieścić filtr w nasłonecznionym miejscu na 2–3 godziny.

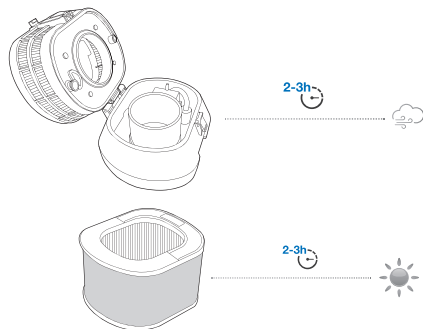

- 6 Zainstalować filtr, moduł nawilżania bez mgły (sprzedawany osobno) i moduł dezynfekowania UV.

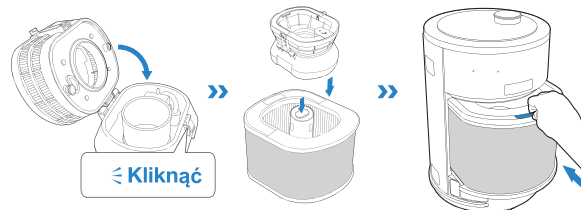

* Zakryj moduł nawilżania bezmgłowego (sprzedawany oddzielnie), aż usłyszysz dźwięk „Kliknąć”.

* Obróć moduł dezynfektora UV, aby go zablokować.

* Wciśnij uchwyt filtra, aż usłyszysz „Kliknąć”.

Wylot powietrza

Wylot powietrza należy regularnie czyścić odkurzaczem lub suchą szmatką. Zapewni to czystość powietrza uwalnianego przez AIRBOT. Jeśli AIRBOT nie będzie używany przez dłuższy czas, należy przykryć urządzenie czystą, miękką szmatką.

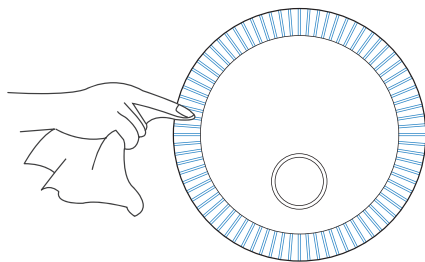
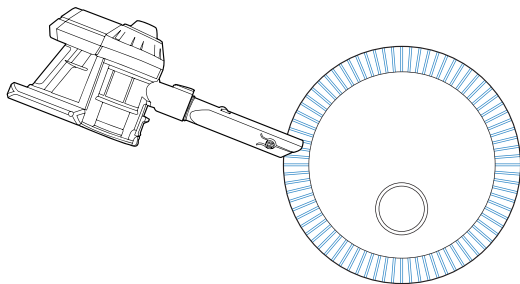

4. Konserwacja/

4.3 Pozostałe podzespoły

Uwaga: Przed przystąpieniem do poniższych czynności należy wyłączyć zasilanie AIRBOT i wyczyścić go suchą szmatką. Do czyszczenia tych podzespołów nie używać wilgotnej szmatki, roztworu czyszczącego ani sprayu do czyszczenia.

Kółka jezdne

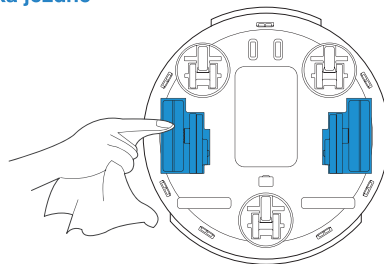

Kółka samonastawne

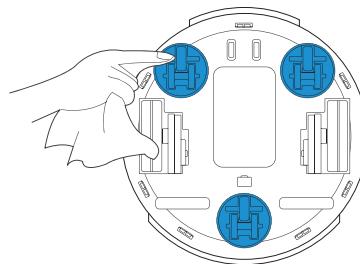

Kamera AIVI

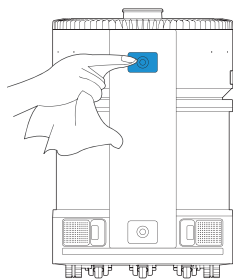

Czujnik TrueDetect 3D

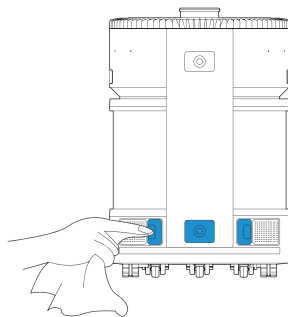

Zderzak antykolizyjny

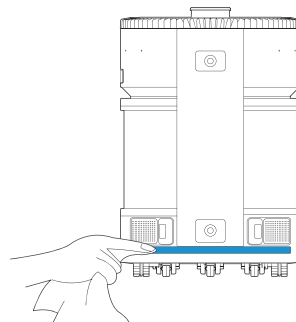

Czujniki przeciwapadkowe

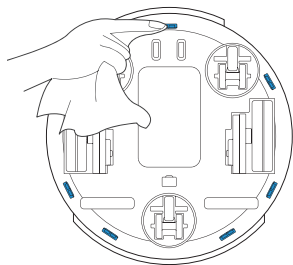

Zderzak antykolizyjny i czujniki sygnału stacji dokującej

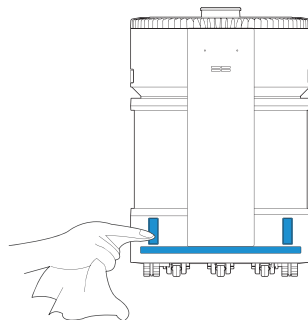

Styki ładowania

1

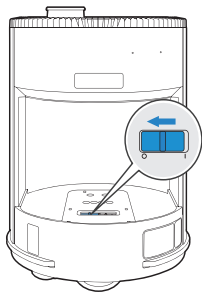

2

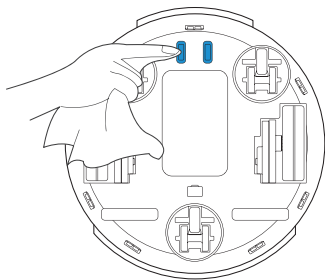

3

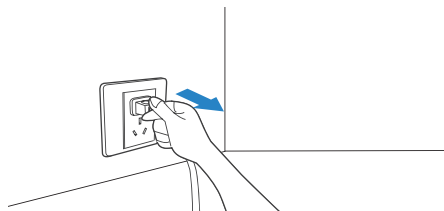

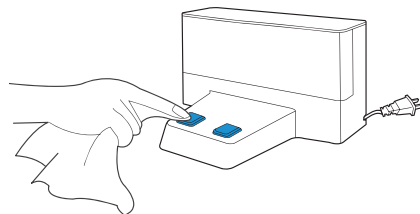

4



5. Rozwiązywanie problemów

Ta tabela pomaga rozwiązać typowe problemy związane z użytkowaniem AIRBOT.

Numer	Problem	Możliwa przyczyna	Rozwiązanie
1	AIRBOT nie oczyszcza powietrza.	Wyłącznik zasilania AIRBOT jest w pozycji wyłączenia.	Wyjąć filtr i włączyć zasilanie AIRBOT.
		Akumulator AIRBOT ma niski poziom naładowania.	Przed pierwszym użyciem upewnić się, że akumulator AIRBOT jest w pełni naładowany. Wyjąć filtr i włączyć zasilanie AIRBOT przy użyciu przełącznika. Zamontować filtr ponownie i naładować AIRBOT.  miga na biało, gdy trwa ładowanie AIRBOT,  świeci na biało, gdy AIRBOT jest w pełni naładowany.
			Jeśli urządzenie jest używane codziennie, należy sprawdzić, czy stacja ładująca jest podłączona do zasilania i czy AIRBOT jest włączony. Jeśli AIRBOT nie działa, podłączyć stację ładującą do zasilania i zostawiać AIRBOT zawsze włączony. Dzięki temu akumulator będzie zawsze naładowany do pełna.
		AIRBOT nie odpowiada i wymaga zresetowania.	Wyłączyć i włączyć zasilanie, aby uruchomić ponownie. Jeśli problem powtarza się, nacisnąć i przytrzymać przycisk resetowania. AIRBOT powróci do ustawień fabrycznych. Uruchomić AIRBOT ponownie.

Numer	Problem	Możliwa przyczyna	Rozwiązanie
2	Filtr wydziela dziwny zapach.	Zapach nowych materiałów.	Umieścić moduł AIRBOT w dobrze wentylowanym miejscu i pozostawić uruchomiony, aż zapach zniknie.
		Długotrwałe użytkowanie produktu przy deszczowej pogodzie powoduje zawilgocenie filtra.	Przed użyciem należy pozostawić filtr na około 3 godziny w intensywnie nasłonecznionym miejscu.
		Kurzu i brudu gromadzą się w obszarze wlotu i wylotu powietrza oraz na filtrze.	Oczyścić wlot i wylot oraz filtr powietrza, jak przedstawiono w rozdziale 4.
		Upłynął okres przydatności filtra.	Odwiedzić stronę https://www.ecovacs.com/global , aby zakupić i wymienić filtr.
3	AIRBOT napotyka na problemy podczas powrotu do stacji dokującej.	Stacja dokująca nie jest zasilana.	Sprawdzić, czy stacja dokująca jest dobrze podłączona do zasilania.
		Zderzak antykolizyjny działający w podczerwieni i czujnik sygnału stacji dokującej są zasłonięte przez brud lub zanieczyszczenia.	W przypadku zabrudzenia przetrzeć zderzak antykolizyjny działający w podczerwieni i czujnik sygnału stacji dokującej miękką bawełnianą szmatką.
4	AIRBOT powraca do stacji ładującej przed zakończeniem oczyszczania.	AIRBOT automatycznie powraca do stacji dokującej, gdy akumulator ma niski poziom naładowania.	Jest to normalne. Jeśli AIRBOT nie działa, podłączyć stację ładującą do zasilania i zostawić AIRBOT zawsze włączony na stacji dokującej, aby mieć pewność, że akumulator będzie zawsze naładowany do pełna.
		AIRBOT wymaga ponownego naładowania, ponieważ złożona konfiguracja otoczenia może zmniejszyć wydajność oczyszczania.	Odpowiednio ustawić meble i usunąć przedmioty z podłogi zgodnie z opisem w rozdziale 3.

Numer	Problem	Możliwa przyczyna	Rozwiązanie
5	AIRBOT nie ładuje się.	Zasilacz nie jest podłączony do przewodu zasilającego.	Upewnić się, że zasilacz jest dobrze podłączony do przewodu zasilającego.
		AIRBOT nie nawiązał połączenia ze stacją dokującą.	Upewnić się, że styki ładowania AIRBOT stykają się ze stykami ładowania stacji dokującej. W razie konieczności można ręcznie przesunąć AIRBOT w celu nawiązania połączenia.
		Styki do ładowania są pokryte brudem.	Wyczyścić styki ładowania zgodnie z instrukcjami w rozdziale 4.
		Stacja ładująca znajduje się na dywanie.	Umieścić prawidłowo stację dokującą zgodnie z instrukcjami w rozdziale 3.1.
6	AIRBOT nie porusza się prawidłowo po ścieżce oczyszczania lub nie posiada mapy.	Po ustawieniu obszarów oczyszczania AIRBOT został wyłączony lub przywrócony do ustawień fabrycznych albo mapa została zresetowana.	Utworzyć nową mapę i ustawić obszary oczyszczania.
		AIRBOT został ręcznie przeniesiony do nowego otoczenia.	Po powrocie AIRBOT do stacji dokującej AIRBOT odzyska swoje mapy i powierzchnie oczyszczania. Aby zapobiec niepowodzeniu odzyskiwania, nie zbliżać się z nadto do AIRBOT podczas procesu odzyskiwania.
		Stacja ładująca została przeniesiona lub konfiguracja otoczenia uległa znacznym zmianom.	Przywrócić oryginalną konfigurację otoczenia lub umieścić stację dokującą ładowania z powrotem w miejscu, w którym była.

Numer	Problem	Możliwa przyczyna	Rozwiązanie
7	AIRBOT napotyka na problemy podczas tworzenia mapy domu.	Ktoś podąża za AIRBOT podczas tworzenia mapy.	Nie należy podążać za AIRBOT podczas tworzenia mapy.
		Meble i przedmioty znajdujące się na podłodze nie są na swoim miejscu.	Przed rozpoczęciem tworzenia mapy przez AIRBOT należy uporządkować meble i przedmioty znajdujące się na podłodze.
8	AIRBOT nie porusza się płynnie lub nie porusza się po kanale oczyszczania powietrza.	W kółko samonastawne zaplątały się zanieczyszczenia.	Usunąć wszelkie zanieczyszczenia i włosy zaplątane w kółko samonastawne.
		W kółka napędowe zaplątały się zanieczyszczenia.	Usunąć wszelkie zanieczyszczenia i włosy zaplątane w kółka napędowe.
		Czujnik odległości TrueMapping jest zablokowany.	Usuń zanieczyszczenia z czujnika odległości TrueMapping.
		Na drodze oczyszczania znajdują się przeszkody.	Przed rozpoczęciem oczyszczania mobilnego należy upewnić się, że wstępnie ustawiona droga oczyszczania jest wolna.
9	AIRBOT często uderza w otaczające obiekty.	Czujnik TrueDetect 3D lub zderzak antykolizyjny są zabrudzone lub uszkodzone.	Sprawdzić stan czujnika i zderzaka antykolizyjnego. Jeśli są zabrudzone, delikatnie przetrzeć miękką bawełnianą szmatką. Jeśli problem powtarza się, skontaktować się z działem obsługi klienta.
		AIRBOT jest narażony na działanie silnego i bezpośredniego światła słonecznego.	Gdy AIRBOT jest w trakcie oczyszczania mobilnego, nie powinien być narażony na działanie bezpośredniego światła słonecznego.
		Czujnik TrueDetect 3D nie wykrywa wąskich mebli.	Usunąć wąskie meble.
		AIRBOT zbliża się do luster podczas tworzenia mapy.	Zaleca się usunięcie obszaru oczyszczania w którym znajdują się lustra.

Numer	Problem	Możliwa przyczyna	Rozwiązanie
10	Podczas oczyszczania mobilnego AIRBOT nie dociera do obszarów oczyszczania.	<p>Na drodze oczyszczania znajdują się przeszkody. Jeśli AIRBOT nie może znaleźć alternatywnej drogi, oczyszcza pobliskie miejsce.</p> <p>Drzwi pomieszczenia są zamknięte, co przez co AIRBOT nie może podążać po ustawionej ścieżce.</p>	Przed rozpoczęciem oczyszczania mobilnego należy upewnić się, że wstępnie ustawiona droga oczyszczania jest wolna.
11	AIRBOT nie może połączyć się z domową siecią Wi-Fi.	<p>Wprowadzono nieprawidłową nazwę użytkownika lub nieprawidłowe hasło domowej sieci Wi-Fi.</p> <p>AIRBOT nie znajduje się w zasięgu sygnału domowej sieci Wi-Fi.</p> <p>AIRBOT nie jest jeszcze gotowy do konfiguracji sieci.</p> <p>AIRBOT nie obsługuje pasma domowej sieci Wi-Fi.</p>	<p>Wprowadzić prawidłową nazwę użytkownika i prawidłowe hasło domowej sieci Wi-Fi.</p> <p>Sprawdzić, czy AIRBOT znajduje się w zasięgu sygnału domowej sieci Wi-Fi.</p> <p>Odinstalować filtr, ustawić przełącznik zasilania w pozycji „O” i nacisnąć przycisk resetowania . AIRBOT jest gotowy do konfiguracji sieci, gdy wysyła raport głosowy.</p> <p>AIRBOT obsługuje tylko sygnał Wi-Fi w paśmie 2,4 GHz. Upewnić się, że domowa sieć Wi-Fi spełnia te wymagania.</p>
12	Podczas sprzątania AIRBOT pracuje bardzo głośno.	<p>Wokół kółek napędowych lub samonastawnych zaplątały się zanieczyszczenia lub wylot powietrza jest zablokowany.</p> <p>Objętość powietrza AIRBOT jest ustawiona na wysoki poziom.</p>	<p>Oczyścić kółka napędowe, kółka samonastawne lub wylot powietrza zgodnie z opisem w rozdziale 4.</p> <p>Jest to normalne.</p>

Numer	Problem	Możliwa przyczyna	Rozwiązanie
13	Monitor jakości powietrza jest wyłączony.	Monitor jakości powietrza nie jest podłączony do zasilania.	Monitor jakości powietrza musi działać przy podłączonym zasilaniu. Podłączyć przewód USB i połączyć z portem USB.
		Monitor jakości powietrza nie jest prawidłowo połączony z przewodem USB lub przewód USB nie jest prawidłowo połączony z portem USB.	Sprawdzić, czy monitor jakości powietrza jest podłączony do źródła zasilania.
14	Dane wykryte przez monitor jakości powietrza są niezgodne z danymi AIRBOT.	Dane mogą się różnić. Wartości PM2.5 mogą się różnić o $\pm 10\mu\text{g}/\text{m}^3$, a wartości LZO o maksymalnie jedną wartość.	Jest to normalne. AIRBOT należy regularnie czyścić, aby zapewnić odpowiednie oczyszczenie powietrza, a odchylenie proporcjonalnie się zmniejszy.
	Wartość wyświetlana przez monitor jakości powietrza nie jest zgodna z wartością wyświetlaną przez AIRBOT.	Wartości wykryte przez AIRBOT i monitor jakości powietrza w tym samym miejscu mogą się różnić. Różnica PM2,5 może wynosić $\pm 10\mu\text{g}/\text{m}^3$, a różnica LZO może wynosić do jednego poziomu.	Jest to normalne. AIRBOT należy regularnie czyścić, aby zapewnić odpowiednie oczyszczenie powietrza, a odchylenie proporcjonalnie się zmniejszy.

Numer	Problem	Możliwa przyczyna	Rozwiązanie
15	Monitor jakości powietrza nie może połączyć się z aplikacją ECOVACS HOME	Wprowadzono nieprawidłową nazwę użytkownika lub nieprawidłowe hasło domowej sieci Wi-Fi.	Wprowadzić prawidłową nazwę użytkownika i prawidłowe hasło domowej sieci Wi-Fi.
		Monitor jakości powietrza nie znajduje się w zasięgu sygnału domowej sieci Wi-Fi.	Sprawdzić, czy monitor jakości powietrza znajduje się w zasięgu sygnału domowej sieci Wi-Fi.
		Konfiguracja sieci została rozpoczęta zanim monitor jakości powietrza był gotowy.	Nacisnąć i przytrzymać przycisk funkcyjny, aby przygotować monitor jakości powietrza do konfiguracji sieci.
		Monitor jakości powietrza nie obsługuje sieci Wi-Fi 2,5 GHz.	Upewnić się, że monitor jakości powietrza jest podłączony do sieci Wi-Fi 2,4 GHz.
		Zainstalowano nieprawidłową aplikację.	Pobrać i zainstalować aplikację ECOVACS HOME.
16	AIRBOT nieoczekiwanie uruchamia połączone oczyszczanie.	Gdy monitor jakości powietrza wykryje zanieczyszczenie powietrza przekraczające normę, AIRBOT natychmiast przejdzie do obszaru oczyszczania kontrolowanego przez monitor jakości powietrza, aby rozpocząć oczyszczanie połączone.	Jeśli w określonych przedziałach czasu nie jest wymagane oczyszczanie, należy na ten okres ustawić w aplikacji ECOVACS HOME opcję „Do Not Disturb” (Nie przeszkadzać)
17	Monitor jakości powietrza jest odłączony w aplikacji ECOVACS HOME	Monitor jakości powietrza znajduje się poza zasięgiem sygnału domowej sieci Wi-Fi lub sygnał Wi-Fi jest niestabilny.	Upewnić się, że monitor jakości powietrza znajduje się w zasięgu sygnału sieci Wi-Fi.
		Hasło domowej sieci Wi-Fi zostało zmienione.	Wprowadzić prawidłową nazwę użytkownika i prawidłowe hasło domowej sieci Wi-Fi.
		Monitor jakości powietrza zawiesza się.	Odłączyć i ponownie podłączyć przewód USB, aby ponownie uruchomić monitor jakości powietrza.

Numer	Problem	Możliwa przyczyna	Rozwiązanie
18	System AIRBOT nie rozpoczyna połączonego oczyszczania, gdy monitor jakości powietrza wykrywa zanieczyszczenie.	Monitor jakości powietrza jest odłączony w aplikacji ECOVACS HOME	Upewnić się, że AIRBOT i monitor jakości powietrza są podłączone do aplikacji ECOVACS HOME oraz że znajdują się w zasięgu sygnału domowej sieci Wi-Fi.
		AIRBOT nie może rozpocząć połączonego oczyszczania podczas ładowania przy niskim stanie naładowania akumulatora ani podczas oczyszczania.	Jest to normalne. Gdy AIRBOT zakończy bieżące zadanie oczyszczania, a moc jest nadal wystarczająca, automatycznie przejdzie do obszaru oczyszczania kontrolowanego przez monitor jakości powietrza w celu rozpoczęcia połączonego oczyszczania. Przy codziennym użytkowaniu nie należy ustawiać wyłącznika zasilania na AIRBOT w pozycji wyłączenia, aby zapewnić odpowiedni zapas mocy urządzenia.
19	Brak zapachu podczas stosowania odświeżacza powietrza.	AIRBOT najpierw oczyszcza powietrze do poziomu doskonałej jakości (wartość PM2,5 poniżej 10). Następnie włącza odświeżacz powietrza i dostosowuje się do wybranego stężenia.	Począkać do czasu zakończenia oczyszczania. Jeśli problem powtarza się, skontaktować się z działem obsługi klienta.
		Moduł odświeżacza powietrza nie jest zainstalowany.	Zainstalować moduł odświeżacza powietrza.
		Moduł odświeżacza powietrza osiągnął koniec okresu przydatności.	Wymienić moduł odświeżacza powietrza. Więcej informacji na temat wymiany można znaleźć na stronie https://www.ecovacs.com/global .
20	Kamera AIVI nie rozpoznaje obiektów.	Obszar sprzątnięcia nie jest dobrze oświetlony.	Inteligentne rozpoznawanie wymaga odpowiedniego oświetlenia. Upewnić się, że obszary, które mają zostać sprzątnięte, są dobrze oświetlone.
		Obiektów kamery AIVI jest brudny lub zablokowany.	Wyczyścić obiektyw czystą, miękką ściereczką i sprawdzić, czy czujnik nie został zablokowany.

Numer	Problem	Możliwa przyczyna	Rozwiązanie
21	Program Video Manager nie może otworzyć ekranu lub stwierdza jego brak.	Połączenie z siecią Wi-Fi nie powiodło się.	Sprawdzić stan połączenia Wi-Fi. Aby włączyć program Video Manager, AIRBOT musi znajdować się w obszarze z dobrym sygnałem Wi-Fi.
		Autoryzacja użytkownika nie jest aktywna.	Przed rozpoczęciem użytkownika AIRBOT należy wyrazić zgodę na naszą politykę prywatności.
		Z powodu opóźnienia w sieci może nie być możliwe tymczasowe otwarcie programu Video Manager.	Spróbować ponownie później.
		Kamera AIVI jest zablokowana.	Wymontować osłonę.
		Opcja kamery AI jest wyłączona w aplikacji.	Włączyć kamerę AI w aplikacji.
22	 miga nietypowo podczas używania modułu nawilżania bez mgły	Niewystarczająca ilość wody w zbiorniku.	Dolać wody do poziomu MAX.
		Nieprawidłowe umieszczenie modułu nawilżania bez mgły.	Zamontować ponownie moduł nawilżania bez mgły i upewnić się, że został całkowicie i prawidłowo umieszczony w filtrze.
		Występują problemy w układzie pompowania.	Skontaktować się z działem obsługi klienta.
23	Brak odpowiedzi asystenta głosowego OK YIKO lub błąd wybudzenia AIRBOT.	Asystent głosowy OK YIKO lub mikrofon jest wyłączony.	Włączyć asystent głosowy OK YIKO i mikrofon.

Jeśli problem powtarza się, można znaleźć więcej rozwiązań w aplikacji ECOVACS HOME lub skontaktować się z działem obsługi klienta.

6. Dane techniczne produktu

Model	KJ600G-BX11		
Parametry znamionowe na wejściu	24 V === 3,75 A	Czas ładowania	Okolo 4 godz.
Stacja dokująca	CH2110		
Parametry znamionowe na wejściu	24 V === 3,75 A	Parametry znamionowe na wyjściu	24 V === 3,75 A
Zasilacz	GM95-240375-D		
Parametry znamionowe na wejściu	100–240 V~ 2,5 A.	Parametry znamionowe na wyjściu	24 V === 3,75 A
CADR (PM2,5)	540m³/h		
Wydajność oczyszczania formaldehydu	Wysoka wydajność	Hałas	67 dB(A)
Maks. równoważna moc promieniowana izotropowo (EIRP)	Bluetooth(BR/EDR)		9dBm
	Bluetooth LE		9.5dBm
	2,4GHz Wi-Fi		20dBm
Pasma częstotliwości pracy	2400-2483.5MHz		

* Ze względu na potrzebę ciągłego doskonalenia, rzeczywiste produkty mają priorytet względem innych materiałów, a firma zastrzega sobie prawo do aktualizacji produktów.

Slimme oplossingen. Meer genieten van het leven.

Als u situaties tegenkomt die niet in deze gebruikshandleiding worden beschreven, neem dan contact op met onze klantenservice. Een technicus kan uw specifieke probleem of vraag dan oplossen.

Voor meer informatie gaat u naar de officiële website van ECOVACS ROBOTICS: www.ecovacs.com
De fabrikant behoudt zich het recht voor om technische en/of ontwerpaanpassingen aan dit product aan te brengen in het kader van continue verbetering.

Bedankt dat u hebt gekozen voor een AIRBOT!

INHOUD

1. Belangrijke veiligheidsinstructies	274
2. Inhoud doos	279
3. Gebruik van de AIRBOT	284
4. Onderhoud	295
5. Problemen oplossen	301
6. Productspecificaties	310

1. Belangrijke veiligheidsinstructies

Als u een elektrisch apparaat gebruikt, moet u altijd een aantal algemene voorzorgsmaatregelen in acht nemen waaronder de volgende:

LEES ALLE INSTRUCTIES VOORDAT U DIT APPARAAT GEBRUIKT BEWAAR DEZE INSTRUCTIES

1. Het apparaat is niet bedoeld voor gebruik door personen (waaronder kinderen) met verminderde lichamelijke, zintuiglijke of geestelijke vermogens, of die gebrek aan ervaring of kennis hebben, tenzij zij toezicht of instructie hebben ontvangen met betrekking tot gebruik van het apparaat door iemand die verantwoordelijk is voor hun veiligheid.
2. Houd toezicht op kinderen om te voorkomen dat ze met het apparaat gaan spelen.
3. Dit apparaat kan worden gebruikt door kinderen van acht jaar en ouder en door personen met beperkte fysieke of mentale capaciteiten, een beperkt gehoor of zicht

of gebrek aan ervaring en kennis, als ze onder toezicht staan of instructies hebben gekregen met betrekking tot veilig gebruik van het apparaat en ze op de hoogte zijn van de gevaren die het gebruik met zich meebrengt. Kinderen mogen niet met het apparaat spelen. Kinderen mogen het apparaat niet zonder toezicht schoonmaken of onderhouden.

4. Haal alle obstakels weg uit het te zuiveren gebied. Verwijder snoeren en kleine hindernissen waarin het apparaat verstrikt kan raken van de vloer. Stop franjes van vloerkleden onder het kleed en til stoffering zoals gordijnen en tafelkleden van de vloer.
5. Als er in het te zuiveren gebied een plek is waar het apparaat vanaf kan vallen, zoals een traprede, moet u het apparaat zodanig instellen dat het apparaat deze rede detecteert en niet over de rand valt. Het is misschien nodig om een fysieke barrière bij de rand te plaatsen zodat de robot niet valt. Zorg ervoor dat de fysieke barrière geen struikelgevaar oplevert.

6. Gebruik het apparaat uitsluitend zoals is beschreven in de handleiding. Gebruik alleen hulpstukken die door de fabrikant worden aanbevolen of verkocht.
7. Zorg dat de voedingsspanning gelijk is aan de spanning die op het oplaadstation en de AC-adapter staat aangegeven.
8. ALLEEN voor huishoudelijk gebruik BINNENSHUIS. Gebruik het apparaat niet buitenshuis of in zakelijke of industriële omgevingen.
9. Gebruik alleen de originele oplaadbare batterij, de AC-adapter en het oplaadstation van de fabrikant die bij het apparaat zijn geleverd. Niet-oplaadbare batterijen zijn verboden. Voor batterij-informatie verwijzen we u naar het gedeelte Productspecificaties.
10. Gebruik het apparaat niet zonder filters.
11. Gebruik het apparaat niet in een ruimte met brandende kaarsen of waar breekbare voorwerpen staan.
12. Gebruik het apparaat niet in extreem warme of koude omgevingen (onder -5°C of boven 40°C).
13. Gebruik het apparaat niet op natte oppervlakken of oppervlakken waar water op staat. Gebruik het apparaat niet in gebieden waar deze aanwezig kunnen zijn.
14. Raak de stekker of het apparaat niet met natte handen aan.
15. Zorg dat u het netsnoer niet beschadigt. Trek niet aan het netsnoer en gebruik dit nooit om de AC-adapter of het oplaadstation van het apparaat te dragen, gebruik het snoer niet als handgreep, duw geen deuren dicht als het snoer eronder ligt, en trek het snoer niet langs scherpe randen of hoeken.
16. Laat het apparaat niet over het netsnoer rijden. Houd het netsnoer uit de buurt van warme oppervlakken.
17. Als het netsnoer is beschadigd, moet deze worden vervangen door een speciaal snoer of speciale set die verkrijgbaar is bij de fabrikant of diens servicevertegenwoordiger.
18. Plaats het netsnoer niet onder tapijten, meubels, producten enz. Houd het netsnoer uit de buurt van drukke gebieden.
19. Gebruik het oplaadstation of de AC-adapter niet als ze beschadigd zijn.

20. Gebruik het apparaat niet met een beschadigd netsnoer of een beschadigd stopcontact. Gebruik het apparaat, de AC-adapter of het oplaadstation niet als deze niet goed werken, zijn gevallen, beschadigd, buiten hebben gelegen of in contact zijn gekomen met water. Deze moeten worden gerepareerd door de fabrikant of diens servicevertegenwoordiger om gevaarlijke situaties te voorkomen.
21. Zet de aan-/uitschakelaar UIT voordat u het apparaat gaat schoonmaken of onderhouden.
22. De stekker moet worden verwijderd uit het stopcontact voordat u het oplaadstation of de AC-adapter schoonmaakt of onderhoudt.
23. Haal het apparaat van het oplaadstation en de AC-adapter en zet de aan/uit-schakelaar van het apparaat UIT als u de batterij eruit wilt halen om het apparaat af te voeren.
24. De batterij moet uit het apparaat worden gehaald en worden afgevoerd in overeenstemming met lokale wet- en regelgeving voordat u het apparaat afvoert.
25. Als u het oplaadstation of de AC-adapter een langere periode niet gebruikt, moet u de stekker uit het stopcontact halen.
26. Het apparaat moet worden gebruikt in overeenstemming met de instructies in deze gebruikshandleiding. ECOVACS ROBOTICS kan niet aansprakelijk of verantwoordelijk worden gesteld voor schade of letsel veroorzaakt door oneigenlijk gebruik.
27. De robot bevat batterijen die uitsluitend mogen worden vervangen door iemand die hiertoe bevoegd is. Raadpleeg de klantenservice om de batterij van de robot te vervangen.
28. Als de robot lange tijd niet wordt gebruikt, moet u deze uitschakelen en het oplaadstation en de AC-adapter loskoppelen.
- 29. WAARSCHUWING:** Gebruik voor het opladen van de batterij alleen het CH2110-oplaadstation en de GM95-240375-D-stroomadapter die bij dit apparaat zijn geleverd.
30. Dit apparaat bevat een UV-C-emitter. Onbedoeld gebruik van het apparaat of

schade aan de behuizing kan leiden tot het vrijkomen van gevaarlijke UV-C-straling. UV-C-straling kan, zelfs in kleine doses, schade aan de ogen en huid veroorzaken. De UV-C-emitter kan niet door de gebruiker worden vervangen.

Om te voldoen aan de vereisten voor blootstelling aan RF-straling, moet er een afstand van 20 cm of meer worden aangehouden tussen dit apparaat en personen tijdens het gebruik van het apparaat.

Om naleving te garanderen, wordt het gebruik van het apparaat op kleinere afstand niet aanbevolen. De antenne die voor deze zender wordt gebruikt, mag niet op dezelfde plek als een andere antenne of zender worden geplaatst. Uitgangsvermogen van de Wi-Fi-module is minder dan 100 mW.

Apparaat bijwerken

Sommige apparaten worden gewoonlijk om de twee maanden bijgewerkt, maar niet altijd zo specifiek.

Sommige apparaten, met name apparaten die meer dan drie jaar geleden op de markt zijn gebracht, worden alleen bijgewerkt als er een kritiek beveiligingslek is gevonden en opgelost.

Wees je ervan bewust dat een hoge vochtigheidsgraad de groei van biologische organismen in de omgeving kan bevorderen.

Sta niet toe dat de omgeving van de luchtbevochtiger vochtig of nat wordt. Als vochtigheid optreedt, zet dan het uitgangsvolume van de luchtbevochtiger lager. Als het uitgangsvolume van de luchtbevochtiger niet lager gezet kan worden, gebruik de luchtbevochtiger dan met tussenpozen. Laat geen absorberende materialen, zoals tapijt, gordijnen, draperieën of tafelkleden, vochtig worden.

Haal de stekker uit het stopcontact tijdens het vullen en schoonmaken.

Laat nooit water in het reservoir zitten als het toestel niet in gebruik is.

Maak de luchtbevochtiger leeg en schoon voor je hem opbergt. Maak de luchtbevochtiger schoon voor het volgende gebruik.

	Gelijkstroom
	Wisselstroom



Correcte verwijdering van dit product

Dit symbool geeft aan dat dit product in de EU niet mag worden afgevoerd met overig huishoudelijk afval. Om eventuele schade aan het milieu of de gezondheid door ongecontroleerde afvalverwijdering te voorkomen, dient u het op verantwoorde manier te recyclen ter bevordering van het duurzaam hergebruik van materiële hulpbronnen. Als u uw apparaat wilt recyclen, kunt u gebruikmaken van de retour- en verzamelsystemen of contact opnemen met het verkooppunt waar het product is gekocht. Daar kan dit product veilig worden gerecycled.

2. Inhoud doos/2.1 Inhoud doos

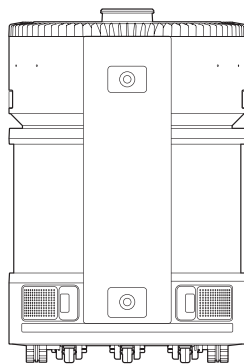

AIRBOT

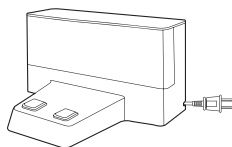

Oplaadstation



Quick Start handleiding



Gebruikshandleiding



UV-reinigingsmodule



Luchtkwaliteitsmonitor

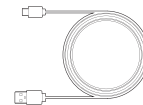

USB-kabel van
Luchtkwaliteitsmonitor

Opmerking: Afbeeldingen en illustraties dienen alleen ter referentie en kunnen afwijken van het werkelijke uiterlijk van het product.

2. Inhoud doos/2.2 Productdiagram

Bovenkant

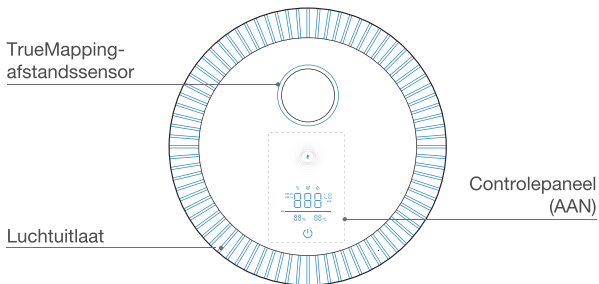

Achterkant

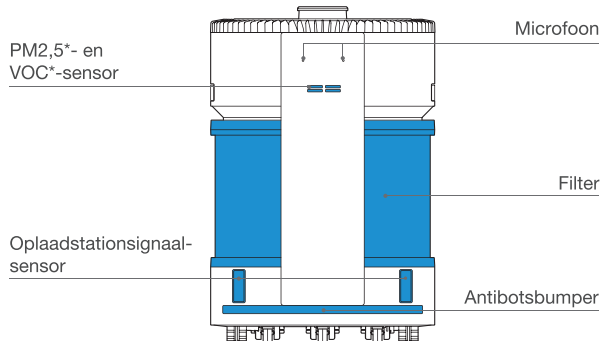

Voorkant

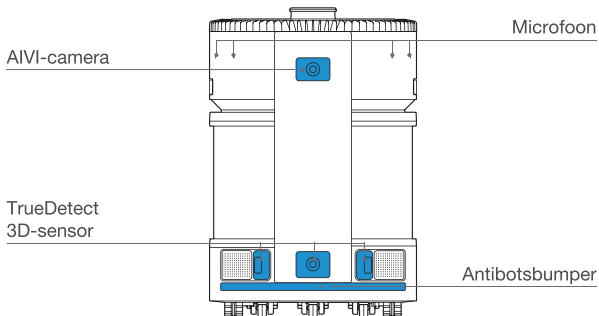

UV-reinigingsmodule

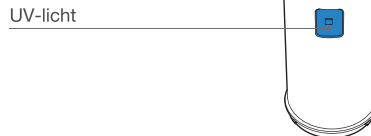

* PM2,5 betekent deeltjes in de atmosfeer met een diameter van minder dan of gelijk aan 2,5 micron.

* VOC staat voor vluchtige organische verbindingen, zoals benzeen, toluen, formaldehyde, enz. AQ (luchtkwaliteit) geeft de opgetelde waarde weer van de PM2,5-status en de VOC-status.

Achterkant (filter verwijderd)

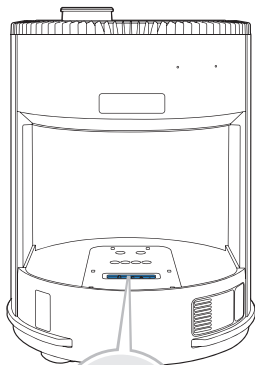

Wi-Fi indicator

Aan/uit-schakelaar
(“I” = AAN: “O” = UIT)

RESET-knop 

Om het netwerk in te stellen: Druk op de RESET-knop.
De fabrieksinstellingen herstellen: Houd de RESET-knop 5 seconden ingedrukt.

Onderkant

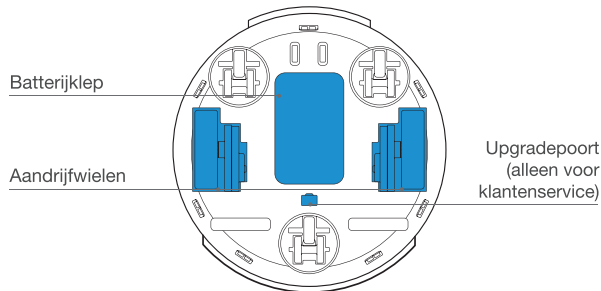
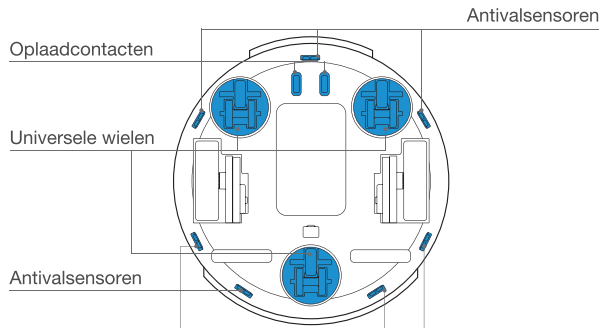

Oplaadstation

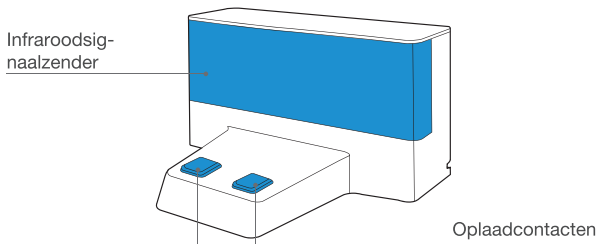

Achterkant van oplaadstation (achterzijde open)

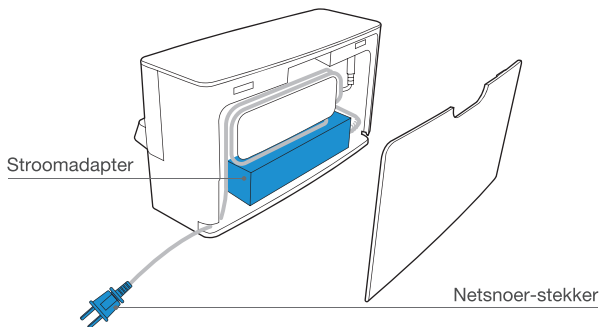

Luchtkwaliteitsmonitor

Functieknop

Wi-Fi indicator

PM2,5-waarde

AQ (luchtkwaliteit)-indicator

Indicator VOC-waarde

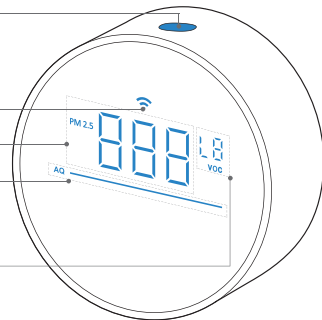

Om het netwerk in te stellen: Houd de functieknop ingedrukt. De Wi-Fi indicator knippert ORANJE.

Scan de QR-code op de Luchtkwaliteitsmonitor om handmatige koppeling te voltooien.

Bij een voltooide netwerkinstelling: De Wi-Fi indicator op de Luchtkwaliteitsmonitor brandt WIT.

Het scherm uitschakelen: Druk op de functieknop.

Om AIRBOT op te roepen: Druk tweemaal op de functieknop.

USB-kabel van Luchtkwaliteitsmonitor

Type-C-stekker

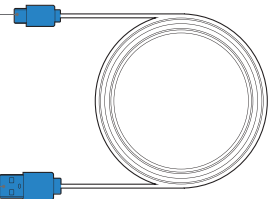

Standaard USB-stekker

2. Inhoud doos/2.3 Sensoren

Naam	Functiebeschrijving
TrueMapping-afstandssensor	Hiermee wordt het laserbereik gemeten tussen de AIRBOT en omringende objecten en kan de omgeving in kaart worden gebracht terwijl de AIRBOT beweegt. Detectie van 10 m
AIVI-camera	De AI-camera maakt video-opnames en verleent tegelijkertijd assistentie bij het maken van de 3D-kaart. Door samen te werken met de microfoon maakt het Remote Voice Call mogelijk. FOV (gezichtsveld, diagonaal) 148,3
TrueDetect 3D-sensor	Door het infraroodbereik te meten tussen zichzelf en omringende objecten kan hiermee de AIRBOT nabije obstakels identificeren en vermijden. De detectieafstand is 0,8 m
PM2,5- en VOC-sensor	PM2,5-sensor: Door middel van laserverstrooiing kan de PM2,5-waarde van de omgeving worden berekend aan de hand van een wiskundig model en algoritme. PM2.5 : Detectiebereik: 0-1000 µg/m³ VOC-sensor: Aan de hand van de veranderingen in de weerstandswaarde van een gevoelig element veroorzaakt door een REDOX-reactie van het gas op een halfgeleideroppervlak, kan de VOC-sensor de concentratie van het VOC-gas in een omgeving berekenen met een algoritme. VOC: Detectiebereik: 0-10 ppm
Microfoon	Hiermee is spraakopname mogelijk en kunt u met spraakbesturing AIRBOT vragen het toegewezen werk te voltooien. Effectieve waakafstand van 8 m
Opladstationsignaal-sensor	Door middel van een infraroodsignaal-zender en -ontvanger die respectievelijk in het oplaadstation en de AIRBOT zijn geplaatst, kan de AIRBOT de positie van het oplaadstation identificeren en er verbinding mee maken wanneer een infraroodsignaal wordt ontvangen, waardoor het apparaat automatisch wordt opgeladen. Signaaldekking 1 m
Antivalsensor	Met de infraroodsensor aan de onderkant wordt de infraroodafstand tussen de onderkant van de AIRBOT en de grond gemeten. Hierdoor beweegt de AIRBOT niet naar voren als er trappen voor de AIRBOT zijn of als de vastgestelde afstand de vooraf ingestelde afstand overschrijdt, zodat een val wordt voorkomen. De activeringsafstand is 60 nm

3. Gebruik van de AIRBOT/3.1 Opmerkingen voorafgaand aan gebruik

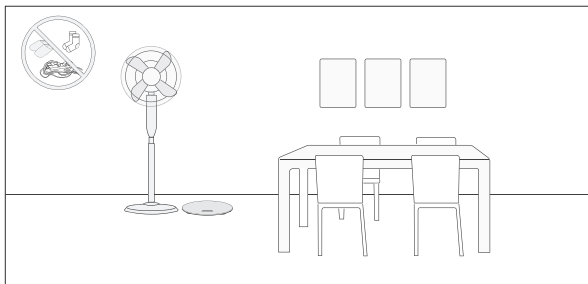

Ruim voor elk gebruik de omgeving op door meubilair op de juiste plaats te zetten en overige objecten zoals snoeren en speelgoed te verwijderen.

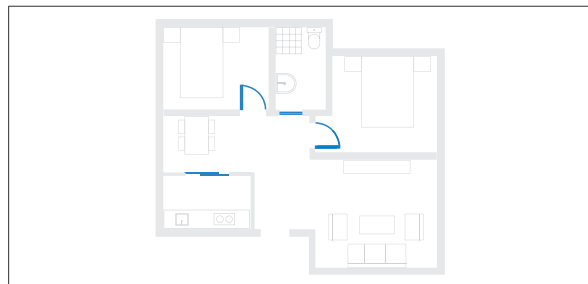

Open de deuren van de kamer zodat de AIRBOT de woonomgeving kan verkennen tijdens de eerste Mobile zuivering. Vanwege de drempels kan de AIRBOT de badkamer en keuken mogelijk niet betreden.

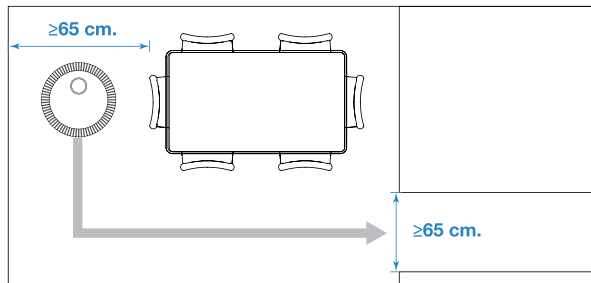

De AIRBOT kan een breedte van minimaal 65 centimeter passeren. Blokkeer de AIRBOT niet tijdens Mobile zuivering.



Plaats geen voorwerpen op de AIRBOT en gebruik de AIRBOT niet als stoel.

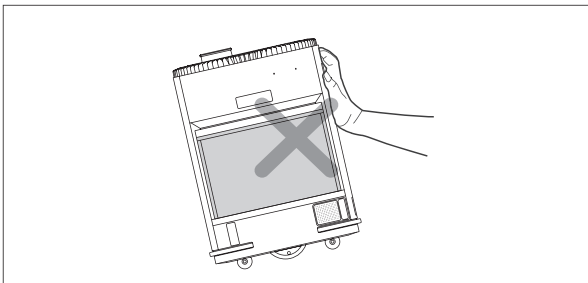

Duw of kantel de AIRBOT niet.

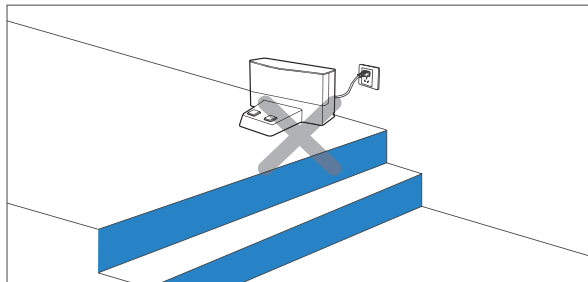

Plaats de veiligheidsrail voor trappen of de rand van treden. Plaats het oplaadstation niet in de buurt van een trap of een plek waar de AIRBOT vanaf kan vallen, om te voorkomen dat deze over de rand valt.

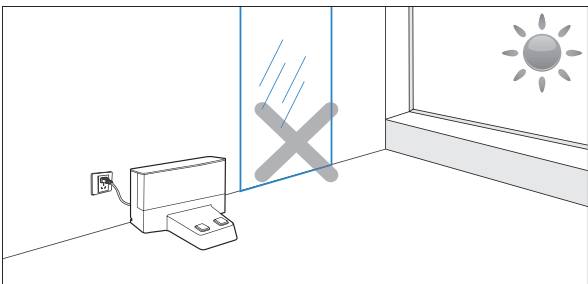

Plaats het oplaadstation niet in direct zonlicht of in de buurt van reflecterende voorwerpen zoals spiegels. Het sterke licht en de weerkaatsing kan de AIRBOT mogelijk ervan weerhouden om terug te keren naar het oplaadstation.

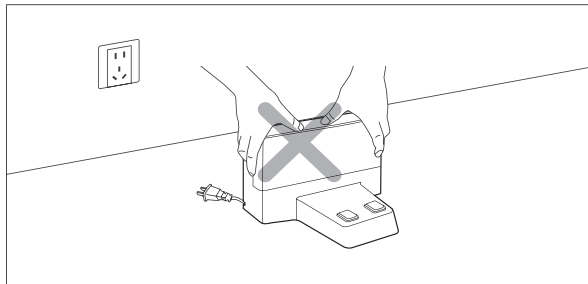

Verplaats het oplaadstation niet. Als het oplaadstation wordt verplaatst kan de AIRBOT mogelijk zijn eigen positie niet bepalen en kan de kaart verloren gaan.

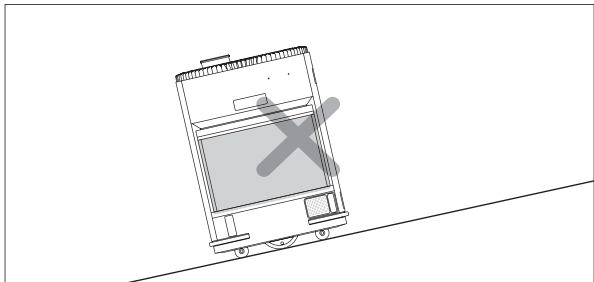

Gebruik de AIRBOT niet op een schuine helling om te voorkomen dat deze naar beneden valt.

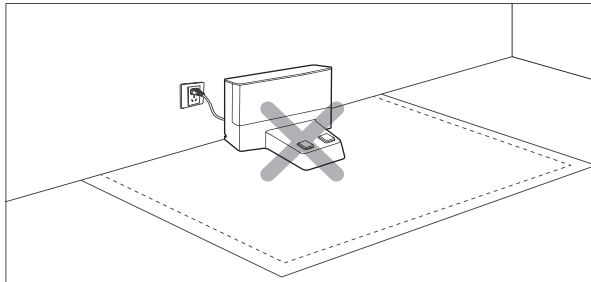

Plaats het oplaadstation niet op een tapijt. De AIRBOT laadt dan mogelijk niet op.

3. Gebruik van de AIRBOT/3.2 Aan de slag

- 1 Beschermingsmateriaal van de AIRBOT verwijderen

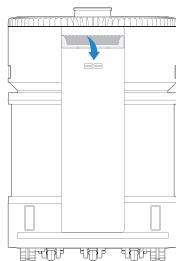
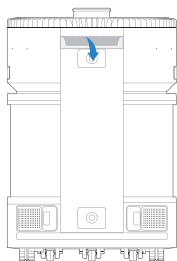
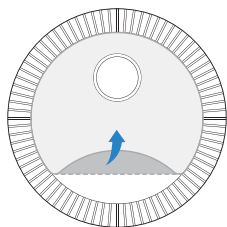

- 2 Trek de handgreep naar buiten en verwijder het filter

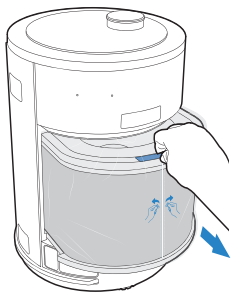

- 3 Verwijder de filterverpakking

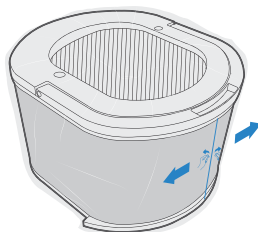

4 Luchtverfrissermodule plaatsen (afzonderlijk verkrijgbaar)

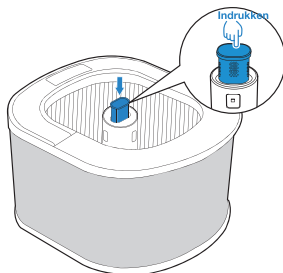

* Druk nogmaals om de luchtverfrissermodule te verwijderen (afzonderlijk verkrijgbaar).

5 Water toevoegen aan de condensvrije bevochtigingsmodule (afzonderlijk verkrijgbaar)

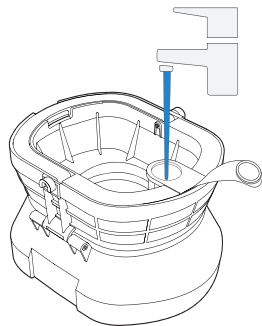

6 Condensvrije bevochtigingsmodule plaatsen (afzonderlijk verkrijgbaar)

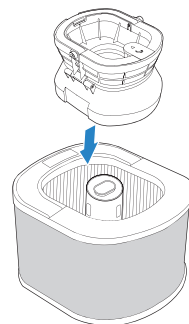

7 Inschakelen en het filter plaatsen

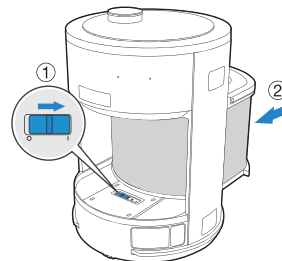

"I" = AAN: "O" = UIT.

* De AIRBOT is ingeschakeld wanneer het controlepaneel verlicht is.
* Duw de filterhendel naar binnen tot u een "klik" hoort.

8 Beschermingsmateriaal van het oplaadstation verwijderen

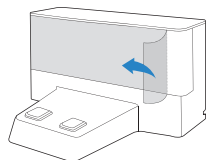

Onderkant van oplaadstation

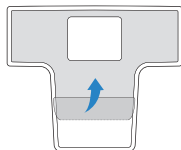

9 Het achterpaneel openen en de lengte van het netsnoer aanpassen

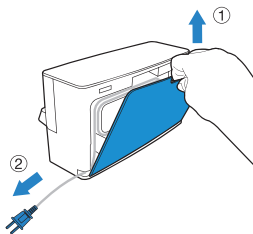

10 Het oplaadstation plaatsen

Plaats het oplaadstation op een vlakke ondergrond tegen een muur met de onderkant plat op de grond. Houd een directe omgeving van 1,5 m vóór, en 0,5 m aan weerszijden van het oplaadstation vrij van voorwerpen en reflecterende oppervlakken.

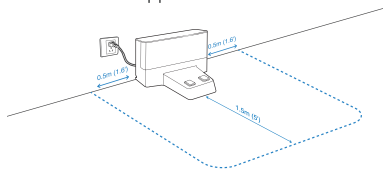

DE AIRBOT opladen.

Plaats de AIRBOT in de buurt van het oplaadstation. Houd  op het controlepaneel 3 seconden ingedrukt. De AIRBOT zal terugkeren en zich automatisch opladen.  knippert wanneer het opladen begint,  brandt WIT wanneer de AIRBOT volledig is opgeladen.  verschijnt wanneer de batterij bijna leeg is.

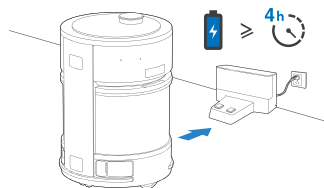

Opmerking:

- * Schakel de AIRBOT in voordat u deze oplaadt.
- * Laad de AIRBOT voor het eerste gebruik minimaal 4 uur op.

De Luchtqualiteitsmonitor inschakelen

1. Kies de ruimte die u wilt monitoren en sluit de Luchtqualiteitsmonitor aan op een USB-poort. **(Nominiaal ingangsvermogen: 5 V = 1 A)** met de USB-kabel.

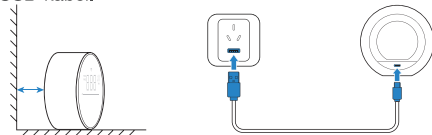

Opmerking:

- * De Luchtqualiteitsmonitor kan mogelijk niet worden gevoed via de USB-poort van een computer.
 - * Plaats de Luchtqualiteitsmonitor verticaal en plaats deze niet tegen de muur.
2. Nadat de USB-verbinding is voltooid, begint de Luchtqualiteitsmonitor de luchtkwaliteit te monitoren.

3. Gebruik van de AIRBOT/ 3.3 ECOVACS HOME-app

De AIRBOT kan worden bediend via de ECOVACS HOME-app. Download de ECOVACS HOME-app voor toegang tot meer functies: Mobile zuivering, Gebiedszuivering, Basiszuivering en Gekoppelde zuivering.

Methode 1: Scan de SN-code om de ECOVACS HOME-app te downloaden.

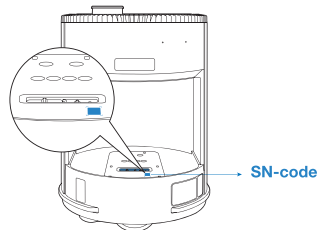

Methode 2: Zoek in de App Store naar "ECOVACS HOME" om de ECOVACS HOME-app te downloaden.



Opmerking:

- Voordat u het netwerk instelt, moet u ervoor zorgen dat uw mobiele telefoon is verbonden met het Wi-Fi-netwerk in uw huis.
- Voltooi na het installeren van de ECOVACS HOME-app de netwerkinstallatie aan de hand van de instructies in de app.

3. Gebruik van de AIRBOT/ 3.4 De AIRBOT gebruiken

1 Controlepaneel

Knop om microfoon te dempen

UV-reinigingsindicator

Indicator luchtverfrissing

AQ (luchtqualiteit)-indicator

Indicator luchtvochtigheidswaarde

Stand-byknop

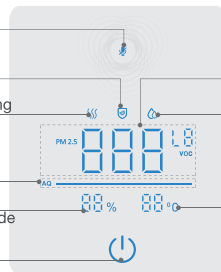





















PM2,5- en VOC-indicator

Indicator luchtbevochtiging

Indicator temperatuurwaarde

Indicatielampje	Status
Brandt ROOD	Microfoon dempen Aan
Gaat uit	Microfoon dempen Uit
Brandt WIT	Volle batterij/Stand-by/Zuiveren
Knippert WIT	Opladen
Knippert ROOD	Storingsmelding
Brandt ROOD	Laag batterijniveau

Indicatielampje	Status
 Brandt WIT	Luchtverfrissing gestart
 Knippert WIT	Luchtverfrissermodule is leeg. Gelieve te vervangen
 Brandt WIT	UV-reiniging gestart
 Knippert WIT	UV-reinigingsmodule is buiten gebruik. Gelieve te vervangen
 Brandt WIT	Bevochtigen gestart
 Knippert WIT	Geen water in waterreservoir of houdbaarheid bevochtigingsfilter verlopen
PM2,5	Status
	0-10 — — Uitstekend
	11-20 — — Goed
	21-50 — — Gemiddeld
	> 51 — — Slecht

VOC	Status
	Uitstekend
	Goed
	Gemiddeld
	Slecht
AQ (luchtkwaliteit)	Status
 BLAUW	Zowel VOC-status als PM2,5-status zijn Uitstekend
 GROEN	VOC-status of PM2,5-status is Goed
 ORANJE	VOC-status of PM2,5-status is Gemiddeld
 ROOD	VOC-status of PM2,5-status is Slecht
Luchtvochtigheidswaarde	Status
40%-45%	Weinig vochtigheid 
50%-55%	Gemiddelde vochtigheid  (standaard)
60%-65%	Veel vochtigheid 

2 Basiszuivering

Druk op  om de standaard Basiszuivering in te schakelen.

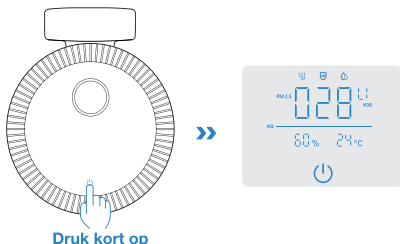

3 Mobiele zuivering

Druk tweemaal op  om over te schakelen naar Mobiele zuivering. U kunt de modus ook wijzigen met spraakbediening.

* Zorg ervoor dat de AIRBOT verbonden blijft met het oplaadstation en blijft opladen voor de eerste Mobiele zuivering. Wanneer zuivering is ingeschakeld, verkent de AIRBOT eerst de woonomgeving om een kaart te maken. Volg de AIRBOT niet omdat dit mogelijk zijn herkenning van de omgeving verstoort.

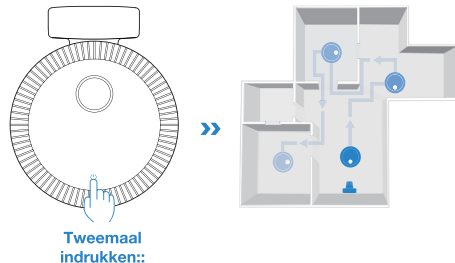

4 Modus en- luchtstroomschakelaar

U kunt de luchtstroom inschakelen in de ECOVACS-app of via spraakbediening.

5 Luchtverfrissing/UV-reiniging inschakelen

Schakel Luchtverfrissing/UV-reiniging in via de ECOVACS HOME-app.

6 Zuiveringsgebieden koppelen via de Luchtkwaliteitsmonitor

De Luchtkwaliteitsmonitor kan de realtime luchtkwaliteit monitoren en AIRBOT vragen om Gekoppelde zuivering in te schakelen.

Scan de QR-code op de Luchtkwaliteitsmonitor. Voltooi de netwerkinstallatie volgens de instructies. Keer vervolgens terug naar het AIRBOT-hoofdscherm in de ECOVACS-app en ga naar "Kaartmanagement -- Luchtkwaliteitsmonitor" om het bijbehorende zuiveringsgebied te selecteren en de koppeling te voltooien.

Opmerking: De PM2,5-waarde en VOC-waarde worden na het koppelen weergegeven in de app.

* Druk op de knop koppeling opheffen in de app om het loskoppelen van de Luchtkwaliteitsmonitor te voltooien.

* U kunt verschillende Luchtkwaliteitsmonitors gebruiken om de luchtkwaliteit in meer kamers te monitoren. Zie voor hulp <https://www.ecovacs.com/global>.

7 Gekoppelde zuivering via de Luchtkwaliteitsmonitor

De AIRBOT kan Mobiele zuivering automatisch inschakelen wanneer de Luchtkwaliteitsmonitor vervuiling detecteert aan de hand van gekoppelde gegevens.

Wanneer de Luchtkwaliteitsmonitor een te hoge PM2,5- of VOC-waarde detecteert, schakelt de AIRBOT Gekoppelde zuivering in en gaat deze automatisch naar het zuiveringsgebied dat is gekoppeld aan de Luchtkwaliteitsmonitor om het te zuiveren. U kunt de instelwaarde wijzigen in de ECOVACS HOME-app.

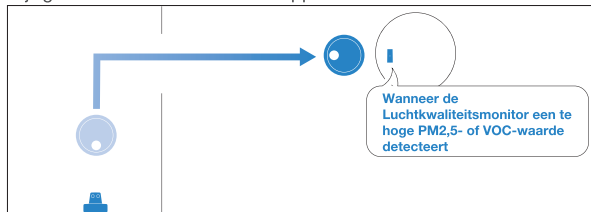



Wanneer zowel de PM2,5-waarde als de VOC-waarde de standaardwaarde bereikt, keert de AIRBOT automatisch terug naar het oplaadstation.

8 De AIRBOT handmatig oproepen om te zuiveren

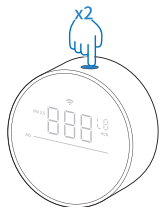
Druk tweemaal op de functieknop boven op de Luchtkwaliteitsmonitor om de AIRBOT op te roepen om naar het zuiveringsgebied te gaan dat aan de Luchtkwaliteitsmonitor is gekoppeld om het te zuiveren.



9 Zuivering pauzeren/beëindigen

Basiszuivering: Druk op  om de zuivering te beëindigen terwijl de AIRBOT aan het zuiveren is. Druk nogmaals op  om de AIRBOT te activeren om te zuiveren.



Mobiele zuivering: Wanneer de AIRBOT zich in de Mobiele zuiveringsmodus bevindt, drukt u op  om de zuivering te pauzeren. Druk nogmaals op  om Mobiele zuivering te hervatten.

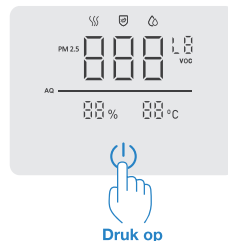

* Tijdens Mobiele zuivering wordt de huidige Mobiele zuiveringscyclus geannuleerd als de AIRBOT langer dan 60 minuten wordt gepauzeerd.

10 Terugkeren naar het oplaadstation

Houd  3 seconden ingedrukt. De AIRBOT zal automatisch terugkeren naar het oplaadstation om op te laden.

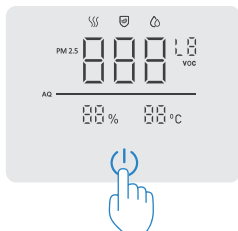

Houd 3 seconden ingedrukt

* De AIRBOT keert automatisch terug naar het oplaadstation om op te laden wanneer de Mobiele zuivering is voltooid of de batterij bijna leeg is.

11 Kinderslot AAN/UIT

Houd  en  5 seconden ingedrukt. Het kinderslot wordt AAN/UIT gezet en er wordt bijbehorende gesproken feedback weergegeven.

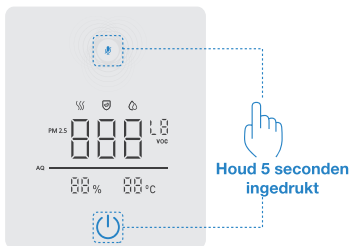

* U kunt deze handeling handmatig uitvoeren in de ECOVACS HOME-app.

3. Gebruik van de AIRBOT/3.5 Media

1 Verbind de AIRBOT via Bluetooth



3. De AIRBOT gebruiken/ 3.6 Uitschakelen voor opslag

Verwijder het filter en zet de aan/uit-schakelaar op "O".

"I" = AAN; "O" = UIT.

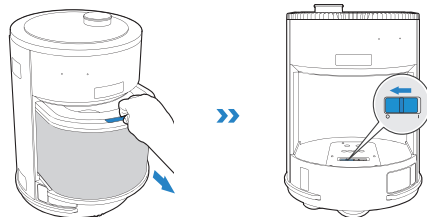

Opmerking:

1. Laat bij dagelijks gebruik het oplaadstation aangesloten en de AIRBOT ingeschakeld, zelfs wanneer de AIRBOT klaar is met werken. Plaats de AIRBOT op het oplaadstation, zodat de batterij altijd volledig is opgeladen voor gebruik.
2. Als u de AIRBOT lange tijd niet gaat gebruiken, zorg er dan voor dat deze volledig is opgeladen en schakel de aan/uit-schakelaar uit voordat u de AIRBOT opbergt. Vergeet niet de batterij elke drie maanden op te laden om te voorkomen dat de batterij te veel wordt ontladen.
3. Als de batterij te veel wordt ontladen of gedurende langere tijd niet wordt gebruikt, kan de AIRBOT mogelijk niet worden opgeladen. Neem dan contact op met de klantenservice voor hulp.

4. Onderhoud/4.1 Regelmatig onderhoud

Zet de aan/uit-schakelaar op UIT voordat u onderhoud uitvoert aan de AIRBOT en haal de stekker uit het stopcontact voordat u onderhoud uitvoert aan het oplaadstation.

Om ervoor te zorgen dat de AIRBOT optimaal blijft presteren, dient u onderhoud uit te voeren en onderdelen te vervangen met de volgende frequentie:

AIRBOT-onderdeel	Onderhoudsfrequentie	Vervangingsfrequentie
Filter	Eens per 2 maanden	Vervangen wanneer de ECOVACS HOME-app hierom vraagt
Condensvrije bevochtigingsmodule	Eens per 7 dagen	/
Luchtverfrissermodule (afzonderlijk verkrijgbaar) *	/	Om de 2 maanden/Vervangen wanneer de ECOVACS HOME-app hierom vraagt
AIVI-camera Aandrijfwielen TrueDetect 3D-sensor Antivalsensoren Antibotsbumper Oplaadstationsignaal-sensor Oplaadcontacten Contactpunten van de UV-reinigingsmodule	Eens per 2 maanden	/

Opmerking: ECOVACS produceert diverse vervangingsonderdelen en kits. Neem contact op met de klantenservice voor meer informatie over vervangingsonderdelen.

* Gebruik voor uw eigen veiligheid luchtverfrissermodules (afzonderlijk verkrijgbaar) die door ECOVACS zijn vervaardigd.

* Neem het filter voorzichtig uit om secundaire verontreiniging door stof in het filter te voorkomen. Doe het filter in een plastic zak en bind deze dicht voor het weggooien.

4. Onderhoud/4.2 Condensvrije bevochtigingsmodule (afzonderlijk verkrijgbaar), filter en luchtuitlaat

Opmerking:

1. Zorg er bij het onderhoud voor dat de AIRBOT is uitgeschakeld.
2. Het is raadzaam het filter regelmatig te onderhouden en te vervangen om secundaire vervuiling veroorzaakt door schadelijke gassen, zoals PM2,5 en VOC, na langdurig gebruik te voorkomen.
3. Het is raadzaam om gedestilleerd water te gebruiken voor bevochtiging. Stromend water of mineraalwater kan kalkaanslag op het filter veroorzaken. Maak het filter en het reservoir regelmatig schoon om een vreemde geur te voorkomen.

Condensvrije bevochtigingsmodule (afzonderlijk verkrijgbaar) en filter

- 1 Verwijder het filter en verwijder de condensvrije bevochtigingsmodule (afzonderlijk verkrijgbaar).

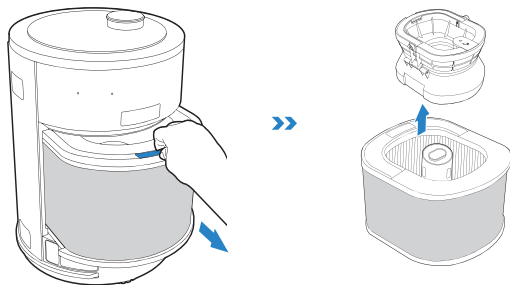

- 2 Reinig het bevochtigingsfilter en het reservoir.

Bevochtigingsfilter

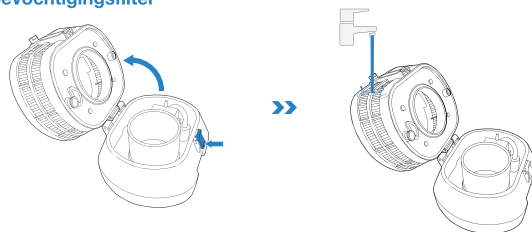

Reservoir

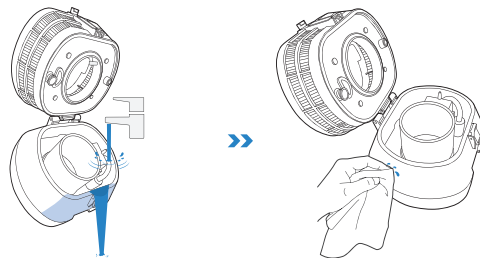

- 3 Haal de UV-reinigingsmodule uit het filter

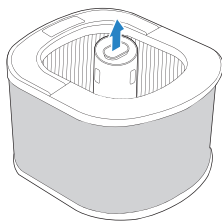

- 4 Reinig het filter

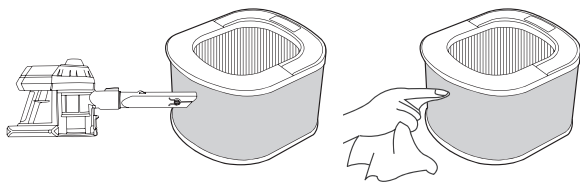

- 5 Plaats de condensvrije bevochtigingsmodule (afzonderlijk verkrijgbaar) gedurende 2-3 uur op een koele, geventileerde plaats. Plaats het filter ondertussen 2-3 uur in de zon.

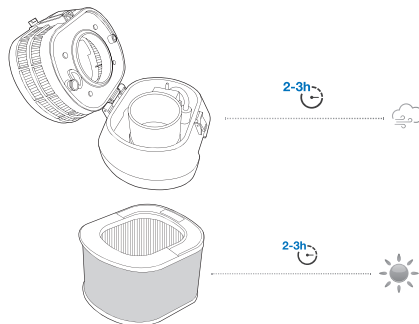

- 6 Plaats het filter, de condensvrije bevochtigingsmodule (afzonderlijk verkrijgbaar) en de UV-reinigingsmodule.

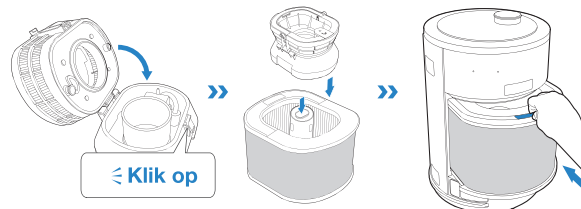

* Bedek de mistvrije bevochtigingsmodule (apart verkrijgbaar) totdat u het geluid van een "klik" hoort.

* Draai de UV Ontsmettingsmodule om te vergrendelen.

* Duw de filterhendel naar binnen tot u een "klik" hoort.

Luchtuitlaat

Maak de luchtuitlaat regelmatig schoon met een stofzuiger of een droge doek. Dit zorgt ervoor dat de lucht die de AIRBOT uitstoot schoon is. Als u de AIRBOT langere tijd niet wilt gebruiken, is het raadzaam de bovenkant af te dekken met een schone, zachte doek.

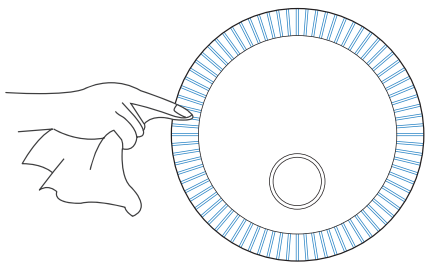
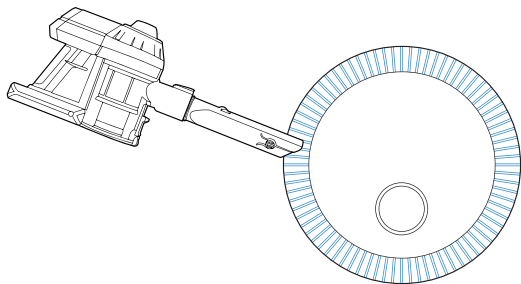

4. Onderhoud/4.3 Overige onderdelen

Opmerking: Schakel de AIRBOT UIT en reinig deze met een droge doek voordat u de volgende handelingen uitvoert. Gebruik geen vochtige doek, schoonmaakmiddel of reinigungspray om deze onderdelen te reinigen.

Aandrijfwielen

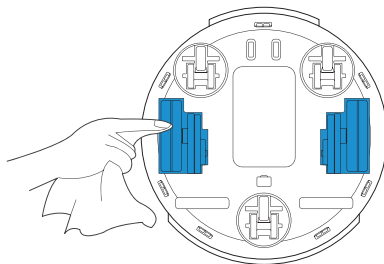

Universele wielen

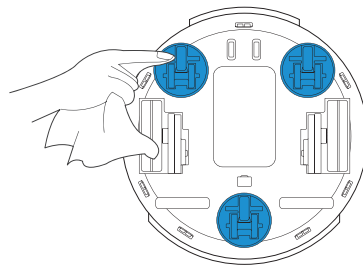

AIVI-camera

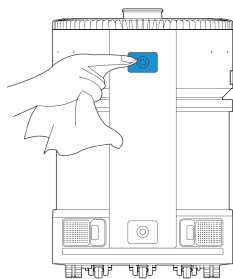

TrueDetect 3D-sensor

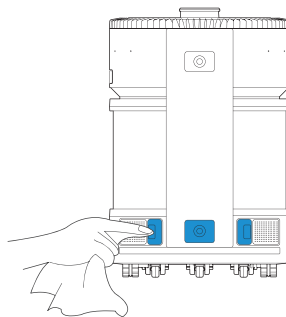

Antibotsbumper

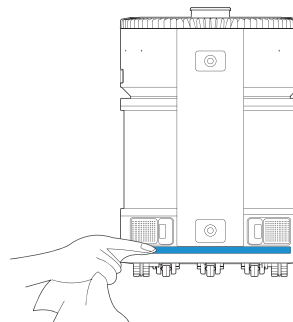

Antivalensoren

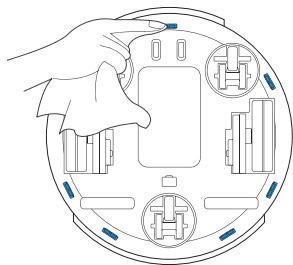

Antibotsbumper en oplaadstationsignaal-sensor

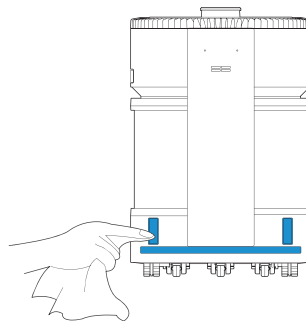

Oplaadcontacten

1

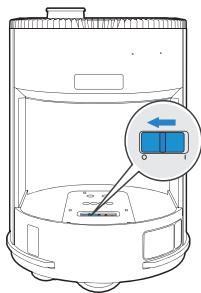

2

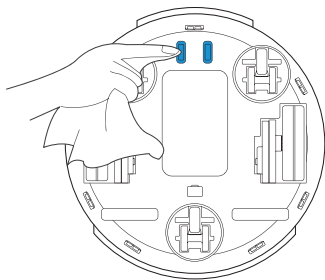

3

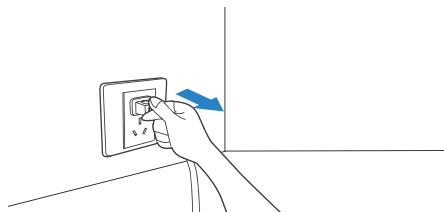

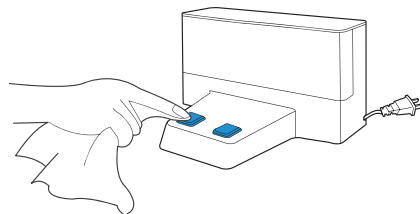

4



5. Problemen oplossen

Gebruik dit overzicht om veelvoorkomende problemen bij het gebruik van de AIRBOT op te lossen.

Nr.	Probleem	Mogelijke oorzaak	Oplossing
1	De AIRBOT zuivert niet.	De aan/uit-schakelaar van de AIRBOT staat uit.	Verwijder het filter en zet de aan/uit-schakelaar van de AIRBOT aan.
		De batterij van de AIRBOT is bijna leeg.	Zorg ervoor dat de AIRBOT volledig is opgeladen voor het eerste gebruik. Verwijder het filter en schakel de AIRBOT in met de aan/uit-schakelaar. Plaats het filter opnieuw en laad de AIRBOT op.  knippert wit wanneer de AIRBOT wordt opgeladen en  brandt wit wanneer de AIRBOT volledig is opgeladen.
			Controleer bij dagelijks gebruik of de stekker van het oplaadstation in het stopcontact zit en of de AIRBOT is ingeschakeld. Als de AIRBOT niet werkt, laat de stekker van het oplaadstation in het stopcontact, houd de AIRBOT ingeschakeld en laad deze op. Zo zorgt u ervoor dat de AIRBOT voor aanvang altijd een volle batterij heeft..
		AIRBOT reageert niet en moet worden gereset.	Zet de aan/uit-schakelaar uit en weer aan om de AIRBOT opnieuw op te starten. Als het probleem zich blijft voordoen, houd dan de RESET-knop ingedrukt. De AIRBOT keert terug naar de fabrieksinstellingen. Start de AIRBOT opnieuw op.

Nr.	Probleem	Mogelijke oorzaak	Oplossing
2	Het filter verspreidt een vreemde geur.	De geur van nieuwe materialen.	Plaats de AIRBOT in een goed geventileerde ruimte en laat de AIRBOT aan tot de geur verdwijnt.
		Langdurig gebruik van het product bij regenachtig weer zorgt ervoor dat het filter vochtig wordt.	Laat het filter ongeveer 3 uur lang in de felle zon staan voordat u het gebruikt.
		Stof en vuil hoopt zich op bij de luchtin- en uitlaten en op het filter.	Reinig de luchtin- en uitlaten en het filter zoals aangegeven in Sectie 4.
		De houdbaarheid van het filter is verlopen.	Ga naar https://www.ecovacs.com/global om een nieuw filter aan te schaffen.
3	De AIRBOT heeft problemen met het terugkeren naar het oplaadstation.	Het oplaadstation heeft geen stroom meer.	Zorg ervoor dat het oplaadstation volledig is aangesloten op de netvoeding.
		De infraroodsignalsensor van de antibotsbumper en het oplaadstation wordt geblokkeerd door vuil of stof.	Veeg de infraroodsignaal-sensor van de antibotsbumper en het oplaadstation schoon met een zachte katoenen doek als er vuil of stof aanwezig is.
4	De AIRBOT keert terug naar het oplaadstation voordat de zuivering is voltooid.	De AIRBOT keert automatisch terug naar het oplaadstation wanneer de batterij bijna leeg is.	Dit is normaal. Als de AIRBOT niet werkt, laat de stekker van het oplaadstation in het stopcontact, plaats de AIRBOT ingeschakeld op het oplaadstation en controleer of de batterij volledig is opgeladen.
		De AIRBOT moet worden opgeladen omdat een complexe woonomgeving de zuiveringsefficiëntie mogelijk heeft verminderd.	Organiseer het meubilair en ruim voorwerpen op de vloer op zoals beschreven in Sectie 3.

Nr.	Probleem	Mogelijke oorzaak	Oplossing
5	De AIRBOT laadt niet op.	De stroomadapter heeft geen verbinding gemaakt met het netsnoer.	Controleer of de stroomadapter goed is aangesloten op het netsnoer.
		De AIRBOT maakt geen verbinding met het oplaadstation.	Zorg ervoor dat de oplaadcontacten op de AIRBOT contact hebben gemaakt met de oplaadcontacten op het oplaadstation. U kunt de AIRBOT indien nodig handmatig verplaatsen om verbinding te maken.
		De oplaadcontacten zijn bedekt met vuil.	Reinig de oplaadcontacten zoals aangegeven in Sectie 4.
		Het oplaadstation bevindt zich op het tapijt.	Plaats het oplaadstation zoals aangegeven in Sectie 3.1.
6	De AIRBOT volgt de zuiveringsroute niet goed of de kaart ontbreekt.	Na het instellen van de zuiveringsgebieden is de AIRBOT uitgeschakeld of teruggezet naar de fabrieksinstellingen, of is de kaart gereset.	Maak een nieuwe kaart en stel de zuiveringsgebieden in.
		De AIRBOT is handmatig naar een nieuwe omgeving verplaatst.	Zodra de AIRBOT weer naar het oplaadstation is verplaatst, herstelt de AIRBOT de kaart en de zuiveringsgebieden. Om te voorkomen dat een fout optreedt tijdens het herstellen, mag u tijdens het herstelproces niet te dicht bij de AIRBOT komen.
		Het oplaadstation is verplaatst of de woonomgeving is aanzienlijk veranderd.	Herstel de oorspronkelijke woonomgeving of plaats het oplaadstation terug op de plek waar het eerder was.

Nr.	Probleem	Mogelijke oorzaak	Oplossing
7	De AIRBOT heeft problemen met het in kaart brengen van het huis.	De AIRBOT wordt gevolgd terwijl deze een kaart aan het maken is.	Volg de AIRBOT niet terwijl deze een kaart aan het maken is.
		De meubels en voorwerpen op de vloer staan niet op hun juiste plaats.	Organiseer het meubilair en ruim de voorwerpen op de vloer op voordat u de AIRBOT laat beginnen een kaart te maken.
8	De AIRBOT beweegt niet soepel of wijkt af van de luchtzuiveringsroute.	Het universele wiel is verstrengeld in stof.	Verwijder het stof of haar dat rond het universele wiel is gewikkeld.
		De aandrijfwielen zijn verstrengeld in stof.	Verwijder het stof of haar dat rond de aandrijfwielen is gewikkeld.
		De TrueMapping-afstandssensor is geblokkeerd.	Verwijder het stof van de TrueMapping-afstandssensor.
		Er zijn obstakels op de zuiveringsroute.	Voordat u de Mobiele zuivering start, moet u ervoor zorgen dat de vooraf ingestelde zuiveringsroute vrij is.
9	De AIRBOT stoot vaak tegen omliggende objecten.	De TrueDetect 3D-sensor en de antibotsbumper zijn vuil of beschadigd.	Controleer de sensor en de antibotsbumper. Indien vuil, veeg deze dan voorzichtig schoon met een zachte katoenen doek. Neem contact op met de klantenservice als het probleem zich blijft voordoen.
		De AIRBOT wordt blootgesteld aan sterk direct zonlicht.	Zorg ervoor dat de AIRBOT direct zonlicht vermijdt wanneer deze in de Mobiele zuiveringsmodus is.
		De TrueDetect 3D-sensor kan geen smalle meubels detecteren.	Verwijder de smalle meubels.
		De AIRBOT bevindt zich in een spiegelende omgeving tijdens het maken van een kaart.	Het is raadzaam om een spiegelende omgeving niet als zuiveringslocatie in te stellen.

Nr.	Probleem	Mogelijke oorzaak	Oplossing
10	Tijdens de Mobiele zuivering gaat de AIRBOT niet naar de zuiveringsgebieden.	Er zijn obstakels op de zuiveringsroute. Als de AIRBOT deze niet kan omzeilen, zal deze een nabije plek zuiveren.	Voordat u de Mobiele zuivering start, moet u ervoor zorgen dat de vooraf ingestelde zuiveringsroute vrij is.
		De deur van de ruimte is gesloten en weerhoudt de AIRBOT ervan de ingestelde route te volgen.	
11	De AIRBOT kan geen verbinding maken met uw WiFi-thuisnetwerk.	De gebruikersnaam of het wachtwoord voor het Wi-Fi-thuisnetwerk is onjuist ingevoerd.	Voer de juiste gebruikersnaam en het juiste wachtwoord in voor het Wi-Fi-thuisnetwerk.
		De AIRBOT bevindt zich buiten het bereik van het Wi-Fi-thuisnetwerk.	Zorg ervoor dat de AIRBOT zich binnen het bereik van het Wi-Fi-thuisnetwerk bevindt.
		De AIRBOT is nog niet gereed voor het instellen van het netwerk.	Verwijder het filter, zet de aan/uit-schakelaar op "O" en druk op de RESET-knop  . De AIRBOT is klaar voor het instellen van het netwerk wanneer het een spraakrapport uitzendt.
		De AIRBOT werkt niet op de Wi-Fi-bandbreedte van uw huis.	De AIRBOT werkt alleen op een Wi-Fi-sigitaal van 2,4 GHz. Controleer of uw Wi-Fi-thuisnetwerk aan de vereisten voldoet.
12	De AIRBOT maakt veel geluid tijdens het zuiveren.	De aandrijfwielen en het universele wiel zitten vast vanwege stof of de luchtuitlaat is geblokkeerd.	Reinig de aandrijfwielen, het universele wiel of de luchtuitlaat zoals beschreven in Sectie 4.
		Het luchtvolume van de AIRBOT staat ingesteld op een hoog niveau.	Dit is normaal.

Nr.	Probleem	Mogelijke oorzaak	Oplossing
13	De Luchtkwaliteitsmonitor is uitgeschakeld.	De Luchtkwaliteitsmonitor is niet aangesloten op de netvoeding.	De Luchtkwaliteitsmonitor moet worden gebruikt terwijl deze op de netvoeding is aangesloten. Verbind de Luchtkwaliteitsmonitor met een USB-kabel en sluit deze aan op een USB-poort.
		De Luchtkwaliteitsmonitor maakt slecht contact met de USB-kabel of de USB-kabel maakt slecht contact met de USB-poort.	Zorg ervoor dat het oplaadstation is aangesloten op de netvoeding.
14	De gegevens die door de Luchtkwaliteitsmonitor worden gedetecteerd, komen niet overeen met die van de AIRBOT.	De gegevens kunnen verschillen. De PM2,5-status verschilt met een waarde van $\pm 10 \mu\text{g}/\text{m}^3$ en de VOC-waarde verschilt met een waarde minder dan 1.	Dit is normaal. Laat de AIRBOT regelmatig zuiveren om ervoor te zorgen dat de lucht voldoende wordt gezuiverd en de afwijking dienovereenkomstig wordt verminderd.
	De waarde die wordt weergegeven door de Luchtkwaliteitsmonitor komt niet overeen met de waarde die wordt weergegeven door de AIRBOT.	De waarden die door de AIRBOT en de Luchtkwaliteitsmonitor in dezelfde ruimte worden gedetecteerd, kunnen verschillen. De PM2,5-status verschilt met een waarde van $\pm 10 \mu\text{g}/\text{m}^3$ en de VOC-waarde verschilt met een waarde minder dan 1.	Dit is normaal. Laat de AIRBOT regelmatig zuiveren om ervoor te zorgen dat de lucht voldoende wordt gezuiverd en de afwijking dienovereenkomstig wordt verminderd.
15	De Luchtkwaliteitsmonitor kan geen verbinding maken met de ECOVACS HOME-app.	Onjuiste gebruikersnaam of onjuist wachtwoord ingevoerd voor het Wi-Fi-thuisnetwerk.	Voer de juiste gebruikersnaam en het juiste wachtwoord in voor het Wi-Fi-thuisnetwerk.
		De AIRBOT bevindt zich buiten het bereik van uw Wi-Fi-thuisnetwerk.	Zorg ervoor dat de AIRBOT zich binnen het bereik van uw Wi-Fi-thuisnetwerk bevindt.
		Het instellen van het netwerk start voordat de Luchtkwaliteitsmonitor gereed is.	Houd de functieknop ingedrukt om de Luchtkwaliteitsmonitor gereed te maken voor het instellen van het netwerk.
		De AIRBOT ondersteunt geen 2,5 GHz WiFi.	Zorg ervoor dat de Luchtkwaliteitsmonitor is verbonden met een 2,4 GHz WiFi-netwerk.
		Onjuiste app geïnstalleerd.	Download en installeer de ECOVACS HOME-app.

Nr.	Probleem	Mogelijke oorzaak	Oplossing
16	De AIRBOT start Gekoppelde zuivering onverwachts.	Wanneer de Luchtkwaliteitsmonitor detecteert dat de luchtvervuiling de norm overschrijdt, gaat de AIRBOT onmiddellijk naar het zuiveringsgebied dat is gekoppeld aan de Luchtkwaliteitsmonitor om de Gekoppelde zuivering te starten.	Als de AIRBOT tijdens bepaalde perioden niet hoeft te zuiveren, stel dan de Niet Storen-periode in in de ECOVACS HOME-app.
17	De Luchtkwaliteitsmonitor is offline in de ECOVACS HOME-app.	De Luchtkwaliteitsmonitor is buiten het bereik van het Wi-Fi-signaal of het Wi-Fi-signaal is instabiel.	Controleer of de Luchtkwaliteitsmonitor zich binnen het bereik van het Wi-Fi-netwerksignaal bevindt.
		Het Wi-Fi-wachtwoord is gewijzigd.	Voer de juiste gebruikersnaam en het juiste wachtwoord in voor het Wi-Fi-thuisnetwerk.
		De Luchtkwaliteitsmonitor loopt vast.	Verwijder de USB-kabel en plaats deze opnieuw om de Luchtkwaliteitsmonitor opnieuw te starten.
18	De AIRBOT start de Gekoppelde zuivering niet wanneer de Luchtkwaliteitsmonitor vervuiling detecteert.	De Luchtkwaliteitsmonitor is offline in de ECOVACS HOME-app.	Zorg ervoor dat de AIRBOT en de Luchtkwaliteitsmonitor beide zijn verbonden met de ECOVACS HOME-app en binnen het bereik van het Wi-Fi-signaal zijn.
		De AIRBOT kan de Gekoppelde zuivering niet starten als tijdens het opladen of het zuiveren het vermogen te laag is.	Dit is normaal. Wanneer de AIRBOT de huidige zuiveringstaak voltooit en het vermogen nog voldoende is, gaat het apparaat automatisch naar het zuiveringsgebied met de Luchtkwaliteitsmonitor om de Gekoppelde zuivering te starten. Schakel bij dagelijks gebruik de aan/uit-schakelaar op de AIRBOT niet uit om ervoor te zorgen dat er voldoende stroom is.

Nr.	Probleem	Mogelijke oorzaak	Oplossing
19	Er wordt geen geur afgegeven tijdens het gebruik van de luchtverfrisser.	AIRBOT zuivert eerst de luchtkwaliteit naar een uitstekende waarde (PM2,5-waarde is minder dan 10). Vervolgens wordt de luchtverfrisser geactiveerd en aangepast aan de gekozen concentratie.	Wacht tot de zuivering is voltooid. Neem contact op met de klantenservice als het probleem zich blijft voordoen.
		De luchtverfrissermodule is niet geplaatst.	Plaats de luchtverfrissermodule.
		De luchtverfrissermodule heeft het eind van de levensduur bereikt.	Vervang de luchtverfrissermodule. Ga voor meer informatie over vervangingsonderdelen naar https://www.ecovacs.com/global .
20	De AIVI-camera herkent geen objecten.	Het reinigingsgebied is niet goed verlicht.	Voor slimme herkenning is voldoende verlichting vereist. Zorg ervoor dat de te reinigen gebieden goed verlicht zijn.
		De lens van de AIVI-camera is vuil of geblokkeerd.	Reinig de lens met een schone, zachte doek en zorg ervoor dat de sensor niet wordt geblokkeerd.
21	Video Manager kan niet worden geopend of heeft geen scherm.	De Wi-Fi-verbinding is verbroken.	Controleer de status van de Wi-Fi-verbinding. De AIRBOT moet zich in een gebied met een goed Wi-Fi-sigitaal bevinden om de Video Manager te kunnen inschakelen.
		Gebruikersautorisatie is niet ingeschakeld.	Controleer uw toestemming in het Privacybeleid voordat u de AIRBOT gebruikt.
		Vanwege netwerkvertraging kunt u de Video Manager mogelijk tijdelijk niet openen.	Probeer het later opnieuw.
		De AIVI-camera is geblokkeerd.	Verwijder de afscherming.
		De AI-camera is uitgeschakeld in de app.	Schakel de AI-camera in de app in.

Nr.	Probleem	Mogelijke oorzaak	Oplossing
22	 knippert abnormaal bij gebruik van de condensvrije bevochtigingsmodule	Onvoldoende water in reservoir.	Vul water bij tot het MAX-niveau.
		Onjuiste plaatsing van de condensvrije bevochtigingsmodule.	Installeer de condensvrije bevochtigingsmodule opnieuw en zorg ervoor dat deze volledig en correct in het filter is geplaatst.
		Er zijn enkele problemen met de pompapparatuur.	Neem contact op met de klantenservice.
23	Geen reactie van OK YIKO Voice Assistant of de AIRBOT schakelt niet in bij spraakopdracht.	De YIKO Voice Assistant is uitgeschakeld.	Schakel de OK YIKO Voice Assistant of Microfoon in.

Als het probleem zich blijft voordoen, kunt u meer oplossingen vinden in de ECOVACS HOME-app of contact opnemen met de klantenservice.

6. Productspecificaties

Model	KJ600G-BX11		
Nominaal ingangsvermogen	24 V \equiv 3,75 A	Oplaadtijd	Ongeveer 4 uur
Oplaadstation	CH2110		
Nominaal ingangsvermogen	24 V \equiv 3,75 A	Nominaal uitgangsvermogen	24 V \equiv 3,75 A
Stroomadapter	GM95-240375-D		
Nominaal ingangsvermogen	100-240 V~ 2,5 A	Nominaal uitgangsvermogen	24 V \equiv 3,75 A
CADR (PM2,5)	540m ³ /u		
Efficiëntie van formaldehyde-zuivering	Hoge efficiëntie	Geluid	67 dB(A)
De max. EIRP	Bluetooth(BR/EDR)		9dBm
	Bluetooth LE		9.5dBm
	2,4GHz Wi-Fi		20dBm
Frequentieband van werking	2400-2483.5MHz		

* De fabrikant behoudt zich het recht voor om technische en/of ontwerpaanpassingen aan dit product aan te brengen in het kader van continue verbetering.

Ecovacs Robotics Co., Ltd.

No.518 Songwei Road, Wusongjiang industry Park, Guoxiang Street,
Wuzhong District, Suzhou, Jiangsu, China.

451-2109-0209